



# Teknik Bilgi

## Fren diski tespit vidası

### Görevi

Çeşitli araç üreticileri tarafından fren diskini montajı için ilave bir merkezleme vidası kullanılmaktadır. Vida ilk etapta fren diskini tekerlek göbeğine doğru konumlandırılması için bir montaj desteği görevi görmektedir. Bu sayede aynı zamanda bir tekerlek değişimi sırasında fren diskini tekerlek göbeğindeki destek yüzeyinden çözülmesi ve fren diskini arkasına kir ya da pas girmesi önlenmiş olmaktadır. Bu, fren diskini çarpık bir konumda durmasına, dolayısıyla fren balatası ve fren diskini vaktinden önce aşınmasına yol açabilir.

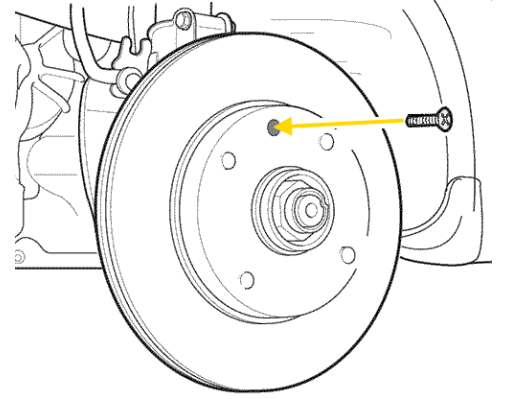

### Montaj açıklaması

Hasarlı veya eksik vidalar değiştirilmelidir. Montaj hatalarını önlemek için, ilgili araç üreticisinin belirttiği sıkma torklarına uyulmalıdır.

### Ürün bilgisi

Hella Pagid tespit vidaları seti, size fren disklerini basit bir şekilde monte etme olanağı sunar. Bu size zaman kazandırır ve ayrıca hasarlı tespit vidalarını değiştirmenizi kolaylaştırır.

Hella Pagid, piyasada yaygın olarak kullanılan 12 tespit vidasının tamamını size metal kutu içerisinde komple set olarak sunmaktadır. Bunun dışında, bireysel tespit vidalarını her zaman yeniden sipariş etme olanağınız bulunmaktadır.

Sipariş numarası: 8DZ 355 209-991

