



Technische informatie

Remschijf-bevestigingsschroef

Taak

Van verschillende voertuigfabrikanten wordt voor de montage van de remschijf bovendien een centreerschroef gebruikt.

De schroef is in de eerste plaats bestemd als montagehulp voor de correcte positionering van de remschijf tegen de wielnaaf. Tegelijkertijd wordt daardoor bij het wisselen van een wiel voorkomen dat de remschijf losraakt van het oplegvlak op de wielnaaf en er vuil of roest achter de remschijf komt. Hierdoor kan de remschijf scheef komen te staan waardoor de remvoering en de remschijf sneller zullen verslijten.

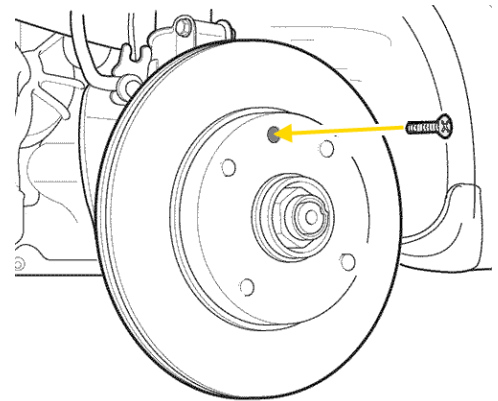

Montage-instructie

Beschadigde of ontbrekende schroeven moeten worden vervangen. Om montagefouten te voorkomen, moet het draaimoment van de desbetreffende voertuigfabrikant in acht worden genomen.

Productinformatie

De Hella Pagid bevestigingsschroevenset vereenvoudigt de montage van de remschijven. Dit bespaart u tijd en vergemakkelijkt bovendien de vervanging van beschadigde bevestigingsschroeven.

Hella Pagid biedt een complete set met alle 12 gangbare bevestigingsschroeven in een metalen box. Verder hebt u altijd de mogelijkheid afzonderlijke bevestigingsschroeven na te bestellen.

Bestelnummer: 8DZ 355 209-991

