



Información Técnica

Tornillo de fijación en los discos de freno

Tarea

Para montar los discos de freno, diversos fabricantes de vehículos emplean un tornillo auxiliar de centrado. En un primer momento, dicho tornillo proporciona ayuda en el montaje y su finalidad es la de colocar correctamente el disco de freno en el cubo de la rueda. Al mismo tiempo, con esta medida también se evita que el disco de freno se suelte de la superficie de contacto en el cubo de la rueda y que la suciedad o el óxido lleguen hasta el disco de freno. De otro modo, el disco de freno podría montarse torcido, lo que provocaría un desgaste prematuro de la pastilla y del disco de freno.

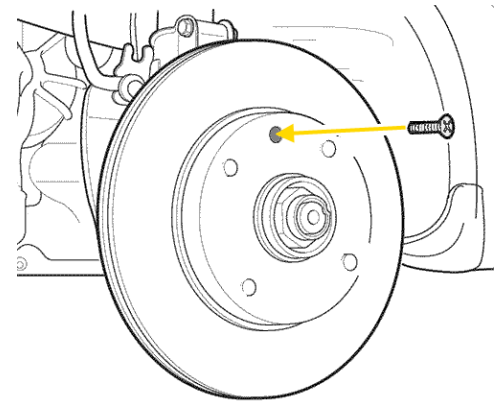

Instrucciones de montaje

Deberán sustituirse los tornillos dañados y también deberán montarse los que falten. Para evitar errores en el montaje, siempre deberá respetarse el par de apriete indicado por el fabricante del vehículo.

Información de producto

Los juegos de tornillos de fijación Hella Pagid le permiten montar fácilmente los discos de freno. Con ellos, Vd. ahorra tiempo y le facilitan la tarea de sustituir los tornillos de sujeción que estén dañados.

Hella Pagid le ofrece, en una caja de metal, un juego completo con 12 tornillos de fijación de uso habitual en el mercado. Además, siempre tendrá Vd. la posibilidad de pedir por separado estos tornillos de fijación.

Nº Artículo: 8DZ 355 209-991

