



## Ford Mondeo bouwjaar 2001

### Remlichten vallen uit of blijven voortdurend branden

De bovenstaande problemen kunnen worden veroorzaakt door een defecte remlichtschakelaar. Door een onjuiste montage of demontage van de remlichtschakelaar kan de behuizing van de schakelaar beschadigd raken. Dit kan leiden tot de bovengenoemde problemen.

In deze gevallen gaat u als volgt te werk:

Remlicht brandt voortdurend = nulstand van de contactpen tot aan de aanslag van het rempedaal afstellen (zie afb. 1):

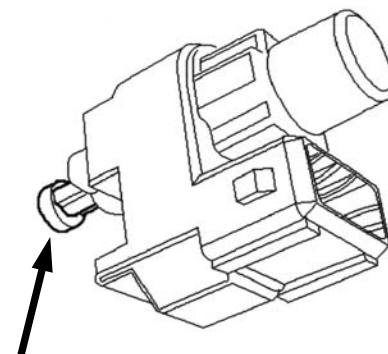

Afb. 1

- Rempedaal met de hand indrukken.
- De contactpen helemaal uit de vergrendeling naar buiten trekken.
- Het rempedaal loslaten.

Controleer of de remlichten goed functioneren door het rempedaal meerdere keren in te drukken.

Remlichtschakelaar vervangen:

- Stekker van de remlichtschakelaar ontgrendelen en lostrekken.
- Borgclip wegtrekken **1** en remlichtschakelaar **2** rechtsom draaien.
- Borgclip weer terugplaatsen.

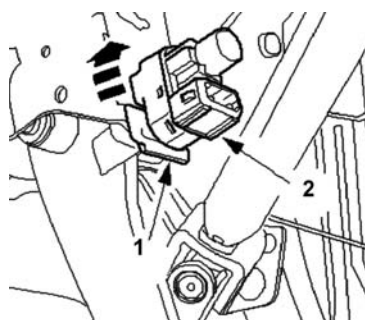

Nieuwe schakelaar monteren en de nulstand van de contactpen tot aan de aanslag van het rempedaal afstellen:

- Rempedaal met de hand indrukken.
- Remlichtschakelaar linksom draaien.
- De rem loslaten.
- Stekker van de schakelaar weer aansluiten.