



Citroen C5 Kombi Bouwjaar tot 18-02-2002

Motor start niet

Dit probleem wordt mogelijk veroorzaakt door een lege accu. Het probleem doet zich vaker voor als de auto langere tijd heeft stilgestaan. Door een te hoge ruststroom ontladde de accu. De hogere ruststroom kan het gevolg zijn van een constant oplichtende LED. Deze LED bevindt zich in de schakelaar voor het veersysteem, rechtsachter in de kofferruimte. Het stroomverbruik bij een constante voeding van de LED bedraagt 20 mA. In dit geval dient u de massakabel van de LED door te knippen. Omdat de afdekking van de schakelaar ondoorzichtig is, is verlichting overbodig.

Hiertoe gaat u als volgt te werk:

- Demonteer de schakelaar voor het veersysteem (rechts in kofferruimte, zie afb. 1). Dit vergt enige fijngevoeligheid en wat geduld.
- Trek de stekker van de schakelaar af.
- Druk de borgnok van de massakabel 7749 (zie afb. 2) omlaag en trek het buscontact uit het stekkerhuis.
- Knip de massakabel bij de uitgang van de kabelboom door en isoleer de kabel.
- Monteer alle gedemonteerde onderdelen in omgekeerde volgorde terug op hun plaats.

Flits-info

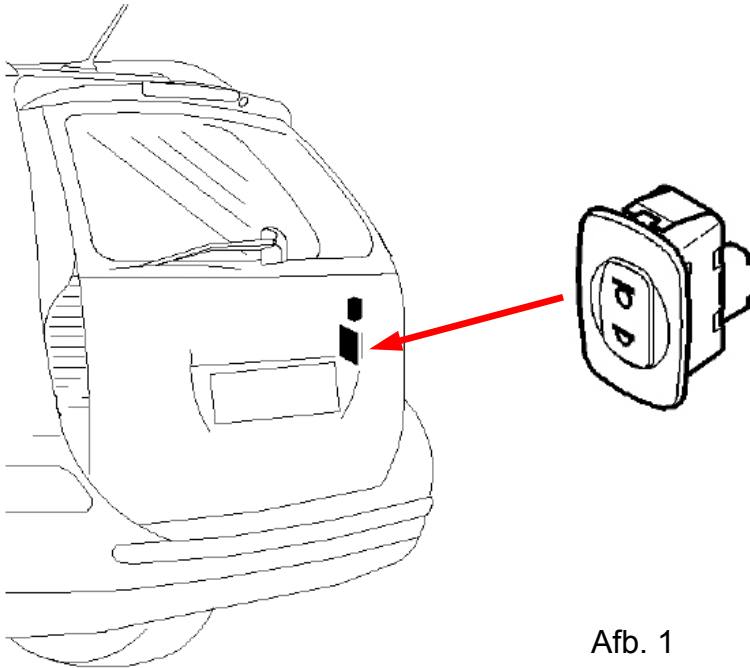

Afb. 1

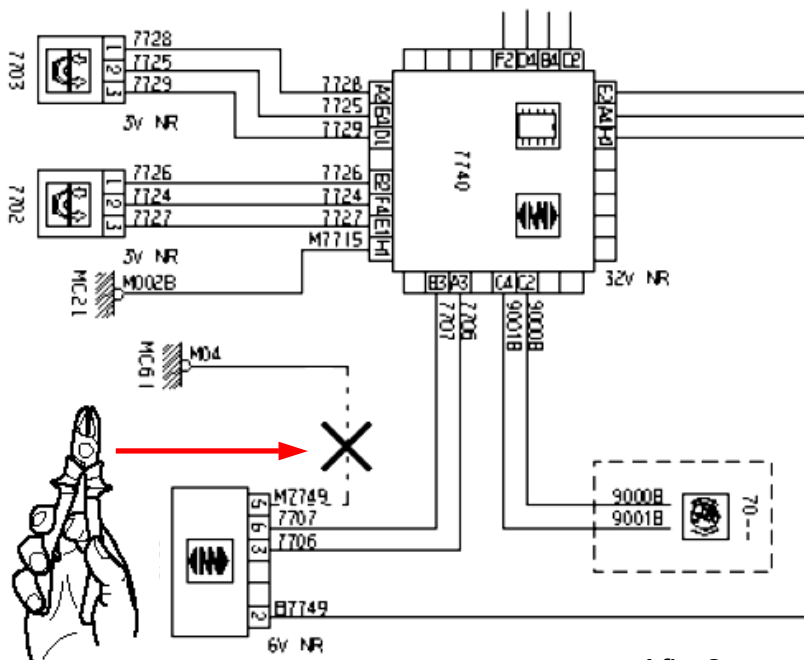

Afb. 2