



## Citroen Saxo Tutti i modelli dal 1996 al 2003

### Ventilatore abitacolo non funzionante

Se viene segnalato questo problema, la causa potrebbe essere la piastra di contatto dell'interruttore di avviamento, in cui singoli contatti possono essere danneggiati.

È inoltre possibile che venga segnalato il non funzionamento del lunotto termico.

In questo caso controllare il fusibile F2 (25A, v. fig. 1) nella scatola portafusibili / piastra portarelè 1. La scatola portafusibili si trova nella parte inferiore del cockpit.

Inoltre controllare l'alimentazione elettrica proveniente dall'interruttore di avviamento sul relè (v. fig. 2, pin 3) della ventola abitacolo. Qui deve essere presente la tensione della rete di bordo.

In caso contrario, controllare l'interruttore di avviamento e il cablaggio verso il relè ed eventualmente ripararli o sostituirli.

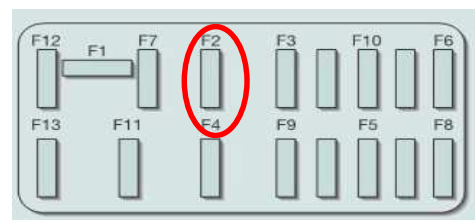

Fig. 1

**4** Interruttore di avviamento

**6** Fusibile F2

**100** Relè, ventola abitacolo

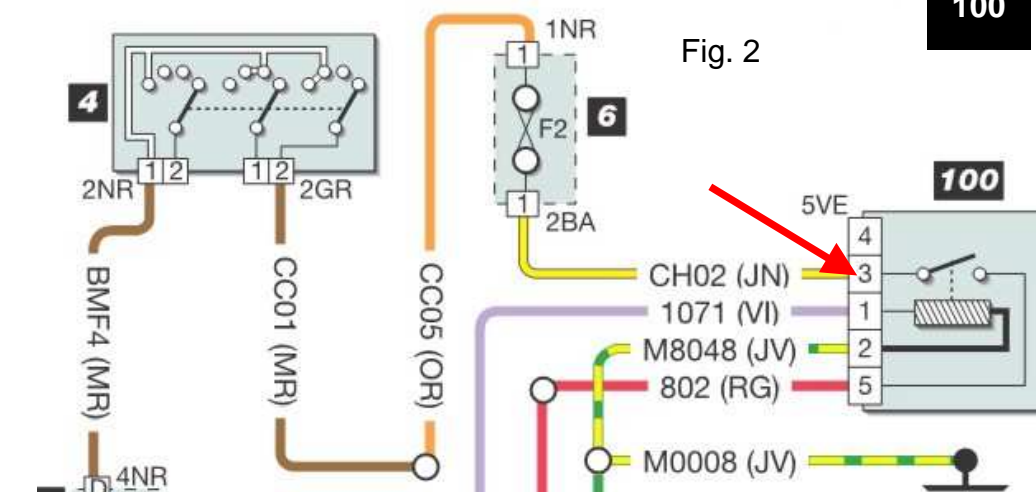

Fig. 2