



Citroen

Saxo

Todos los modelos fabricados entre 1996 y 2003

El ventilador del habitáculo no funciona

Si se observa el fallo arriba mencionado, la causa podría radicar en el interruptor de arranque y encendido. ya que alguno de sus contactos podría estar dañado. Además, puede suceder que la calefacción de la luneta trasera no funcione. En este caso, debe comprobarse el fusible F2 (25A, véase fig. 1) en la caja de fusibles/ placa de relés 1.

La caja de fusibles se encuentra ubicada en la parte inferior del puesto de conducción. A continuación se debe comprobar también la alimentación eléctrica del interruptor de arranque y encendido en el relé (véase fig. 2, pin 3) del ventilador del habitáculo. Para ello, la red eléctrica de a bordo debe tener contacto. Comprobar el cableado de los relés y, si fuese necesario, repararlo o sustituirlo.

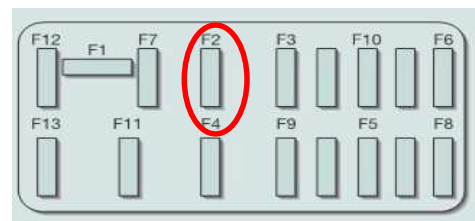

Fig.1

- 4** Interruptor de arranque y de encendido
- 6** Fusible
- 100** Relé del ventilador del habitáculo

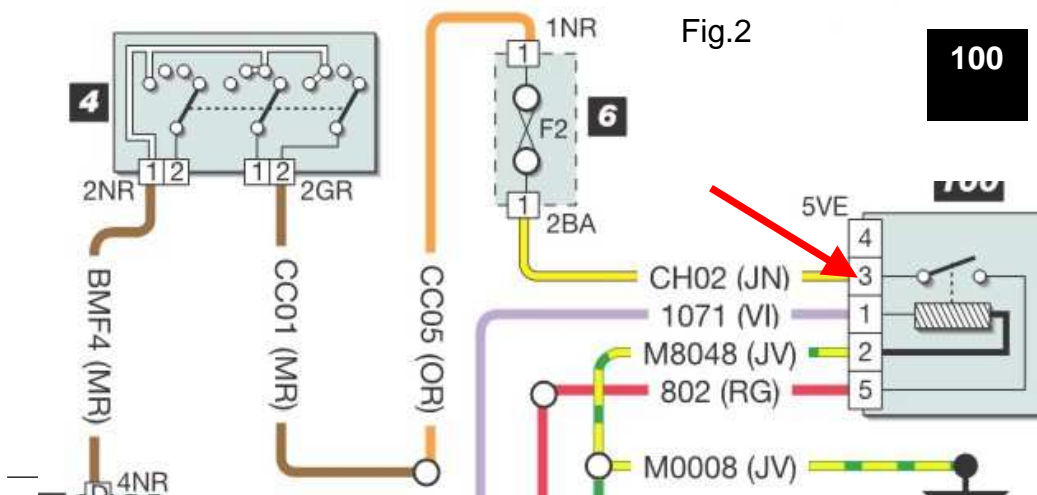

Fig.2