



Opel Astra-G, Corsa-C, Combo, Vectra-B, Zafira ⇒ 2001-2002 Mit den Motoren Z14XE, Z16XE, Z16SE, Y16XE, Z18XE

Unrunder Motorlauf, schlechter Leerlauf und Ruckeln

Werden die oben genannten Fehler beanstandet, so könnte ein verschmutztes AGR-Ventil die Ursache dafür sein.

In diesem Fall wie folgt vorgehen:

- AGR-Ventil ausbauen und auf Verunreinigungen prüfen.
- Bei einem verschmutzten Ventil die Schmutzpartikel mit Hilfe einer Messingbürste oder einem Schaber entfernen (s. Abb.1)

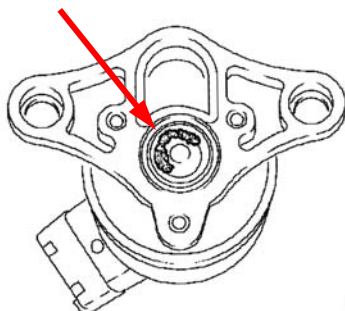

Abb.1

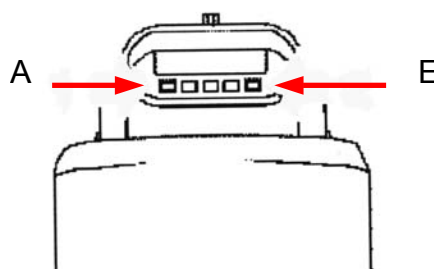

Abb.2

- Funktion des AGR Ventils überprüfen. Pin A des Ventils mit Hilfe eines Kabels an den Minuspol der Batterie anschließen. Pin E mit Hilfe eines Kabels mehrmals kurz an den Pluspol anschließen (s. Abb.2).
- Mit einem Staubsauger aus beiden AGR Kanälen, die Schmutzpartikel absaugen.
- AGR-Ventil wieder einbauen und anschließen.