



## Citroen Saxo Alle modeller fra 1996 - 2003

### Kabineblæser fungerer ikke

Hvis der reklameres over ovennævnte fejl, kan årsagen være en kontaktplade fra tænding-start-kontakten. Her kan enkelte kontakte være beskadiget. Endvidere kan der komme reklamationer over, at elbagruden ikke fungerer.

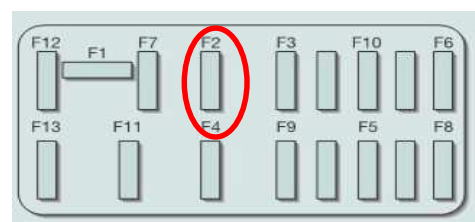

Fig. 1

I dette tilfælde bør sikring F2 (25A, s. fig. 1) i sikringsboksen/relæpladen 1 kontrolleres. Sikringsboksen sidder i nederste del af instrumentbrættet.

Endvidere skal spændingsforsyningen fra tænding-start-kontakten på relæet (s. fig. 2, ben 3) til kabineblæseren kontrolleres. Her skal der være intern spænding. Er det ikke tilfældet, skal tænding-start-kontakten og ledningsføringen til relæet kontrolleres og repareres eller udskiftes, om nødvendigt.

- 4** Tænding-start-kontakt
- 6** Sikring F2
- 100** Relæ, kabineblæser

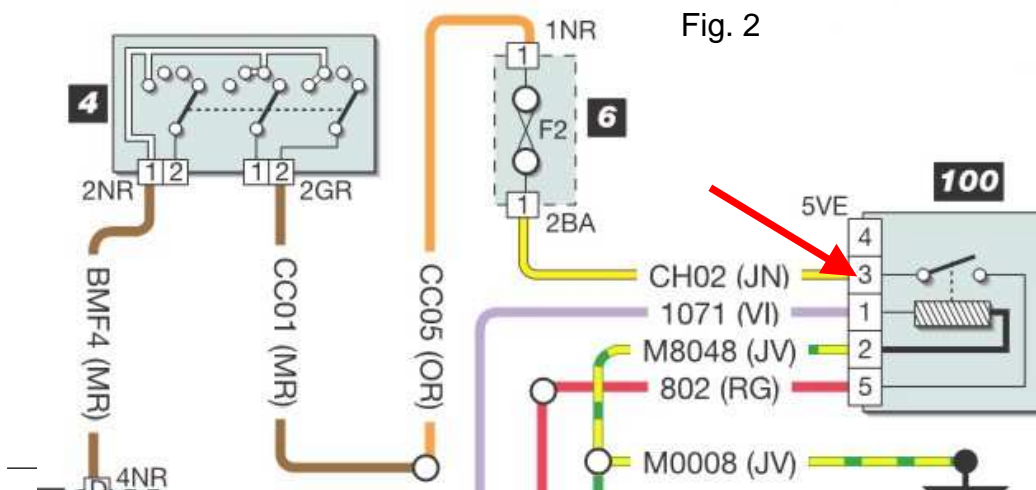

Fig. 2