



## Chrysler PT Cruiser

### Benzinmåler viser ikke „fuld tank“

Hvis benzinmåleren ikke viser „fuld tank“, selv om tanken er fuld, kan problemet skyldes, at en brændstofpumpeenhed er defekt eller ikke er rettet rigtigt ind.

Afhjælpning af fejlen afhænger af, hvornår bilen er produceret. Den nøjagtige produktionsdato kan aflæses af typepladen. Produktionsåret fremgår af position 10 i stelnummeret (næstsidste bogstav før den 6 –cifrede tal-sekvens). Produktionsmåneden fremgår af talkombinationen bag forkortelsen: MDH 1104XX. De første to tal angiver produktionsmåneden, de næste angiver dagen og de næste igen tidspunktet i hele timer.

Biler, som er blevet produceret før 04.11.2000 (Y i stelnr. = produktionsår 2000, (X, W..= ældre, Z.. = yngre) skal have brændstofpumpeenheden udskiftet og rettet ind. Biler, som er yngre, skal bare have kontrolleret, om enheden sidder rigtigt og om nødvendigt have den rettet ind. Rigtig positionering foretages ud fra markeringen på tanken og brændstofrøret (se fig.).

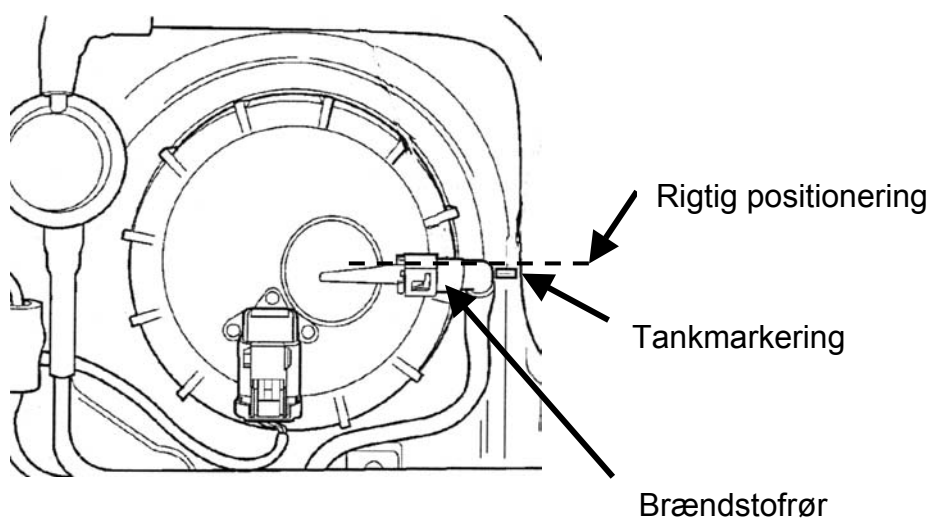

Bulletin