



BMW 530d GT F07 - Sürü# dinami#i kontrolünün devre d### kalmas#

Veri sayfas#	
Üretici	BMW
Araç modeli	530 GT F07
Motor	3.0d
Model y##	2010 - 2017
Belirti	Sürü# dinami#i kontrolünün devre d### kalmas#
Önerilen HGS Arac#	mega macs X



Sürü# dinami#i kontrol ünitesi ile ileti#im ar#zas#

Yukar#da belirtilen araç tipinde, sürü# dinami#i kontrolünün gösterge panelindeki ikaz lambas# yanabilir. Kontrol ünitesi ar#za te#hisinde, sürü# dinami#i kontrolünün kontrol ünitesine yönelik bir ileti#im ar#zas# tespit edilebilir. Bu kontrol ünitesinin ar#za belle#ini okumak art#k mümkün de#ildir.

Ar#za arama kapsam#nda ilk önce sigortalar kontrol edilmelidir. Burada, kabin içerisinde bulunan merkezi elektrik sistemindeki F2 (5A) sigortas#na özellikle dikkat edin. Bu sadece sürü# dinamikleri kontrol ünitesine giden voltaj beslemesini de#il, ayn# zamanda kap# kolu sensörlerine giden voltaj beslemesini de güvence alt#na al#r.

5A sigorta ç#kar#lmal# ve kusurlar aç#s#ndan görsel olarak da kontrol edilmelidir. Sigortan#n eriyen telinde belirgin bir kusur tespit edilemiyorsa, daha hassas bir kontrol için uygun bir ölçüm cihaz# ile bir kesintisizlik testi yap#labilir. Sigorta, görsel olarak veya ölçüm tekni#i aç#s#ndan bir ar#za gösteriyorsa, bunun nedeni ar#zal# bir kap# kolu sensörü olabilir.

Kap# koluna su girmesi ve bunun sonucunda fi# ba#lant#lar#nda olu#an korozyon k#sa devrelere neden olabilir. Bu yüzden F2 (5A) sigortas# atar. Kontrol etmek için, kap# kollar# üreticinin talimatlar#na uygun olarak sök#lmelidir.

Fi# ba#lant#lar#nda korozyon veya su giri#i görülürse, etkilenen kap# kolu elektroni#i de#i#tirilmeli ve gerekirse fi# ba#lant#lar# onar#lmal#dır.

Ar#zan#n nedeni giderildikten sonra, ar#za belle#ini silin ve ard#ndan bir test sürü#ü ger#ekle#tirin.

Bu kusur, benzer tip merkezi kilit sistemine sahip di#er modellerde de ortaya #kabilir.

ⓘ UYARI

Bu ba#lamda, lütfen araç üreticisinin bak#m ve onar#m talimatlar#na daima uyunuz!

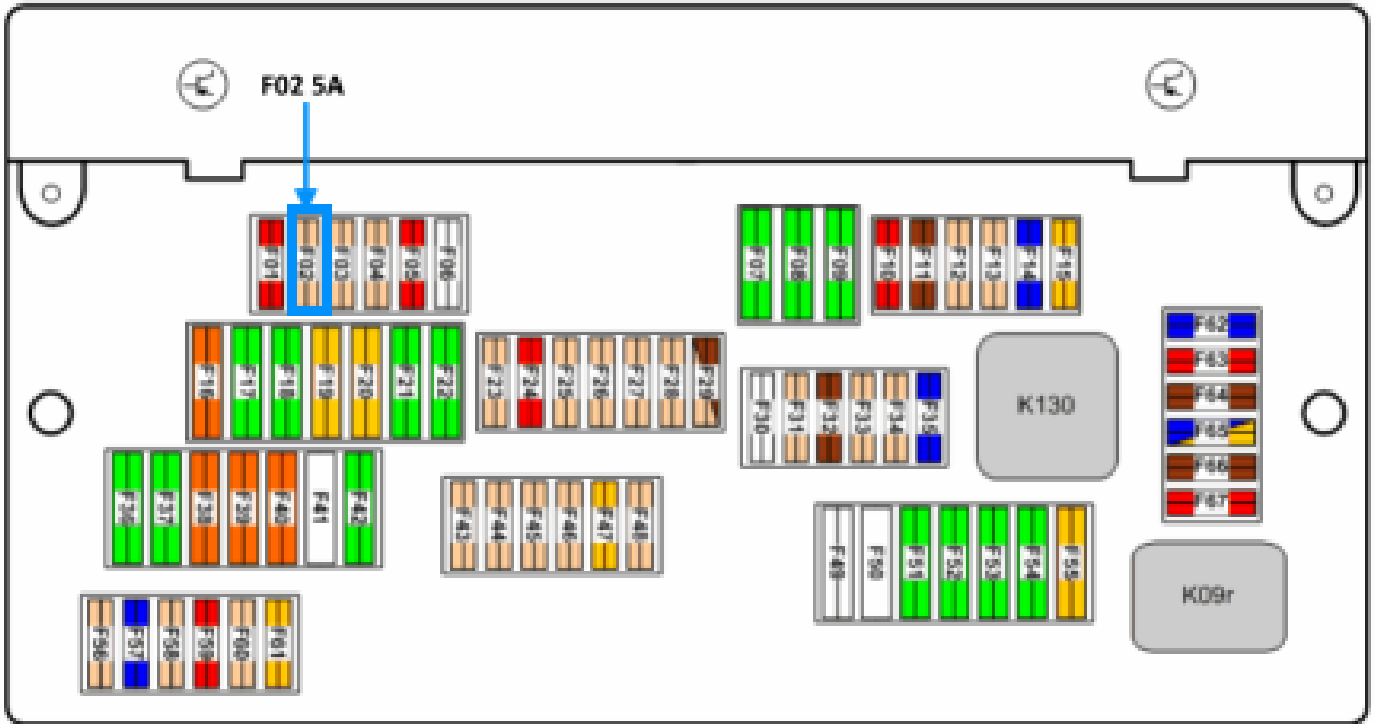

Einbauort der F02 Sicherung beim BMW 530d GT F07

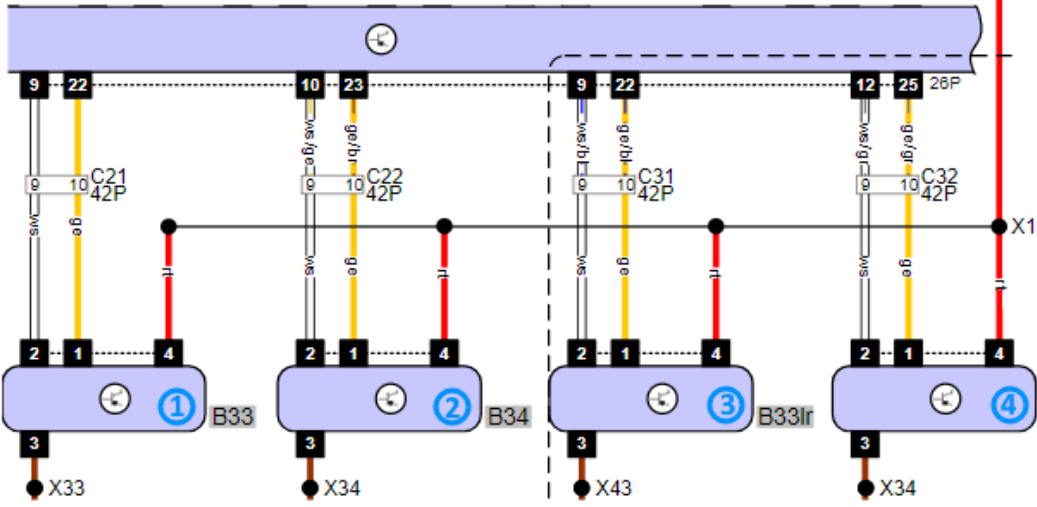
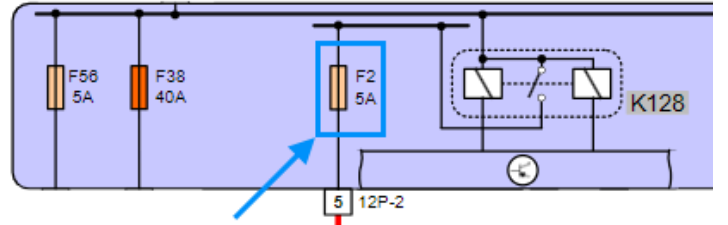

Devre #emas# resim alt yaz#s#: 1-4 = Kap# kolu elektronikleri

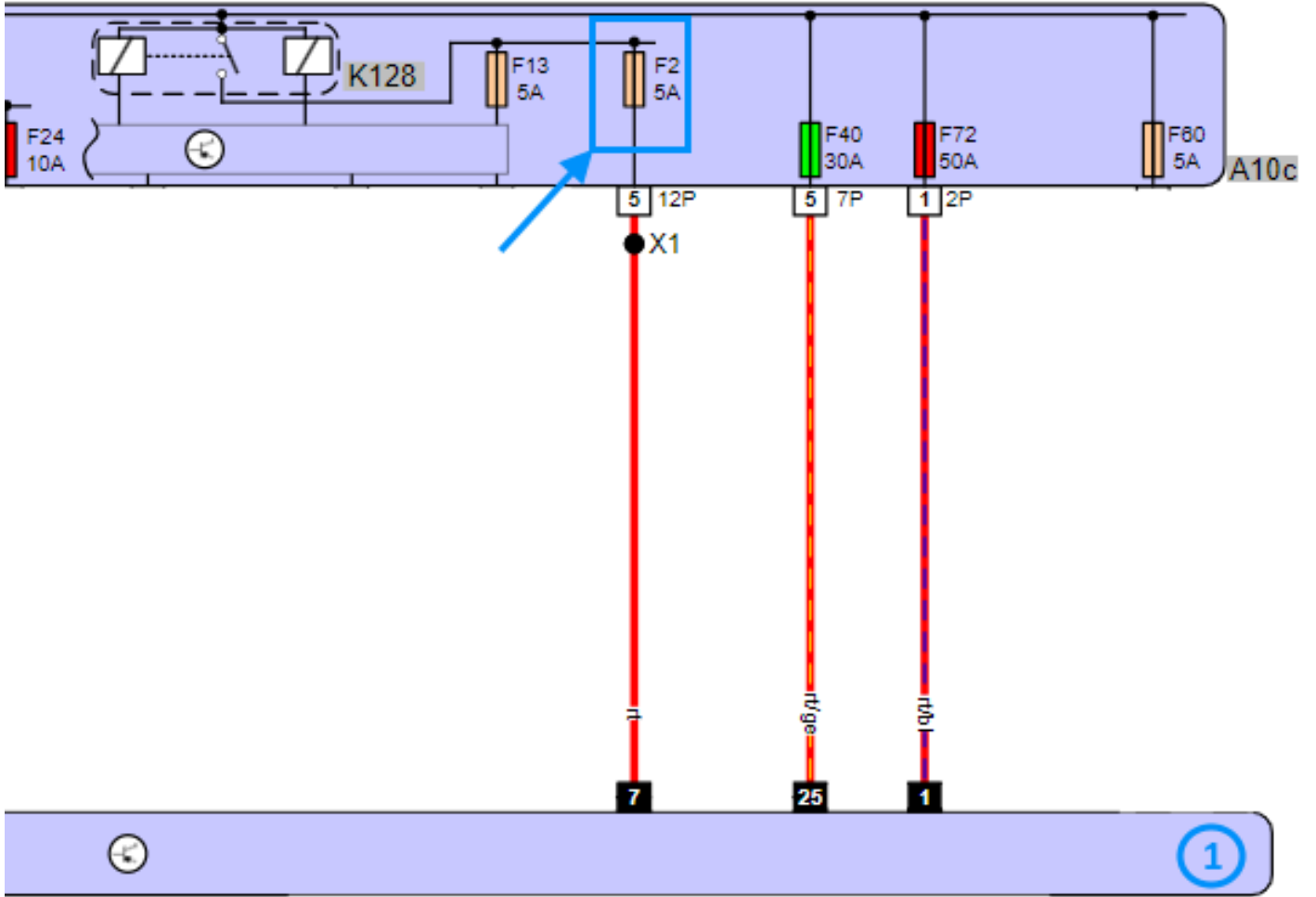

Devre #emas# resim alt yaz#s#: 1 = Sürü# dinami#i kontrol ünitesi

Bu doküman içeri#inin sonradan bas#lmas#na, da##t#lmas#na, ço#alt#lmas#na, herhangi bir #ekilde kullan#lmas#na ve iletilmesine, al#nt# #eklinde dahi olsa, yaln#zca aç#k yaz#l# onay#m#z ve kaynak belirtmek kayd#yla izin verilir. #ematik #ekiller, resimler ve tan#mlar yaln#zca doküman metninin temsili ve aç#klanmas#na hizmet etmektedir ve montaj veya tasar#m için temel al#namaz. Tüm haklar# saklı#dır.