

Citroen C4 - Aufleuchten der Kühlmitteltemperatur | HELLA

Citroen

C4

Alle Modelle ab 18 September 2006

Motorcode: NFU (TU5JP4)

Aufleuchten der Kühlmitteltemperatur - Warnleuchte

Wird bei den oben genannten Fahrzeugen das Aufleuchten der Kühlmitteltemperatur – Warnleuchte beanstandet, ist als mögliche Fehlerquelle der Kühlmitteltemperatursensor in Betracht zu ziehen.

Möglicherweise ist der Fehlercode: P0116 abgelegt.

Als Fehlerursache zu fehlerhaften Messwerten könnte eine Rissbildung im Messkörper des Kühlmitteltemperatursensors verantwortlich sein oder ein falscher Kühlmitteltemperatursensor ist verbaut worden sein.

Hinweis:

[Den Kühlmitteltemperatursensor auf seine korrekte Spezifikation [(Typenbezeichnung) Kennzeichnung (*96566364* Hersteller Valeo)] prüfen.

Bei Abweichungen der Messwerte

(siehe Technische Daten / Seite 2.)

muss zur Fehlerbehebung ein neuer, geänderter

Kühlmitteltemperatursensor eingebaut werden.

Kühlmitteltemperatursensor:

Ersatzteilnummer (ET): ET-Nr.: 1338.F8

Hella Kühlmitteltemperatursensor: 6PT.009 309-221

Temperatursensor - Technische Daten – Richtwerte

(Allgemeine Informationen / diese Angaben sind nicht modellspezifisch)

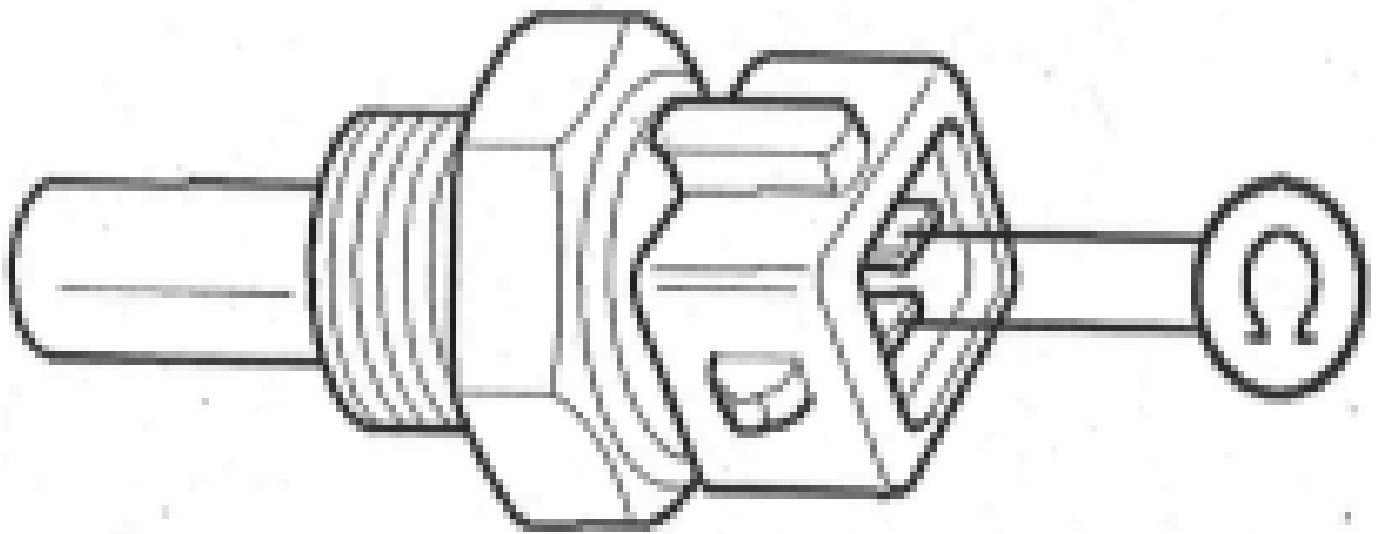

Technische Daten - Richtwerte

Temperatur

Widerstand

0°C

ca. 6000 Ohm

10°C

ca. 3500 Ohm

20°C

ca. 2500 Ohm

40°C

ca. 1200 Ohm

60°C

ca. 600 Ohm

80°C

ca. 300 Ohm

100°C

ca. 180 Ohm