



DYNARAY

FOR
YOU.





ZIEN EN GEZIEN WORDEN.

Een briljant ontwerp dat indruk maakt: de zorgvuldig geplaatste leds zorgen niet alleen voor krachtige, heldere lichtaccenten, maar geven de koplampen ook een onmiskenbare uitstraling. Modern, dynamisch en strak – zo wordt elk voertuig een blikvanger, zowel op de weg als offroad. De perfecte combinatie van functionaliteit en stijl.

De heldere lens in combinatie met krachtige reflectoren zorgt voor uitstekende zichtbaarheid op elk terrein. Maximale lichtopbrengst zorgt altijd voor een perfect zicht op de weg – voor meer veiligheid en controle, zelfs onder de moeilijkste omstandigheden.

Het robuuste, uniforme ontwerp van de led-lightbar past perfect bij terreinwagens en vrachtwagens. De zwarte verstraler past perfect bij het ontwerp van het voertuig en geeft elk voertuig een opvallende, esthetische uitstraling. Zelfs het montagemateriaal is in het zwart uitgevoerd om het consistente, strakke ontwerp optimaal aan te vullen.



BLACK & BEAUTIFUL

Maximale bescherming door
geanodiseerde aluminium behuizing

Facetgeslepen precisie-leds
voor glasheldere lichtprestaties

Naadloos zwart ontwerp
voor perfecte integratie in
het voertuig



ROUGH

& READY



De verstraler lijkt te ademen.
Wij noemen dat Welcome en Goodbye Light!

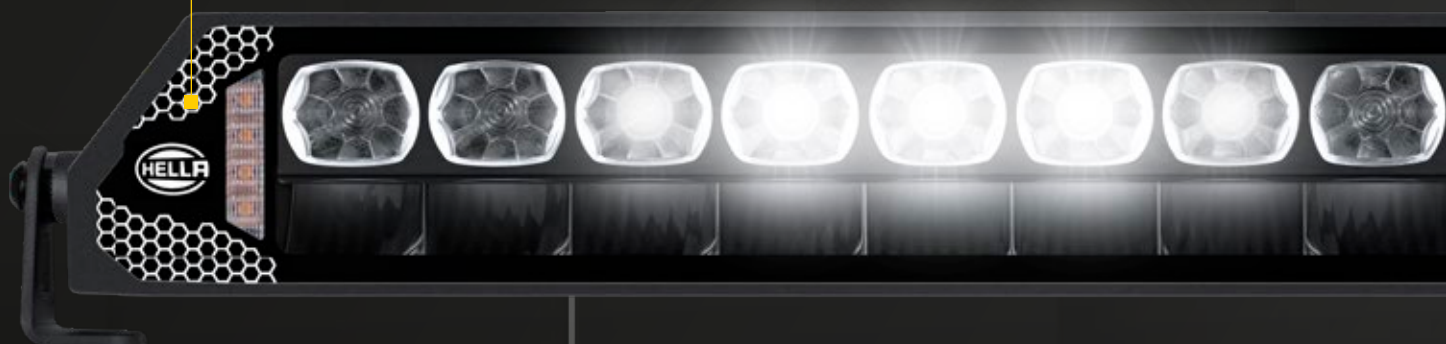

HET IS BIJNA ADEMBENEMEND – ZO MOOI IS HET BREATHING LIGHT.

De “Breathing Light”-functie van de DynaRay-lightbar produceert een zacht pulserend licht dat lijkt op langzaam in- en uitademen. Dit sfeervolle licht versterkt het visuele effect van de led-lightbar door deze bij het in- en uitschakelen of bij het activeren van de verlichting elegant te accentueren. Het licht wordt langzaam helderder en dimt weer, wat het voertuig een moderne en dynamische uitstraling geeft. Naast het esthetische effect kan het “Breathing Light” ook aangeven dat het voertuig in stand-by staat of gereed is voor gebruik. Het dient daarmee als een visueel highlight dat het ontwerp van het voertuig benadrukt.

De individueel aanpasbare positielichtmodus voegt nieuwe accenten toe aan het voertuigdesign en geeft de verstraler een onmiskenbare uitstraling. De flexibele verlichting komt tegemoet aan de meest uiteenlopende wensen van klanten en kan optimaal worden aangepast aan verschillende situaties.



Ontwerp voor perfecte
warmteafvoer.

COOL & HOT



Optioneel met verwarmd
afdekglas

Optionele
waarschuwingslichtfunctie

DE VERWARMDE LENS TROTSEERT ZELFS DE KOUDSTE TEMPERATUREN. DAT IS ECHT HOT!

Helder zicht, zelfs bij winterse omstandigheden zoals sneeuw en vorst. Het verwarmde, sensorgestuurde afdekglas ("heated lens") zorgt voor optimaal zicht, zelfs bij slecht weer, en verhoogt zo de veiligheid.

Maximale flexibiliteit voor het ontwerp van uw voertuig: het positielicht is verkrijgbaar in wit in overeenstemming ECE-R148 voor het openbare wegverkeer, of in oranje voor offroad gebruik. Het unieke lichtontwerp van het positielicht is geïntegreerd in de reflector, waardoor het stralende led-ontwerp wordt benadrukt en het voertuig op indrukwekkende wijze tot zijn recht komt. Dit zorgt voor een opvallende aanwezigheid op elke weg en op elk terrein.

Het geïntegreerde flitslicht, dat afhankelijk van het model tot 12 verschillende flitspatronen biedt, verhoogt de zichtbaarheid en zorgt voor extra veiligheid bij voertuigen met veiligheidstaken en speciale voertuigen. De lamp is goedgekeurd volgens ECE-R65.





Geschikt voor
verschillende
montage
mogelijkheden

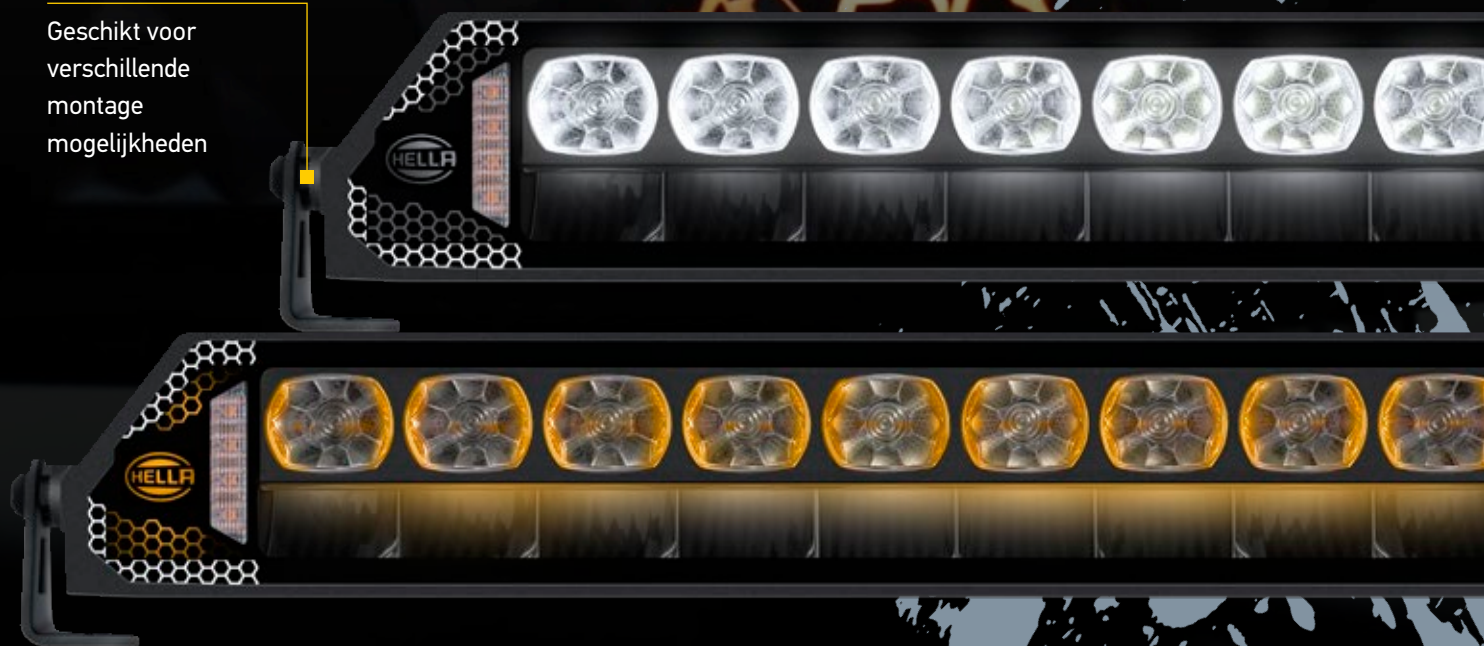



DYNARAY



Nominaal vermogen	33,5 W ^[3] of 51,5 W ^[4]	65,6 W ^[1] of 83,6 W ^[2]	108,8 W ^[3] of 126,8 W ^[4]	216,8 W
Lichtopbrengst (berekend)	2400 lm	4800 lm	8000 lm	16000 lm
Lichtopbrengst (effectief)	ECE-modus: 1.000 lm ^[1] High-boost-modus: 1.600 lm ^[1] of 1.800 lm ^[2]	ECE-modus: 1300 lm High-boost-modus: 3200 lm	ECE-modus: 2.000 lm ^[1] High-boost-modus: 5.500 lm ^[1] of 5.800 lm ^[2]	ECE-modus: 4000 lm High-boost-modus: 10000 lm
Ref.-getal	17,5[1]	37,5	45 ^[1]	45
Lichtbron	19 leds ^[3] of 25 leds ^[4] , met led-positielicht (wit en oranje of rood), waarschuwingslichtfunctie (oranje)	34 leds ^[1] of 40 leds ^[2] , met led-positielicht (wit en oranje), waarschuwingslichtfunctie (oranje)	54 leds ^[3] of 60 leds ^[4] , met led-positielicht (wit en oranje of rood), waarschuwingslichtfunctie (oranje)	104 leds, met led-positielicht (wit en oranje)
Materiaal	Behuizing: Geanodiseerd aluminium	Behuizing: Geanodiseerd aluminium	Behuizing: Geanodiseerd aluminium	Behuizing: Geanodiseerd aluminium
Getest	ECE-R10, positielicht wit en rood: ECE-R148, grootlicht: ECE-R149, waarschuwingslichtfunctie: ECE-R65	ECE-R10, positielicht wit: ECE-R148, grootlicht: ECE-R149, waarschuwingslichtfunctie: ECE-R65	ECE-R10, positielicht wit en rood: ECE-R148, grootlicht: ECE-R149, waarschuwingslichtfunctie: ECE-R65	ECE-R10, positielicht wit: ECE-R148, grootlicht: ECE-R149
EMV	CISPR 25 klasse 5	CISPR 25 klasse 5	CISPR 25 klasse 5	
Aansluiting	DEUTSCH DT-stekker met 1.500 mm kabel***	DEUTSCH DT-stekker met 1.500 mm kabel***	DEUTSCH DT-stekker met 1.500 mm kabel***	DEUTSCH DT-stekker met 1.500 mm kabel***
Leveringsomvang	1 x Lightbar met 1.500 mm kabel	(met aansluitmogelijkheid op de betreffende Control Box), 2 x zijbeugels, montage materiaal, 2 x 500 mm kabels met gestripte uiteinden	2 x zijbeugels, montage materiaal, 2 x 500 mm kabels met gestripte uiteinden	4 x beugels voor achtermontage
Maatschets	1	2	3	4

High-boost-modus	9,6" Slim Lightbar ^[1] positielicht wit en oranje Spot 1FF 359 100-001 ^[3] Spot, waarschuwingslichtfunctie 1FF 359 100-011 ^[4]	14" Slim Lightbar Positielicht wit en oranje Spot 1FJ 359 100-101 ^[1] Spot, waarschuwingslichtfunctie 1FJ 359 100-111 ^[2]	21" Slim Lightbar ^[1] positielicht wit en oranje Spot 1FJ 359 100-201 ^[3] Spot, waarschuwingslichtfunctie 1FJ 359 100-211 ^[4]	37" Slim Lightbar Positielicht wit en oranje Spot 1FJ 359 100-301
------------------	---	--	--	--

ONLY OFFROAD

^[2] Positielicht rood en oranje

Flood Light,
waarschuwingslichtfunctie
1GF 359 100-021^[4]

^[2] Positielicht rood en oranje

Flood Light,
waarschuwingslichtfunctie
1GJ 359 100-251^[4]

Flood Light, waarschuwings-
lichtfunctie, verwarmd
afdekglas
1GJ 359 100-261^[4]

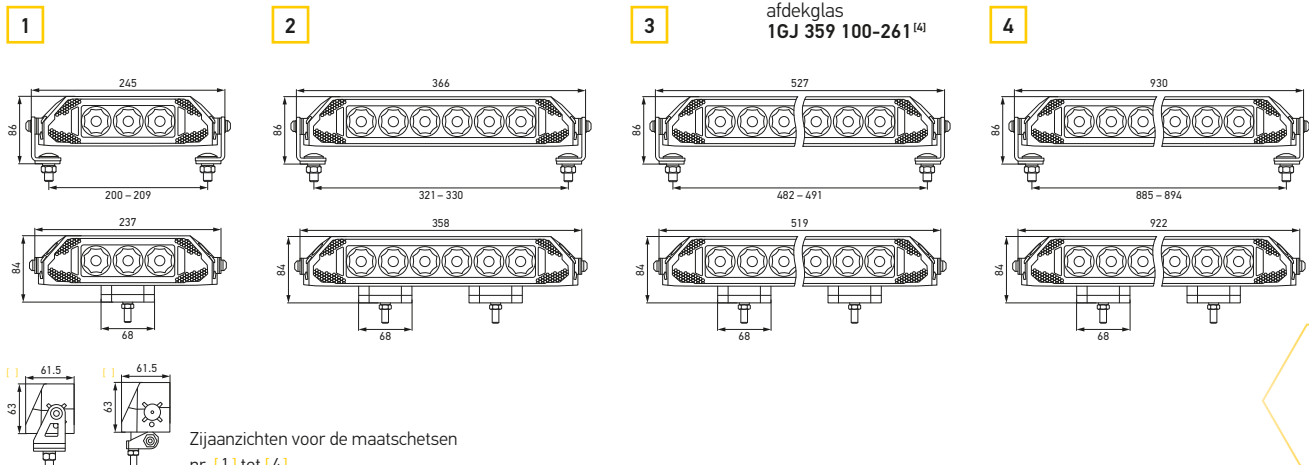

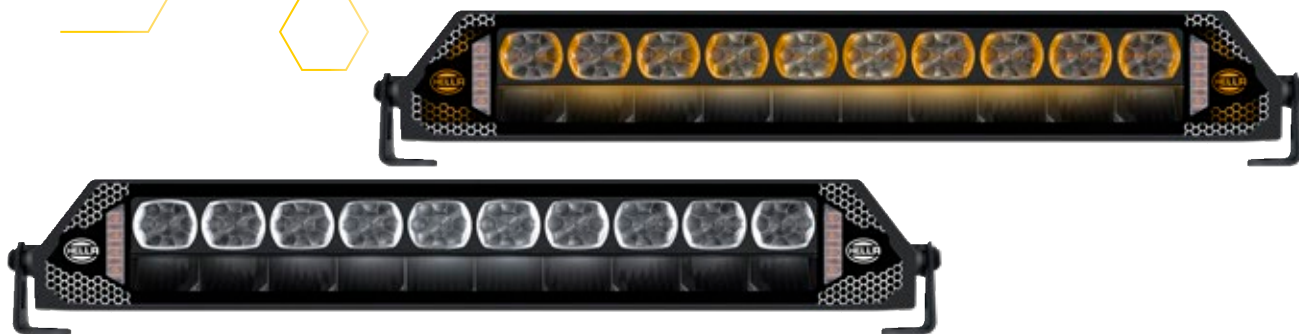

Nominaal vermogen	45,6 W ^[1] of 69,6 W ^[2]	90 W ^[1] of 114 W ^[2]	149,3 W ^[1] of 173,3 W ^[2]	321,2 W
Lichtopbrengst (berekend)	3300 lm	6600 lm	11000 lm	22000 lm
Lichtopbrengst (effectief)	ECE-modus: 670 lm High-boost-modus: 2100 lm	ECE-modus: 960 lm High-boost-modus: 3700 lm	ECE-modus: 2000 lm High-boost-modus: 5700 lm	ECE-modus: 4000 lm High-boost-modus: 10000 lm
Ref.-getal	30	45	45	45
Lichtbron	19 leds ^[1] of 27 leds ^[2] , met led-positielicht (wit en oranje), waarschuwingslichtfunctie (oranje)	30 leds ^[1] of 40 leds ^[2] , met led-positielicht (wit en oranje), waarschuwingslichtfunctie (oranje)	46 leds ^[1] of 54 leds ^[2] , met led-positielicht (wit en oranje), waarschuwingslichtfunctie (oranje)	94 leds, met led-positielicht (wit en oranje), waarschuwingslichtfunctie (oranje)
Materiaal	Behuizing: Geanodiseerd aluminium	Behuizing: Geanodiseerd aluminium	Behuizing: Geanodiseerd aluminium	Behuizing: Geanodiseerd aluminium
Getest	ECE-R10, positielicht wit; ECE-R148, grootlicht: ECE-R149, waarschuwingslichtfunctie: ECE-R65	ECE-R10, positielicht wit; ECE-R148, grootlicht: ECE-R149, waarschuwingslichtfunctie: ECE-R65	ECE-R10, positielicht wit; ECE-R148, grootlicht: ECE-R149, waarschuwingslichtfunctie: ECE-R65	ECE-R10, positielicht wit; ECE-R148, grootlicht: ECE-R149, waarschuwingslichtfunctie: ECE-R65
EMV	CISPR 25 klasse 5	CISPR 25 klasse 5	CISPR 25 klasse 5	CISPR 25 klasse 3
Aansluiting	DEUTSCH DT-stekker met 1.500 mm kabel***	DEUTSCH DT-stekker met 1.500 mm kabel***	DEUTSCH DT-stekker met 1.500 mm kabel***	DEUTSCH DT-stekker met 1.500 mm kabel***
Leveringsomvang	1 x Lightbar met 1.500 mm kabel (met aansluitmogelijkheid op de betreffende Control Box), 2 x zijbeugels, montagemateriaal, 2 x 500 mm kabels met gestripte uiteinden	2 x beugels voor achtermontage	2 x beugels voor achtermontage	4 x beugels voor achtermontage
Maatschets	5	6	7	8

High-boost-modus	10" Double Row Lightbar Positielicht wit en oranje Spot 1FF 359 100-031 ^[1] Spot, waarschuwingslichtfunctie 1FF 359 100-041 ^[2]	15" Double Row Lightbar Positielicht wit en oranje Spot 1FJ 359 100-121 ^[1] Spot, waarschuwingslichtfunctie 1FJ 359 100-131 ^[2] Spot, waarschuwingslichtfunctie, verwarmd afdekglas 1FJ 359 100-141 ^[2]	21,5" Double Row Lightbar Positielicht wit en oranje Spot 1FJ 359 100-221 ^[1] Spot, waarschuwingslichtfunctie 1FJ 359 100-231 ^[2] Spot, waarschuwingslichtfunctie, verwarmd afdekglas 1FJ 359 100-241 ^[2]	37,5" Double Row Lightbar Positielicht wit en oranje Spot, waarschuwingslichtfunctie 1FJ 359 100-311
------------------	---	--	--	--

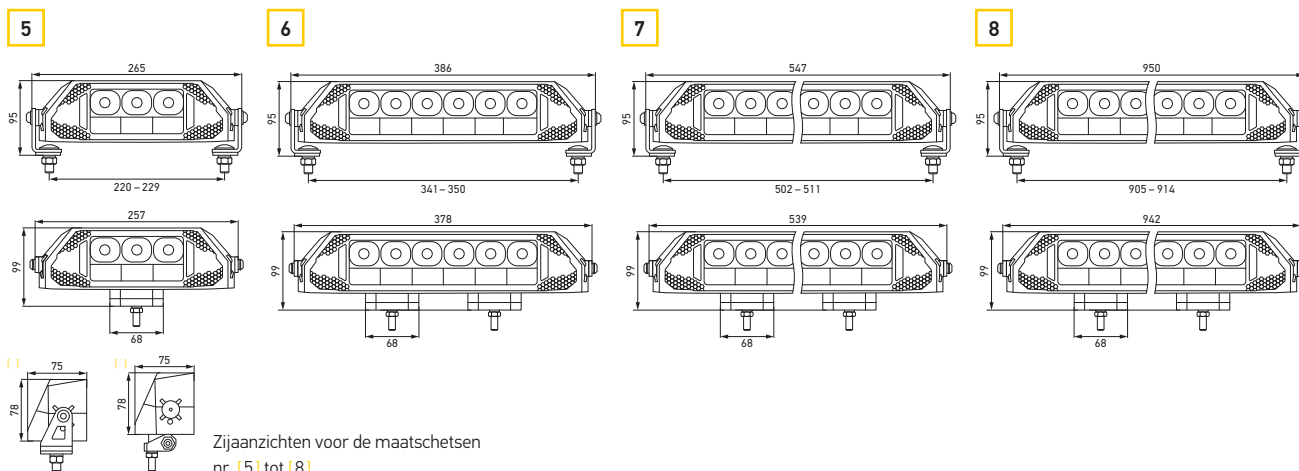

IDEAS &

INSPIRATIONS





HELLA Benelux BV

Celsiusbaan 2
3439 NC Nieuwegein
The Netherlands
T +31 (0)30 609 56 11
E info.bnl@hella.com
I www.hella.nl

© HELLA GmbH & Co. KGaA, Lippstadt
J02437/xx/02.26/0.25

Printed in Germany

Voorbehouden aan wijzigingen in uitvoering en prijzen.