



KRÓTKA INFORMACJA

Lampa ostrzegawcza HELLA VALUEFIT SLIM

- Wąska lampa ostrzegawcza zgodna z aktualnym trendem wzorniczym
- Ochrona przed przepięciami i zabezpieczenie elektroniki
- Dobra relacja ceny do jakości

CECHY PRODUKTU

Lampa ostrzegawcza HELLA VALUEFIT SLIM jest dostępna w wersji do montażu na stałe lub w wersji z mocowaniem elastycznym. Wersja do montażu na stałe ma wysokość całkowitą tylko 50 mm. Dzięki wąskiej konstrukcji harmonijnie komponuje się z pojazdem. Aluminiowa podstawa zapewnia solidność i efektywne odprowadzanie ciepła. Klosz poliwęglanowy jest odporny na uderzenia.

Dodatkowo dostępna jest wersja z elastycznym mocowaniem na wsporniku rurowym. Lampa jest wyposażona w specjalną podstawę, która amortyzuje wstrząsy i tłumi wibracje. Podstawa jest wykonana z TPU (poliuretan termoplastyczny), a klosz podobnie jak w przypadku wersji do montażu na stałe z odpornego na uderzenia poliwęglanu.

Dzięki stopniowi ochrony IP 67 i IP 69K lampa jest odporna na mycie myjką ciśnieniową.

SZCZEGÓŁY TECHNICZNE

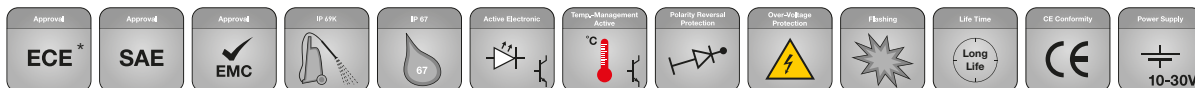

* tylko wersja żółta

Dane techniczne	
Napięcie znamionowe	Układ wielonapięciowy
Napięcie robocze	10 – 30 V
Pobór prądu*	2,1 A (12 V) 1 A (24 V)
Pobór mocy	24 W
Funkcja światła	Mocowanie na stałe: Funkcja pojedynczego i podwójnego błysku Mocowanie na wsporniku elastycznym: Funkcja podwójnego błysku
Źródło światła	LED
Materiał	Mocowanie na stałe: Aluminiowa podstawa z poliwęglanowym kloszem Mocowanie na wsporniku elastycznym: wspornik z TPU z kloszem z poliwęglanu
Masa (każdy bez zestawu kabli)	Montaż na stałe Żółty: 294 g, Zielona: 360 g Mocowanie na wsporniku elastycznym: Żółty: 509 g, Zielona: 543 g
Zakres temperatur	-40°C do +60°C
Stopień ochrony	IP 67, IP 69K
Homologacja	Żółty: ECE-R65 TA1, klasa 1 SAE J845 Zielona: tylko klasa 3 SAE
Ochrona EMC	ECE-R10
Liczba diod LED	24
Długość kabla	300 mm z wolnymi końcami
Sposób montażu	Montaż na stałe lub mocowanie na wsporniku elastycznym

* przy maksymalnej mocy

Rysunek wymiarowy

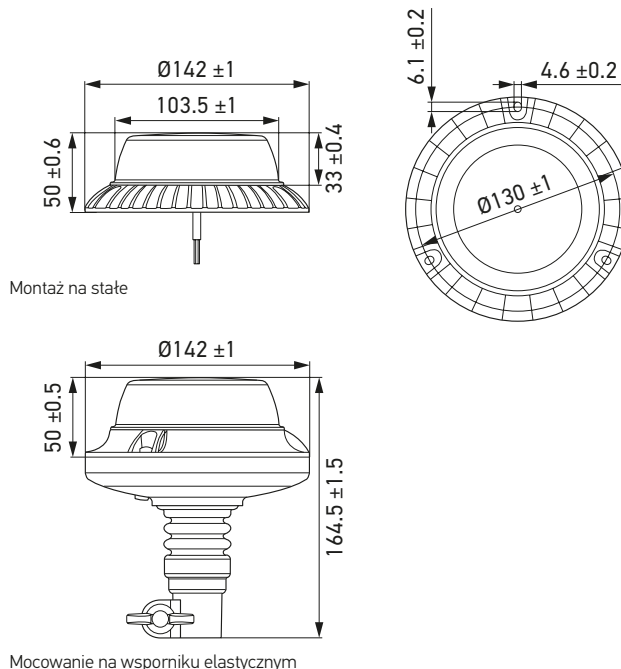

Montaż na stałe









Mocowanie na wsporniku elastycznym

PRZEGLĄD PRODUKTÓW

Zdjęcie produktu	Sposób montażu	Funkcja światła	Kolor światła	Numer katalogowy
	Montaż na stałe	Błysk pojedynczy i podwójny	żółty	2XD 357 980-001
			zielona*	2XD 357 980-101
	Mocowanie na wsporniku elastycznym	Podwójny błysk	żółty	2XD 357 980-011
			zielona*	2XD 357 980-111

Brak atestu ECE (R65) – stosowanie tylko pod warunkiem zgodności z przepisami.
W Republice Federalnej Niemiec, Austrii i Szwajcarii element ten nie jest dopuszczony do użytkowania w publicznym ruchu drogowym.

AKCESORIA

Zdjęcie produktu	Opis	Numer katalogowy
	Przełącznik zatrzaskowy, 2-stykowy, 1-stopniowy	12 V: 6FH 353 100-031 24 V: 6FH 353 100-191
	Wspornik, do przyspawania, prosty, długość 100 mm, z zaślepką gumową i gniazdem, wg DIN 14620	1-stykowy: 8HG 002 365-001 2-stykowy: 8HG 006 294-101
	Wspornik, z podstawą przykręcaną, wysokość całkowita 126 mm, z zaślepką gumową i gniazdem, wg DIN 14620	1-stykowy: 8HG 006 294-011 2-stykowy: na zapytanie
	Wspornik kątowy, z podstawą do przykręcenia z boku, odstęp 90 mm, wysokość 100 mm, z zaślepką gumową i gniazdem, 2x śruba z łbem sześciokątnym M8 x 35, 2x nakrętka sześciokątna M8, 2x podkładka sprężysta, wg DIN 14620	1-stykowy: 8HG 006 294-021 2-stykowy: na zapytanie
	Wspornik kątowy, z podstawą do przykręcenia z boku, odstęp 50 mm, wysokość 100 mm, z zaślepką gumową i gniazdem, 2x śruba z łbem sześciokątnym M8 x 35, 2x nakrętka sześciokątna M8, 2x podkładka sprężysta, wg DIN 14620	1-stykowy: 8HG 006 294-111 2-stykowy: na zapytanie
	Wspornik, przykręcany do powierzchni ukośnych, regulacja lampy równoległe do jezdni, wysokość ok. 105 mm, z zaślepką gumową i gniazdem, 2x śruba z łbem sześciokątnym M8 x 35, 2x nakrętka sześciokątna M8, 2x podkładka sprężysta, wg DIN 14620	1-stykowy: 8HG 006 294-031 2-stykowy: 8HG 006 294-141
	Wspornik przykręcany, wysokość ok. 100 mm, z zaślepką gumową i gniazdem, wg DIN 14620	1-stykowy: 8HG 006 294-051 2-stykowy: 8HG 006 294-091
	Wspornik z 2 otworami pod śruby do montażu na tylnej ścianie kabiny, z uchwytem teleskopowym, wysokość całkowita ok. 1000 mm, możliwość przesunięcia o maks. 700 mm, z zaślepką gumową i gniazdem, wg DIN 14620	1-stykowy: 8HG 006 294-041 2-stykowy: na zapytanie