

Desiderate maggiori informazioni?  
Scannerizzate o fate direttamente  
clic sul codice QR.

# SCHEDA PRODOTTO

## Pompa AdBlue

- Garantisce un funzionamento stabile in condizioni diverse e impegnative
- Supporta l'integrità delle guarnizioni a lungo termine e la durata del prodotto in diverse condizioni atmosferiche
- Struttura robusta con componenti di lunga durata per ridurre i costi operativi
- Istruzioni di montaggio chiare per evitare danni dovuti a un'installazione non corretta

## CARATTERISTICHE DEL PRODOTTO

### Struttura e funzionamento

La pompa AdBlue, comunemente nota anche come pompa di dosaggio dell'urea, è un componente chiave dei moderni sistemi di post-trattamento dei gas di scarico, progettata per soddisfare gli standard globali aggiornati sulle emissioni. La sua funzione principale è quella di convertire l'energia elettrica del veicolo in energia idraulica, garantendo il trasferimento preciso dell'AdBlue dal serbatoio all'unità di iniezione nell'impianto dei gas di scarico.

Progettata per garantire affidabilità e precisione, la pompa AdBlue di HELLA contribuisce a mantenere costanti le prestazioni del veicolo a lungo termine, aiutando i costruttori a rispettare gli standard per le emissioni obbligatorie e a fornire soluzioni di mobilità più pulite.

### Applicazione

Applicazioni per alcune delle principali case costruttrici di autovetture e veicoli commerciali: DAF, Ford, Iveco, MAN, Mercedes Benz, Neoplan, Renault, Scania, Volvo.

### Installazione

Le pompe AdBlue di HELLA sono progettate in modo specifico per soddisfare le esigenze delle autovetture e dei veicoli commerciali, consentendo un'integrazione rapida e perfetta nei sistemi esistenti.

## SCHEMA DI FUNZIONAMENTO

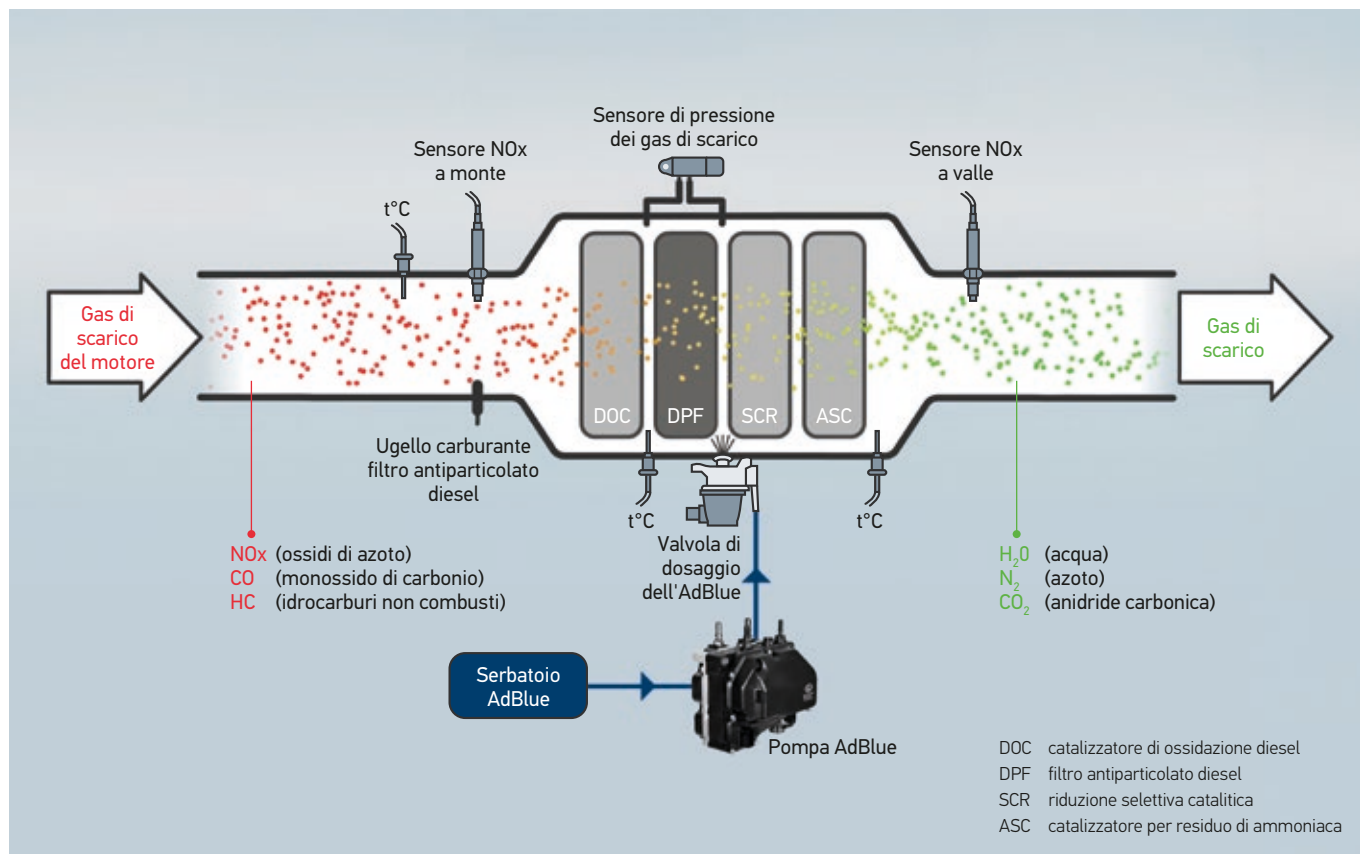

La pompa AdBlue è un componente chiave del sistema di post-trattamento dei gas di scarico, montata sul telaio e alimentata dall'impianto elettrico del veicolo. Progettata per garantire affidabilità e prestazioni, integra un motore elettrico, un meccanismo di pompaggio a membrana, un sensore di pressione e un elemento riscaldante, il tutto racchiuso in una robusta unità sigillata. Un filtro integrato di lunga durata assicura un flusso costante di urea per tutto il ciclo di vita del prodotto.

Questo sistema di dosaggio avanzato eroga la soluzione AdBlue in modo preciso e costante, garantendo il funzionamento ottimale del processo di riduzione catalitica selettiva (SCR).

Mantenendo la pressione stabile in diverse condizioni operative, la pompa svolge un ruolo fondamentale:

- Riduzione delle emissioni di ossido di azoto (NOx)
- Miglioramento dell'efficienza del carburante
- Supporto degli obiettivi di sostenibilità ambientale

Grazie alla sua struttura innovativa e alle sue prestazioni affidabili, la pompa AdBlue di HELLA fornisce un importante contributo alle soluzioni di mobilità sostenibile, garantendo al contempo la conformità alle più severe norme sulle emissioni.

# DETTAGLI TECNICI

## Dati tecnici

Tensione di alimentazione	12 V e 24 V
Temperatura di esercizio	da - 40 °C a +85 °C
Pressione massima di esercizio	12 bar
Resistenza alle vibrazioni	Si
Posizione di installazione	Telaio

## Disegno quotato

### Autovettura

Codice articolo: 8TW 358 398-141

### Veicolo commerciale

Codice articolo: 8TW 358 398-161

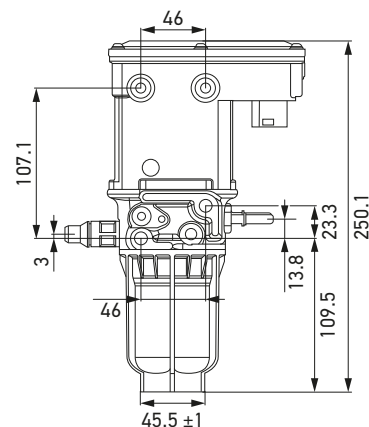
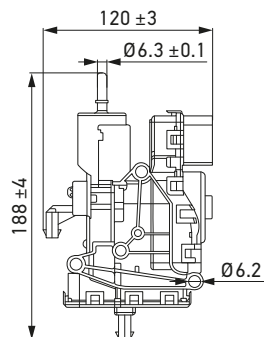

## PANORAMICA DEL PROGRAMMA\*

Descrizione del prodotto	Applicazione	Codice articolo
Pompa, modulo di erogazione (iniezione di urea)	<b>Mercedes-Benz</b>   A0024704994, A0024706894	<b>8TW 358 398-141</b>
	<b>Ford</b>   BC3Z5L227K, BC3Z5L229L	<b>8TW 358 398-151</b>

Descrizione del prodotto	Applicazione	Codice articolo
Pompa, modulo di erogazione (iniezione di urea)	<b>Volvo</b>   22851845, 21574975, 85021151	<b>8TW 358 398-001</b>
	<b>Caterpillar</b>   398474700	<b>8TW 358 398-011</b>
	<b>Volvo</b>   21576178, 21335892, 21335897	<b>8TW 358 398-021</b>
	<b>Iveco</b>   504381868	<b>8TW 358 398-031</b>
	<b>Mercedes-Benz</b>   A0001400378, A0001400478, A0001400578, A0001400678, A0001402778, A0001404478, A0001401578	<b>8TW 358 398-041</b>
	<b>Volvo</b>   22851853, 21647139	<b>8TW 358 398-051</b>
	<b>New Holland</b>   47565934	<b>8TW 358 398-061</b>
	<b>Volvo</b>   21577511, 21577507, 21332695, 21332701, 85003865	<b>8TW 358 398-071</b>
	<b>Cummins</b>   2871879, A028Y792, A052B661, 12030174, 4387304, 4387657, 52014104AC, P52014104AC	<b>8TW 358 398-081</b>
	<b>Doosan</b>   30062800302	<b>8TW 358 398-091</b>
	<b>John Deere</b>   RE552175	<b>8TW 358 398-101</b>
	<b>VW</b>   2T213113A	<b>8TW 358 398-111</b>
	<b>Agrale</b>   6033001121007, 60525001071001	<b>8TW 358 398-121</b>
	<b>Cummins</b>   2871880, 2880158, 2T2131113, 4387305, 4387658, A028Y793	<b>8TW 358 398-131</b>
	<b>DAF</b>   1819797	<b>8TW 358 398-141</b>
	<b>John Deere</b>   17011521743, RE553796	<b>8TW 358 398-151</b>
	<b>Volvo</b>   85020841	<b>8TW 358 398-161</b>
	<b>Caterpillar</b>   398474600	<b>8TW 358 398-171</b>
	<b>Hino</b>   S17H0E0010, S17H0E0011, S17H0E0012	
	<b>Isuzu</b>   8982688110	
<b>DAF</b>   5273338, 1409391, 1705244, 4931694		
<b>VW</b>   2T2131113B, CC455H298AB		
<b>Cummins</b>   A055E423		
<b>Scania</b>   2009872, 2057543, 2182737, 2655852, 13151615, 2695808, 2549339		
<b>Mercedes-Benz</b>   A0001405578, A0001407278, A0001407978		
<b>MAN</b>   81154036150, 81154039150		
<b>VW</b>   2V3131113		
<b>Cummins</b>   A0546762		
<b>MAN</b>   51154036013		
<b>Mercedes-Benz</b>   A0001403978, A0001404678, A0001405078, A0001405378, A0001405478, A0001405778, A0001405978, A0001407178, A0001407878, A0001408178		
<b>Scania</b>   2963717, 2845277, CES-A063G808		

\* È possibile ottenere una panoramica aggiornata della gamma di prodotti in TecDoc o nel catalogo locale.

# Q&A

## – Pompa AdBlue –



### 1 Qual è il ruolo di una pompa AdBlue?

La pompa AdBlue è responsabile dell'erogazione dell'AdBlue (soluzione di urea) dal serbatoio alla valvola di dosaggio. Mantenendo la pressione costante per consentire un dosaggio preciso, il sistema consente prestazioni ottimali del processo di post-trattamento dei gas di scarico del veicolo, garantendo la piena conformità alle severe norme sulle emissioni di NOx.

### 2 Perché le pompe AdBlue devono essere sostituite?

Le pompe AdBlue operano in un ambiente difficile e sono soggette all'usura dovuta ai continui cicli di dosaggio, alle vibrazioni e alle variazioni di temperatura, oltre a dover affrontare le particolari caratteristiche fisiche della soluzione di urea.

Nel corso del tempo, componenti come guarnizioni, filtri e meccanismi interni possono deteriorarsi. Una pompa malfunzionante provoca un aumento delle emissioni, nonché un peggioramento delle prestazioni dell'SCR e può attivare i sistemi di allarme del veicolo, causando a lungo termine riparazioni costose.

### 3 L'installazione è difficile?

Grazie alla struttura precisa e al montaggio perfetto, la pompa AdBlue di HELLA consente un'integrazione ottimale nel sistema del veicolo. Questo semplifica notevolmente la procedura di installazione, consentendo ai tecnici di completare il processo in modo rapido ed efficiente.

### 4 Quali sono le cause più comuni dei reclami o dei resi?

I problemi più frequenti sono legati a un'installazione non corretta o a una soluzione AdBlue contaminata. Il rispetto delle istruzioni di montaggio e l'utilizzo di AdBlue di alta qualità sono essenziali per evitare guasti.

### 5 Cosa succede se si guida con una pompa AdBlue guasta?

Se viene rilevato un guasto, la centralina del veicolo avvia un conto alla rovescia specifico per ogni costruttore, in conformità con le attuali norme sulle emissioni. Questo conto alla rovescia porta gradualmente a una continua diminuzione della coppia del motore e della velocità del veicolo, lasciando al conducente il tempo sufficiente per raggiungere un centro di assistenza specializzato e risolvere il problema dei gas di scarico.