

¿Desea más información?
Escanee el código QR o haga clic
directamente en él.

INFORMACIÓN DE PRODUCTO

Bomba de AdBlue

- Garantiza un funcionamiento estable en condiciones diversas y exigentes
- Apoya la integridad del sellado a largo plazo y la durabilidad del producto en diferentes condiciones climáticas
- Diseño robusto con componentes duraderos para reducir los costos operativos
- Instrucciones de montaje claras para evitar daños por una instalación incorrecta

CARACTERÍSTICAS DEL PRODUCTO

Diseño y función

La bomba de AdBlue, también conocida como bomba dosificadora de urea, es un componente clave de los modernos sistemas de postratamiento de gases de escape, diseñados para cumplir las últimas normas globales sobre emisiones. Su función principal es convertir la energía eléctrica del vehículo en energía hidráulica, asegurando la transferencia precisa de AdBlue desde el depósito de almacenamiento a la unidad de inyección en el sistema de escape.

Diseñada para ofrecer fiabilidad y precisión, la bomba de AdBlue de HELLA contribuye al rendimiento a largo plazo de los vehículos, al tiempo que ayuda a los fabricantes a cumplir las normas obligatorias sobre emisiones y a ofrecer soluciones de movilidad más limpias.

Aplicación

Aplicaciones para algunos de los principales fabricantes de automóviles de pasajeros y vehículos industriales: DAF, Ford, Iveco, MAN, Mercedes Benz, Neoplan, Renault, Scania, Volvo.

Instalación

Las bombas de AdBlue de HELLA están especialmente diseñadas para satisfacer las necesidades tanto de automóviles de pasajeros como de vehículos industriales, permitiendo una integración rápida y sin problemas en los sistemas existentes.

DIAGRAMA FUNCIONAL

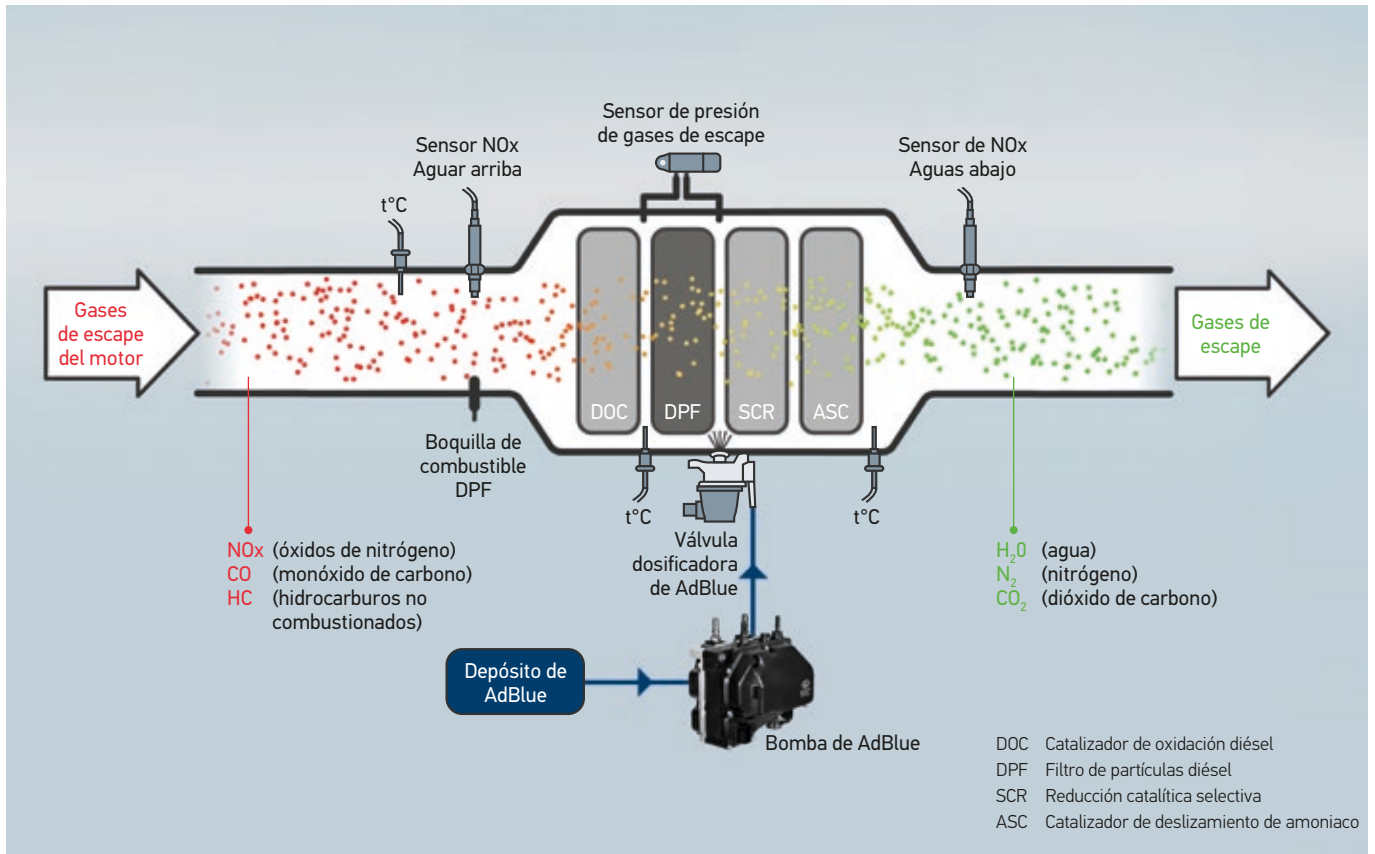

La bomba de AdBlue es un componente clave del sistema de postratamiento de gases de escape, montada en el chasis y alimentada por el sistema eléctrico del vehículo. Diseñada para ofrecer fiabilidad y rendimiento, integra un motor eléctrico, un mecanismo de bombeo basado en un diafragma, un sensor de presión y un elemento calefactor, todo ello alojado en una robusta unidad sellada. Un filtro integrado de larga duración garantiza un flujo constante de urea durante toda la vida útil del producto.

Este avanzado sistema de dosificación suministra la solución de AdBlue de forma precisa y constante, garantizando el funcionamiento óptimo del proceso de reducción catalítica selectiva (SCR).

Al mantener una presión estable en distintas condiciones de funcionamiento, la bomba desempeña un papel fundamental:

- Reducción de las emisiones de óxidos de nitrógeno (NOx)
- Mejora de la eficiencia del combustible
- Apoyo a los objetivos de sostenibilidad medioambiental

Gracias a su diseño innovador y a su rendimiento fiable, la bomba de AdBlue de HELLA contribuye de forma importante a las soluciones de movilidad sostenible, al tiempo que garantiza el cumplimiento de las normas de emisiones más estrictas.

DETALLES TÉCNICOS

Datos técnicos

Tensión de alimentación	12 V y 24 V
Temperatura de servicio	-40 °C a +85 °C
Presión máx. de funcionamiento	12 bar
Resistencia a las vibraciones	Sí
Lugar de instalación	Chasis

Esquema de dimensiones

Automóvil de pasajeros

Número de parte: 8TW 358 398-141

Vehículo industrial

Número de parte: 8TW 358 398-161

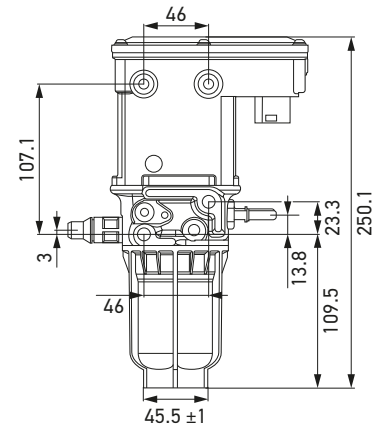
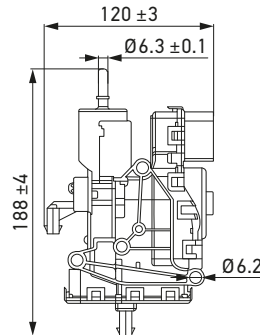

RESUMEN DEL PROGRAMA*

Descripción del producto	Aplicación	Número de parte
Bomba, módulo de suministro (inyección de urea)	Mercedes-Benz A0024704994, A0024706894	8TW 358 398-141
	Ford BC3Z5L227K, BC3Z5L229L	8TW 358 398-151

Descripción del producto	Aplicación	Número de parte
Bomba, módulo de suministro (inyección de urea)	Volvo 22851845, 21574975, 85021151	8TW 358 398-001
	Caterpillar 398474700	8TW 358 398-011
	Volvo 21576178, 21335892, 21335897	8TW 358 398-021
	Iveco 504381868	8TW 358 398-031
	Mercedes-Benz A0001400378, A0001400478, A0001400578, A0001400678, A0001402778, A0001404478, A0001401578	8TW 358 398-041
	Volvo 22851853, 21647139	8TW 358 398-051
	New Holland 47565934	8TW 358 398-061
	Volvo 21577511, 21577507, 21332695, 21332701, 85003865	8TW 358 398-071
	Cummins 2871879, A028Y792, A052B661, 12030174, 4387304, 4387657, 52014104AC, P52014104AC	8TW 358 398-081
	Doosan 30062800302	8TW 358 398-091
	John Deere RE552175	8TW 358 398-101
	VW 2T213113A	8TW 358 398-111
	Agrale 6033001121007, 60525001071001	8TW 358 398-121
	Cummins 2871880, 2880158, 2T2131113, 4387305, 4387658, A028Y793	8TW 358 398-131
	DAF 1819797	8TW 358 398-141
	John Deere 17011521743, RE553796	8TW 358 398-151
	Volvo 85020841	8TW 358 398-161
	Caterpillar 398474600	8TW 358 398-171
	Hino S17H0E0010, S17H0E0011, S17H0E0012	
	Isuzu 8982688110	
DAF 5273338, 1409391, 1705244, 4931694		
VW 2T2131113B, CC455H298AB		
Cummins A055E423		
Scania 2009872, 2057543, 2182737, 2655852, 13151615, 2695808, 2549339		
Mercedes-Benz A0001405578, A0001407278, A0001407978		
MAN 81154036150, 81154039150		
VW 2V3131113		
Cummins A0546762		
MAN 51154036013		
Mercedes-Benz A0001403978, A0001404678, A0001405078, A0001405378, A0001405478, A0001405778, A0001405978, A0001407178, A0001407878, A0001408178		
Scania 2963717, 2845277, CES-A063G808		

* Puede obtener una visión general actualizada de la gama de productos en TecDoc o en su catálogo local.

Q&A



– Bomba de AdBlue –

1 ¿Cuál es la función de una bomba de AdBlue?

La bomba de AdBlue se encarga de suministrar AdBlue (solución de urea) desde el depósito de almacenamiento hasta la válvula dosificadora. Al mantener una presión constante para permitir una dosificación precisa, el sistema favorece un rendimiento óptimo del proceso de postratamiento de gases de escape del vehículo, garantizando el pleno cumplimiento de la estricta normativa actual sobre emisiones de NOx.

2 ¿Por qué hay que sustituir las bombas de AdBlue?

Las bombas de AdBlue funcionan en un entorno exigente y están sometidas al desgaste de los ciclos de dosificación constantes, las vibraciones y las fluctuaciones de temperatura, además de tener que lidiar con las características físicas especiales de la solución de urea.

Con el tiempo, componentes como juntas, filtros y mecanismos internos pueden degradarse. El mal funcionamiento de la bomba provoca un aumento de las emisiones, reduce el rendimiento del sistema SCR y puede activar los sistemas de alerta del vehículo, lo que con el tiempo podría dar lugar a reparaciones de alto costo.

3 ¿Cuál es el nivel de complejidad del proceso de instalación?

Gracias a su diseño de precisión y a su ajuste exacto, la bomba de AdBlue de HELLA permite una integración perfecta en el sistema del vehículo. Esto simplifica significativamente el procedimiento de instalación, permitiendo a los técnicos completar el proceso de forma rápida y eficaz.

4 ¿Cuáles son las causas más comunes de quejas o devoluciones?

Los problemas más frecuentes están relacionados con una instalación incorrecta o con una solución de AdBlue contaminada. Seguir las instrucciones de montaje y utilizar AdBlue de alta calidad es esencial para evitar fallas.

5 ¿Qué ocurre cuando se conduce con una bomba de AdBlue defectuosa?

Una vez detectada la falla, la ECU del vehículo inicia una cuenta regresiva específica del fabricante de acuerdo con la normativa vigente sobre emisiones. Esta cuenta regresiva conduce gradualmente a una disminución continua del par motor y de la velocidad del vehículo, lo que da al conductor tiempo suficiente para llegar a un centro de servicio especializado y resolver el problema del escape.