

Dobbelt intensivt lys, optimal til ADR-køretøjer

Lysteknik:

Double Beam giver den dobbelte lyseffekt i forhold til konventionelle arbejdslygter i samme størrelse. Dobbeltreflektoren med FF-teknologi. Denne sørger i kombination med lygteglas med optik for intensiv belysning af arbejdsområdet i fire forskellige zoner. Som lyskilde anvendes to H3-lamper (medleveres ikke). Arbejdslygten kan anvendes til både 12V og 24V køretøjer.

Hus:

Det sorte hus til den robuste arbejdslygte er produceret af glasfiberforstærket kunststof, som er syre- og korrosionsbestandigt. Lygtehuset er på forsiden forsynet med en fremstående kant, der beskytter lygteglasset. Double Beam FF egner sig både til hængende og til stående montering, (indsatsen drejes 180° i lygtehuset. Bøjlen er en stabil firpunktfastgørelse af arbejdslygten. El-tilslutningen sker gennem et allerede formonteret 250mm langt tilslutningskabel med silikoneisolering. Herved egner arbejdslygten sig til køretøjer til transport af farligt gods. Modellerne -021, -031, -061 og -081 er forsynet med håndtag.

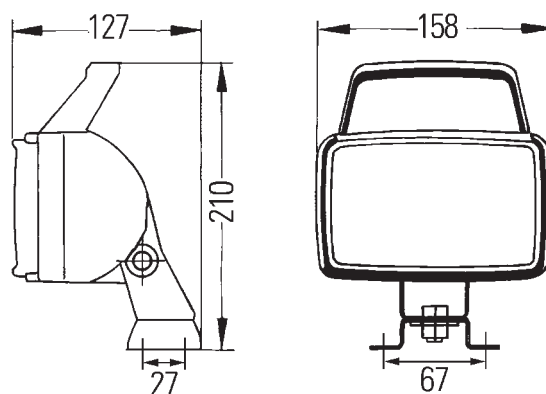

Tekniske data Double Beam

Nominal spænding (U _N):	12V	24V
Lampe (medleveres ikke):	H3	
Lysåbning:	136 x 88mm	
Watt:	2 x 35-55W	2 x 70W
Hus:	Glasfiberforstærket kunststof	
Tæthedegrad:	IP5K4K	

Double Beam

Bestillingsnumre:

Double Beam 1GA 006 991-...

Tilbehør og reservedele

Lamper	12V	55W	8GH 002 090-133
	12V	35W	8GH 002 090-271
	24V	70W	8GH 002 090-251

Double Beam

Arbejdslygter



Bestillingsnummer 1GA 006 991 ...	-021	-061	-031	-081	-041	-051	-071	-091
Anbefalet hældningsvinkel	25°-35°	5°-20°	20°-45°	25°-45°	20°-45°	5°-20°	25°-45°	25°-35°
Belysning af jordareal			■		■			
Nærzonebelysning	■							■
Objektbelysning				■			■	
Terrænbelysning		■				■		
12V & 24V velegnet	■	■	■	■	■	■	■	■
H3 Lampe	■	■	■	■	■	■	■	■
Stående montering	■	■	■	■	■	■	■	■
Hængende montering	■	■	■	■	■	■	■	■
Lygteglas med optik	■		■	■	■		■	■
Lygteglas uden optik		■				■		
IP 5K4K	■	■	■	■	■	■	■	■
4-punktfastgørelse	■	■	■	■	■	■	■	■
Drejefod	■	■	■	■	■	■	■	■
Godkendt iht. GGVS/ADR	■	■	■	■	■	■	■	■
Tilslutningsledning 250mm	■	■	■	■	■	■	■	■
Glaslygteglas	■	■	■	■	■	■	■	■
Håndtag	■	■	■	■				
Kabelindføring med tulle	■	■	■	■	■	■	■	■

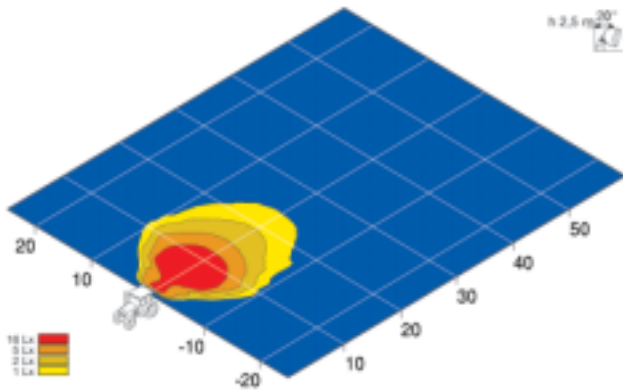

Objektbelysning 20°

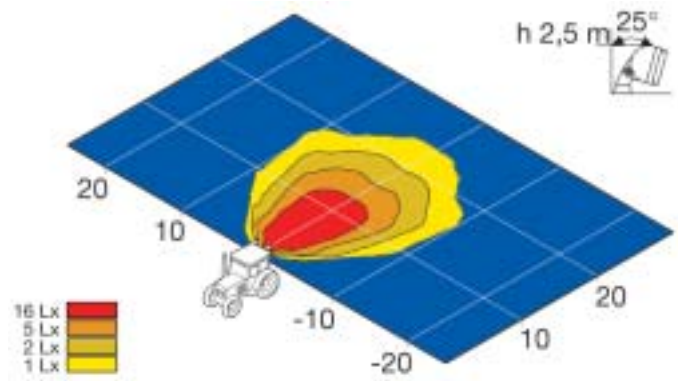

Nærzonebelysning 25°

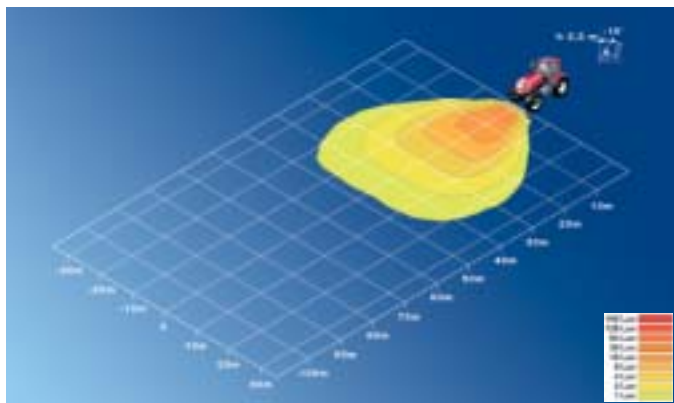

Belysning af jordareal 15°

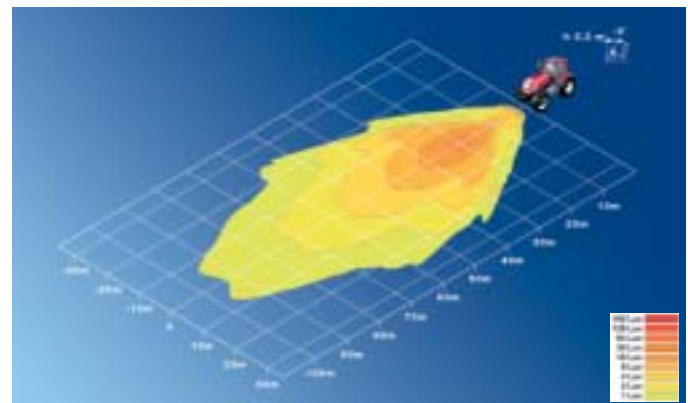

Terrænbelysning 5°