



**DEUTSCH**

*Montageanleitung  
Xenon DE*

**NEDERLANDS**

*Montagehandleiding  
Xenon DE*

**ENGLISH**

*Mounting Instructions  
Xenon DE*

**ESPAÑOL**

*Instrucciones de montaje de  
Xenon DE*

**FRANÇAIS**

*Instructions de montage du  
Xénon DE*

**ITALIANO**

*Istruzioni di montaggio per  
Xeno DE*

**SVENSKA**

*Monteringsanvisning  
Xenon DE*

**SUOMI**

*Asennusohje  
Ksenon DE*

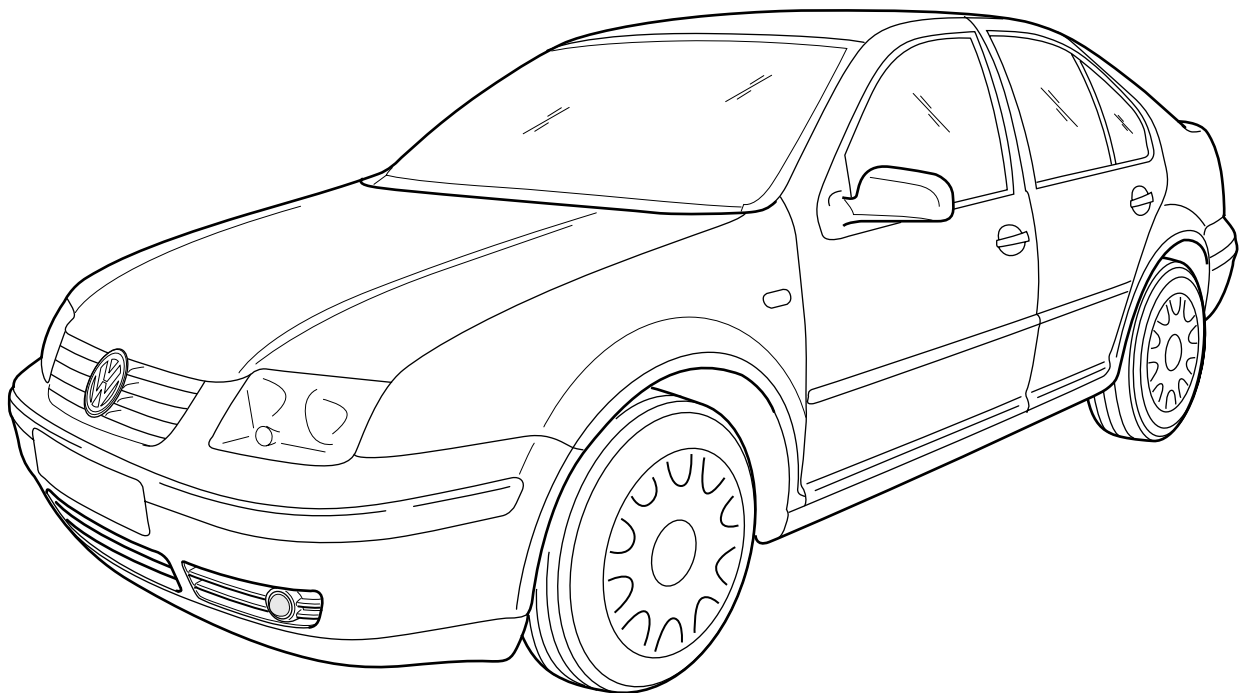

**VW BORA**

Hella Artikel-Nr.  
Hella Item No.  
Hella Réf.art.  
Hella Artikel-nr.  
Hella Artikelnr.  
Hella N° de artículo  
Hella Nr. articolo  
Hella tuoto-nro.

**1FO 008 671-801**

Technische Änderungen vorbehalten  
Subject to alteration without notice  
Sous réserve de modifications techniques  
Med forbehold for tekniske ændringer  
Technische wijzigingen voorbehouden  
Reservadas modificaciones técnicas  
Con riserva di apportare modifiche tecniche  
Tekniset muutokset pidätetään

## D

### Sicherheitshinweise

- Minusleitung von Batterie abklemmen.
- Teile gemäß Abbildung montieren.
- Zur Vermeidung von Beschädigungen an der Leitungsisolierung vermeiden Sie Berührung mit scharfen Kanten.
- Achten Sie darauf, daß der Kabelbaum und andere Teile ordnungsgemäß und genau positioniert sind.

### WICHTIG!

- Die elektrische Verbindung zwischen Scheinwerfer und Vorschaltgerät führt Hochspannung und darf nicht getrennt werden.
- Scheinwerfer vor dem Lampenwechsel immer ausschalten und von der Versorgungsspannung trennen.
- Niemand in den Stecker hineingreifen.
- Das Vorschaltgerät darf niemals ohne Lampe betrieben werden, da es zu gefährlichen Spannungsüberschlägen an dem Stecker kommen kann, die zu Beschädigungen führen.
- Die Lampe zunächst abkühlen lassen.
- Benutzen Sie beim Lampenwechsel eine Schutzbrille und Sicherheitshandschuhe.
- Der Glaskörper der Xenon Lampe ist mit verschiedenen Gasen und Metaldämpfen gefüllt und steht unter Druck (Splittergefahr).
- Den Glaskolben der Xenon Lampe niemals berühren, die Lampe nur am Sockel anfassen.
- Fingerabdrücke auf dem Glaskolben mit einem sauberen Tuch und Alkohol sorgfältig entfernen.
- Lampe nur in geschlossenen Scheinwerfern betreiben.

### Austausch der Xenon Lampe

1. Anschlussstecker drehen und abziehen.
  2. Schrauben lösen und Halterahmen entfernen
  3. Leuchtmittel austauschen
- Scheinwerfer wieder zusammensetzen und festschrauben. Die ausgetauschte Xenon Lampe als Sondermüll entsorgen. Funktion und Einstellung der Scheinwerfer prüfen. Lassen Sie die Fernscheinwerfer in der Fachwerkstatt oder bei einer Tankstelle einstellen. Nur richtig eingestellte Scheinwerfer sorgen für optimales Licht.

## F

### Consignes de sécurité

- Déconnecter le câble négatif de la batterie.
- Monter les pièces selon la figure.
- Eviter tout contact avec des arêtes vives afin de ne pas endommager l'isolation des câbles.
- Veiller à ce que le faisceau et les autres pièces soient positionnés correctement et avec la précision requise.

### IMPORTANT!

- Le branchement électrique entre le projecteur et le ballast est sous haute tension et ne doit pas être déconnecté.
- Toujours éteindre les projecteurs et les mettre hors tension avant de changer la lampe.
- Ne jamais mettre les doigts dans le connecteur.
- Le ballast ne doit jamais fonctionner sans la lampe afin d'éviter des décharges dangereuses de tension sur le connecteur; de telles décharges peuvent endommager le système.
- Laisser tout d'abord refroidir la lampe.
- Utiliser des lunettes et un grant de protection pour remplacer la lampe.
- L'ampoule de la lampe au xénon contient différents gaz et vapeurs métalliques et est elle-même sous pression (risque de bris).
- Ne jamais saisir la lampe au xénon par l'ampoule, prendre la lampe par le culot uniquement.
- Essuyer les traces de doigts sur l'ampoule à l'aide d'un chiffon propre imbibé d'alcool.
- Faire fonctionner la lampe uniquement lorsque le projecteur est refermé.

### Remplacement de la lampe au xénon

1. Tourner de dégager le connecteur de branchement.
2. Débloquer les vis et retirer le support.
3. Réinstaller l'ampoule.

Remonter et revisser à fond les éléments du projecteur. Jeter à part la lampe au xénon qui vient d'être remplacée. Contrôler le fonctionnement et le réglage du projecteur.

Faire régler les projecteurs en atelier ou dans une station-service. Seuls des projecteurs bien réglés assurent un éclairage optimal.

## GB

### Safety instructions

- Disconnect battery negative terminal.
- Install parts as shown on illustration.
- To avoid damage to wire harness, prevent contact with sharp edges.
- Ensure that the wiring harness and other components are located neatly and securely.

### IMPORTANT!

- The electrical connection between headlamp and ballast carries high voltage and must not be disconnected.
- Always switch off the headlamp before changing the bulbs and disconnect from the power supply.
- Never insert foreign objects or fingers into the plug.
- The ballast must never be operated without a bulb, as dangerous voltage spark-over, which leads to damage, may occur at the plug.
- Allow the bulb to cool off.
- Wear safety goggles and gloves when changing bulb.
- The glass body of the xenon bulb is filled with various gases and metal gases under pressure (danger of splintering).
- Never touch the glass bulb of the xenon lamp, touch the bulb at its base only.
- Use a clean cloth and alcohol to remove any fingerprints from the glass bulb.
- Only operate the bulb in a closed headlamp.

### Replacing the xenon bulb

1. screw connection plug and remove.
  2. Loosen screw and remove bracket.
  3. Replace illuminant.
- Reassemble and tighten headlamp parts. Dispose of used xenon bulbs as hazardous waste. Check function and adjustment of the headlamps. Have the driving lamps adjusted at a workshop or service station. Only properly adjusted lamps provide optimum illumination.

## S

### Säkerhetsanvisningar

- Lossa minuskabeln från batteriet.
- Montera detaljerna enligt figura.
- För att förhindra skador på ledningarnas isolation skall beröring med vassa kanter undvikas.
- Kontrollera noga att ledningsstammen och andra detaljer ligger på rätt plats.

### VIKTIGT!

- Den elektriska förbindelsen mellan strålkastare och förkopplingsdon leder högspänning och får inte separeras.
- Stäng alltid av strålkastarna före lampbytet och separera dem från strömförsörjningen.
- Ta aldrig in i kontakten.
- Förkopplingsdonet får aldrig användas utan lampa, eftersom det kan uppstå farliga spänningsöverslag på kontakten med skador som följd.
- Låt först lampan svalna.
- Använd skyddsglasögon och säkerhetshandskar vid lampbytet.
- Xenon-lampas glaskropp är fylld med olika gaser och metallångor och står under tryck (splitterfara).
- Vidrör aldrig Xenon-lampans glaskolv, berör lampan endast vid sockeln.
- Fingeravtryck på glaskolven avlägsnas noga med en ren trasa och alkohol.
- Använd lampan endast i ihopmonterade strålkastare.

### Utbyte av Xenon-lampor

1. Vrid och dra ur anslutningskontakten..
2. Lossa skruvarna och avlägsna fästarnen.
3. Byt ut lampan.

Sätt ihop strålkastardelarna igen och skruva fast dem. Behandla den utbytta Xenon-lampor som farligt avfall. Kontrollera strålkastarnas funktion och inställning.

Ställ in strålkastarna så att de ger rätt ljusbild. En verkstad eller bensinstation med ljusinställningsapparat kan ställa in extrastrålkastarna optimalt.

# NL

## Veiligheidsinstructies

- Massakabel van accu afnemen.
- Delen overeenkomstig afbeelding monteren.
- Ter vermijding van beschadigingen aan de kabelboom dient contact met scherpe kanten te worden vermeden.
- Let erop, dat de kabelboom en andere delen correct en precies gepositioneerd worden.

### BELANGRIJK!

- De elektrische verbinding tussen schijnwerper en voorschakelapparaat staat onder hoogspanning en mag niet worden gescheiden.
- Schijnwerper voor het vervangen van de lamp steeds uitschakelen en van de voedingsspanning scheiden.
- Nooit in de stekker grijpen.
- Het voorschakelapparaat mag nooit zonder lamp worden gebruikt, omdat er een gevaarlijke spanningoverslag aan de stekker kan ontstaan, die tot beschadigingen leidt.
- De lamp eerst laten afkoelen.
- Gebruik bij het vervangen van de lamp een beschermbril en veiligheidshandschoenen.
- Het glazen element van de xenon lamp is met verschillende gasen en metaaldampen gevuld en staat onder druk (splintergevaar).
- De glaskolf van de xenon lamp nooit aanraken, de lamp alleen aan de fitting vastpakken.
- Vingerafdrukken op de glaskolf met een schone doek en alcohol zorgvuldig verwijderen.
- Lamp alleen in gesloten schijnwerpers gebruiken.

### Vervanging van de xenon lamp

1. Aansluitstekker draaien en eraf trekken..
2. Schroeven losdraaien en houderframe verwijderen.
3. Lamp vervangen.

Schijnwerpercomponenten weer in elkaar zetten en vastschroeven. De vervangen xenon lamp als chemisch afval verwijderen. Functie en instelling van de schijnwerpers controleren.

Laat de verstralers in de garage of bij een service station exact afstellen. Alleen juist afgestelde schijnwerpers garanderen een optimaal licht.

# I

## Istruzioni di sicurezza

- Staccare il cavo negativo dalla batteria.
- Montare le parti secondo quanto rilevabile dalle illustrazioni.
- Allo scopo di evitare danni all'isolamento dei cavi, evitare di metterli a contatto con spigoli acuti.
- Fare ben attenzione che il fascio di cavi e le altre parti siano state posizionate con esattezza e nella dovuta maniera.

### IMPORTANTE!

- Il collegamento elettrico fra proiettore e ballast conduce alta tensione e non deve essere tagliato.
- Spegnere sempre il proiettore prima di sostituire la lampadina e staccare la tensione di alimentazione.
- Non mettere mai le mani nella spina.
- La ballast non deve mai essere fatta funzionare senza lampadina dato che ciò può provocare pericolose scariche di tensione sulla spina, che a loro volta possono provocare danneggiamenti.
- Per prima cosa far raffreddare la lampadina.
- Per sostituire la lampadina usare occhiali e guanti protettivi.
- Il corpo in vetro della lampadina Xenon è pieno di gas e vapori metallici di vario genere ed è sotto pressione (pericolo di schegge).
- Non toccare mai il bulbo in vetro della lampadina Xenon, prendere la lampadina sempre e solo dal portalampada.
- Eliminare accuratamente le ditate sul bulbo con un panno pulito e dell' alcol.
- Accendere la lampadina solo con il proiettore montato.

### Sostituzione lampadina Xenon

1. Girare e sfilare spina di collegamento..
2. Svitare le viti e togliere l'intelaiatura di supporto.
3. Sostituire il filamento.

Riassemblare la parti del proiettore e serrare.

La lampadina Xenon sostituita deve essere smaltita negli appositi contenitori rifiuti.

Verificare funzionamento e messa a punto dei proiettori.

Far controllare i proiettori da una officina specializzata. Soltanto proiettori regolati correttamente forniscono una luce ottimale.

# E

## Medidas de seguridad

- Desembornar el cable negativo de la batería.
- Montar las piezas tal como se indica en la figura.
- Para evitar desperfectos en el aislamiento del cable, hay que evitar el contacto con aristas cortantes.
- Preste atención a que el mazo del cable y las demás piezas estén puestas correcta y exactamente.

### IMPORTANTE

- La conexión eléctrica entre los faros y la unidad electrónica de alta potencia conduce alta tensión y no debe separarse.
- Antes de cambiar la lámpara Xenon, desconectar los faros y cortar la tensión de alimentación.
- No tocar jamás el enchufe.
- La unidad electrónica de alta potencia nunca deberá funcionar sin lámpara, ya que podría dar lugar a peligrosas cargas eléctricas en el enchufe que ocasionarían daños.
- Dejar enfriar la lámpara.
- Al cambiar la lámpara utilizar siempre gafas de protección y guantes de seguridad.
- La ampolla de vidrio de la lámpara Xenon contiene diversos gases y vapores metálicos, por lo que se encuentra siempre bajo presión (peligro de fragmentación).
- No tocar jamás la ampolla de vidrio de la lámpara Xenon; asir la lámpara sólo por el casquillo. Limpiar con cuidado las huellas dactilares sobre la ampolla de vidrio con un paño limpio y alcohol.
- Emplear la lámpara solamente en faros cerrados.

### Cambio de la lámpara Xenon

1. Girar y retirar el enchufe de conexión.
2. Aflojar los tornillos y retirar el marco de sujeción.
3. Substituir la lámpara.

Acoplar de nuevo entre si las pietas de los faros y atornillar a fondo. La lámpara Xenon sustituida se deberá desechar conforme a las normativas al respecto. Comprobar el funcionamiento y el ajuste de los faros. Haga practicar el reglaje de los faros de largo alcance en el taller o en la gasolinera. Unicamente unos faros bien ajustados garantizan una óptima iluminación.

# FIN

## Turvaohjeita

- Miinusjohdin irrotetaan akusta.
- Asenna osat kuvien mukaan.
- Kaapeloinnin eristeet eivät saa koskettaa teräviin reuihin, etteivät ne vauroidu.
- Tarkista, että kaapelointi ja muut osat ovat asianmukaisesti ja tarkalleen paikoillaan

### TÄRKEÄÄ!

- Valonheittimen ja muunninyksikön välisessä liitosjohdossa on korkeajännite eikä johtoa siksi saa irrottaa.
- Kytke valonheitin pois päältä aina ennen polttimon vaihtoa ja irrota syöttöjännitteestä.
- Älä milloinkaan koske muunninyksikön pistokkeen sisään.
- Muunninyksikköä ei saa koskaan käyttää ilman polttimoa, koska se voi aiheuttaa vaarallisia jännitteiden ylilyöntejä pistokkeessa, mikä puolestaan aiheuttaa vahinkoa.
- Anna polttimon ensin jäähtyä.
- Käytä polttimoa vaihtaessasi suojalaseja sekä -käsineitä.
- Ksenon-polttimo on kaasua ja metallisuolatäyteinen ja näin ollen paineenalainen (sirpalevaara).
- Älä milloinkaan koske ksenon- polttimon lasikupuun, vaan ainoastaan kantaan.
- Poista mahdolliset sormenjäljet lasikuvusta huolellisesti puhtaalla rievulla ja alkoholilla.
- Polttimo saa palaa vain sen ollessa asennettuna valonheittimeen.

### Ksenon-polttimon vaihto.

1. Vekä liitäntäpistoke irti sitä kiertäen.
2. Avaa ruuvit ja irrota asenuskehys.
3. Vaihda polttimo.

Ydistä jälleen valonheittimen osat ja ruuvaa tiukalle.

Vaihdeettua ksenon-polttimoa on käsiteltävä ongelmajätteenä.

Tarkista valonheittimen toiminta ja säätö.

Jotta vastaantuleva liikenne ei väärin suunnattujen valojen johdosta sokaistu ja aiheuta vaaratilanteita, on valojen säätö annettava ammattitaitoisen huoltamon tai korjaamon suoritettavaksi.

Lieferumfang  
 Kit Includes  
 Le produit et les pièces jointes  
 Levansomfatning

De levering  
 Volumen del suministro  
 Dotazione  
 Osaluettelo

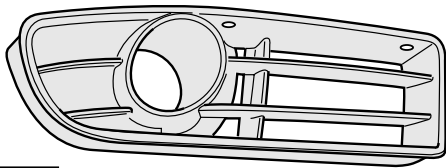

**A**

1x

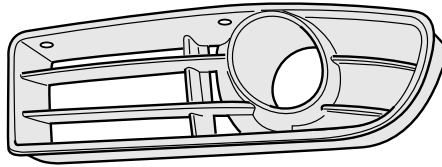

1x

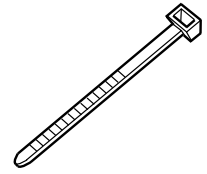

**B**

10x

**C**



4x

**D**

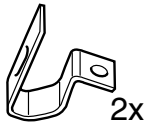

2x

**E**



4x

**F**



5x

**G**



4x

**H**

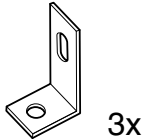

3x

**I**



4x

**J**



4x

**K**



5x

**L**



5x

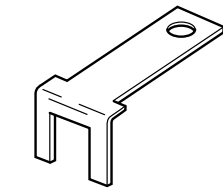

**N**

1x

**O**

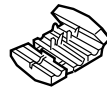

1x

**P**

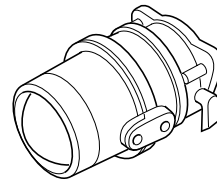

2x

**Q**

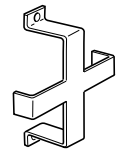

2x

**M**



5x

**R**

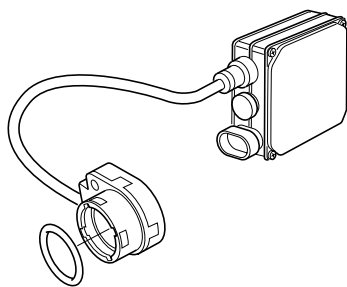

2x

**S**

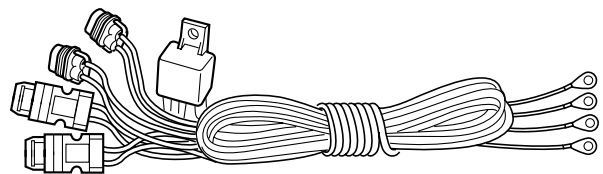

1x

**T**

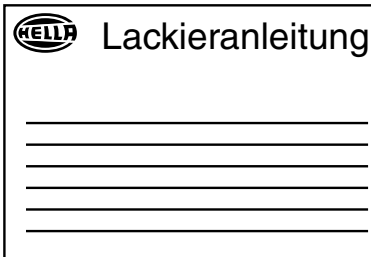

1x

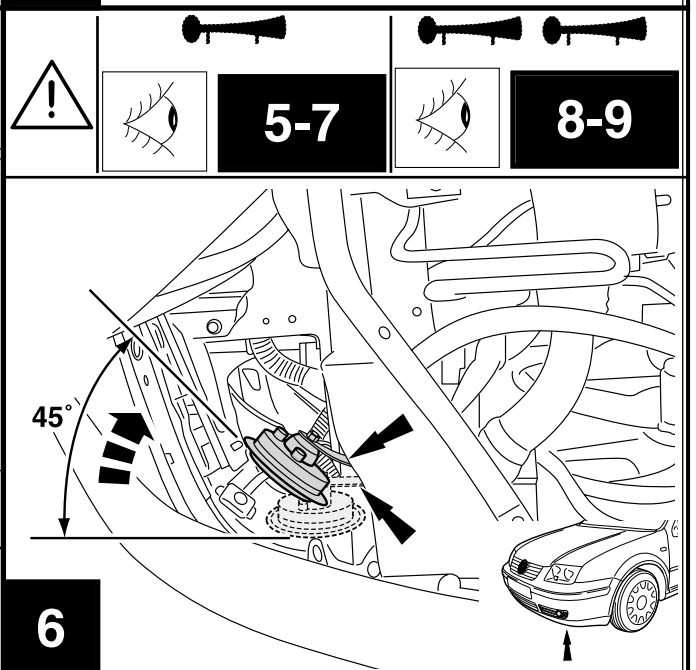
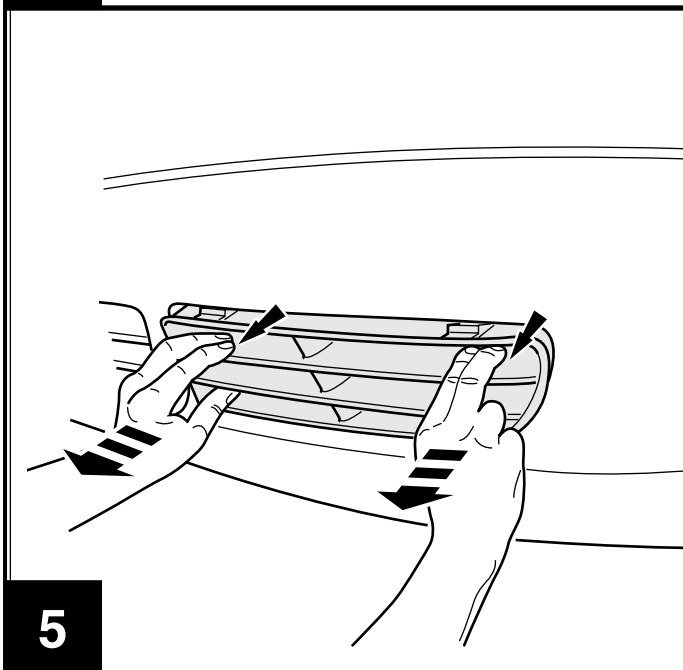
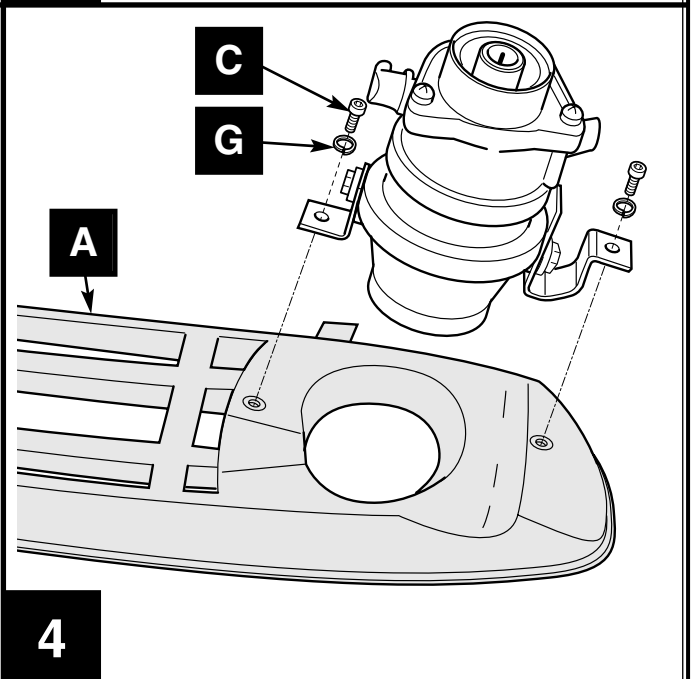
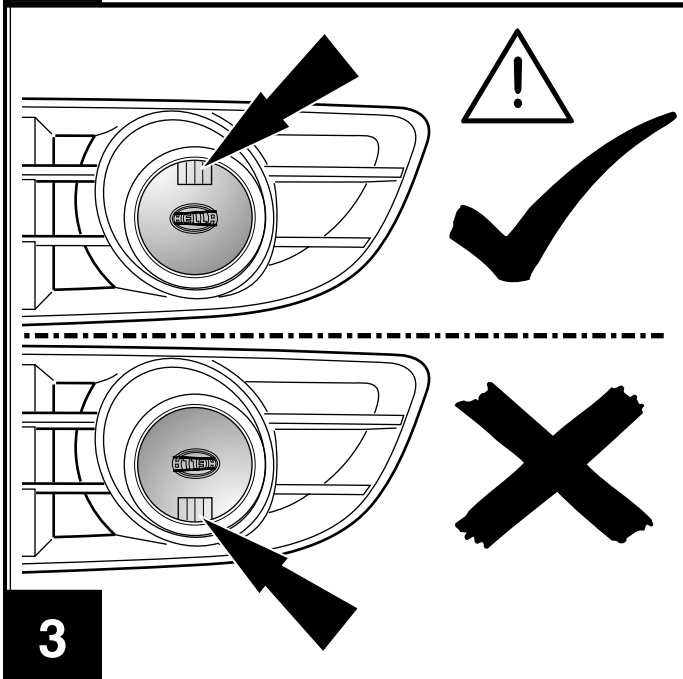
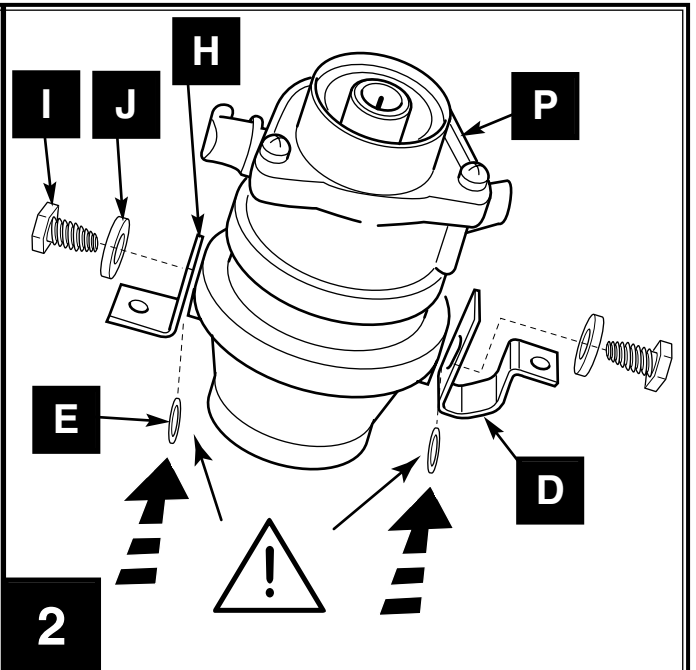
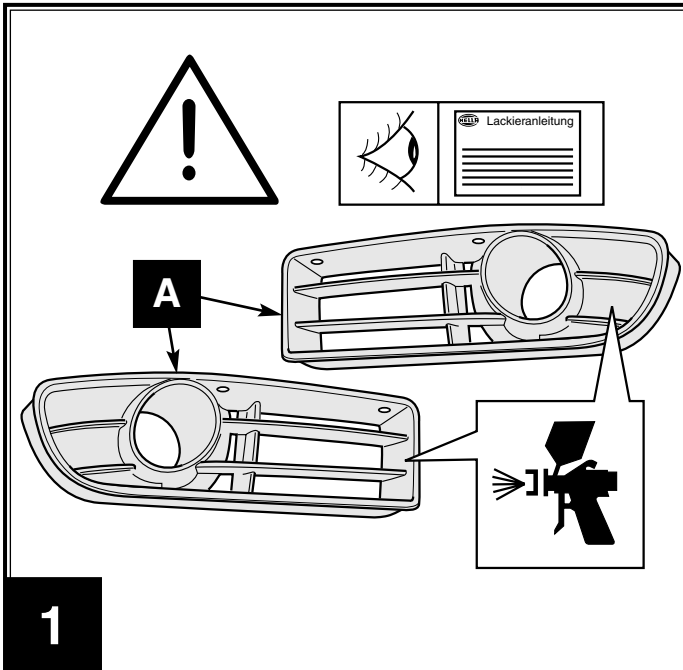

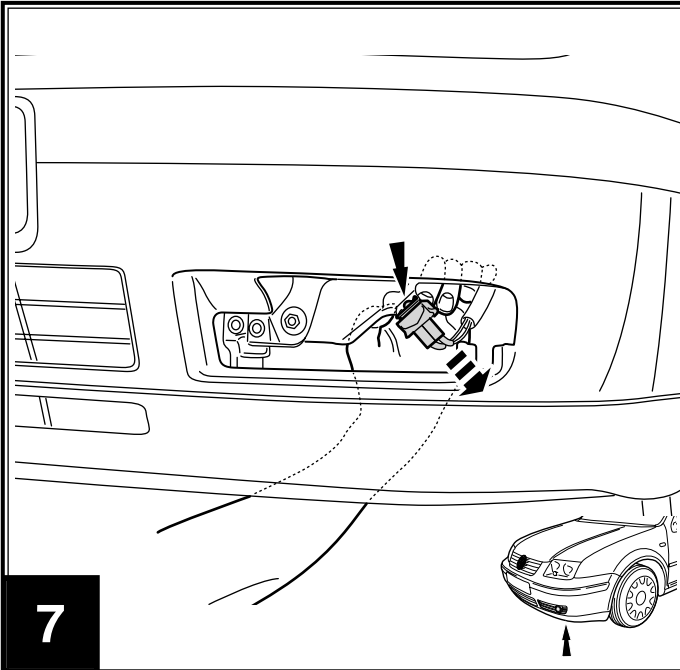

7

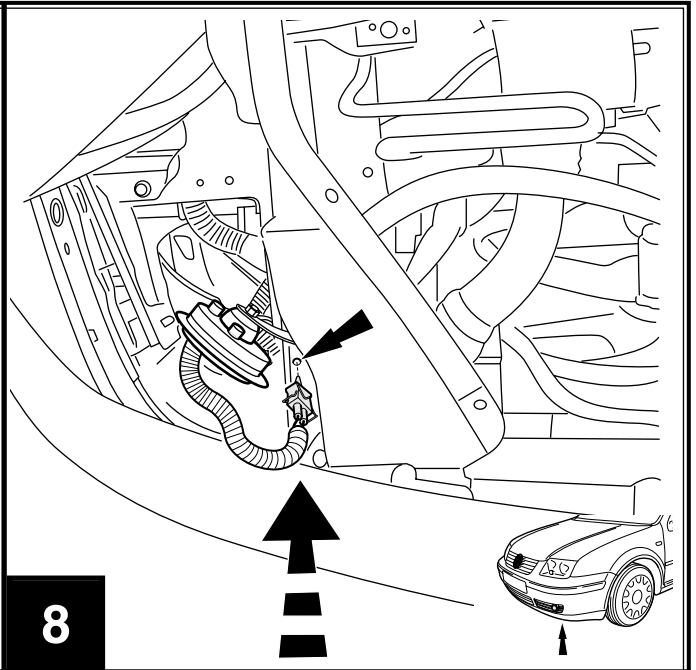

8

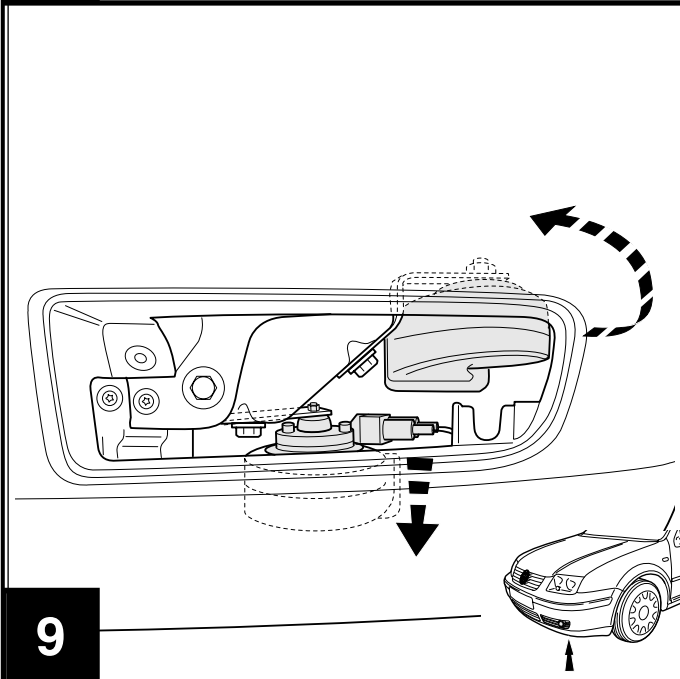

9

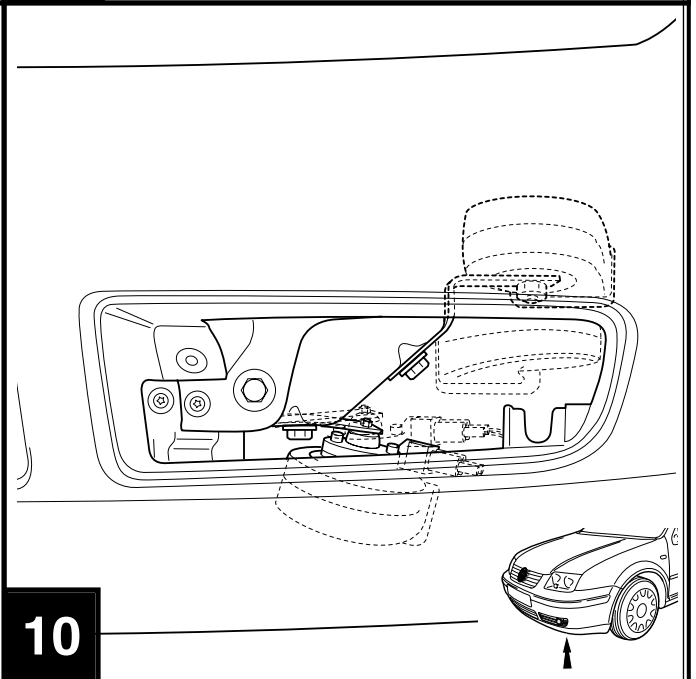

10

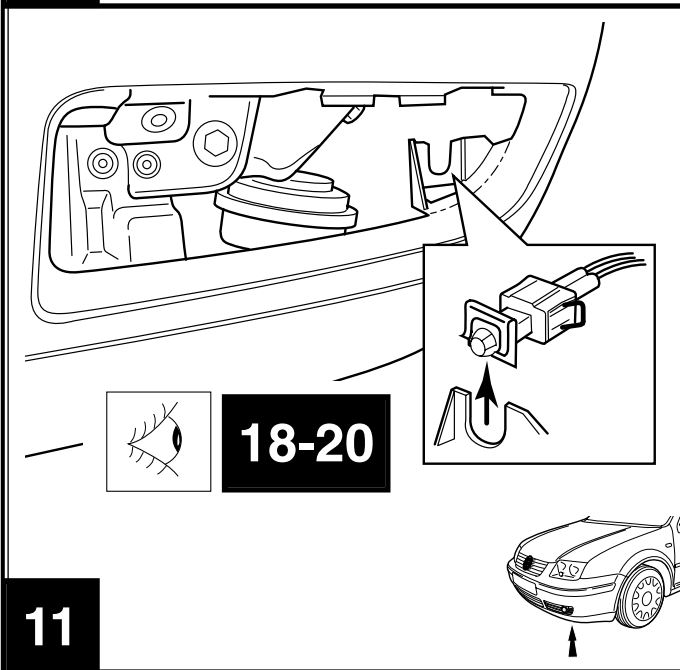

11

18-20

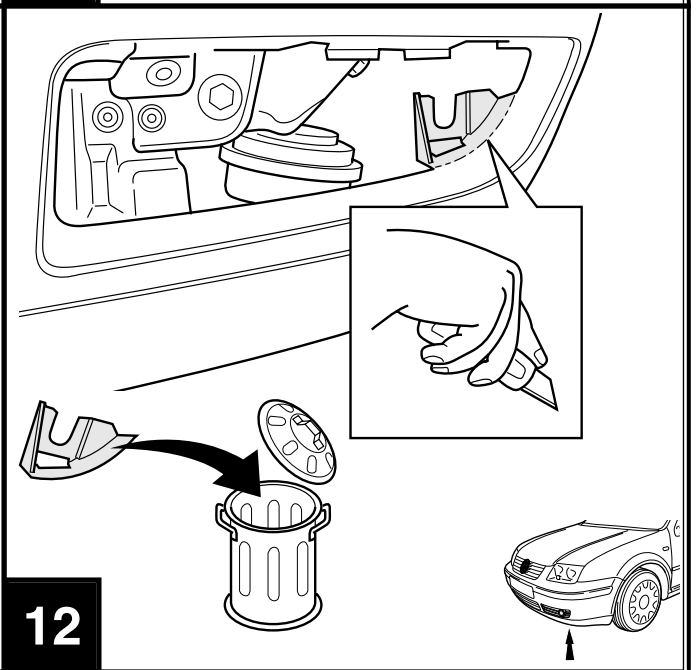

12

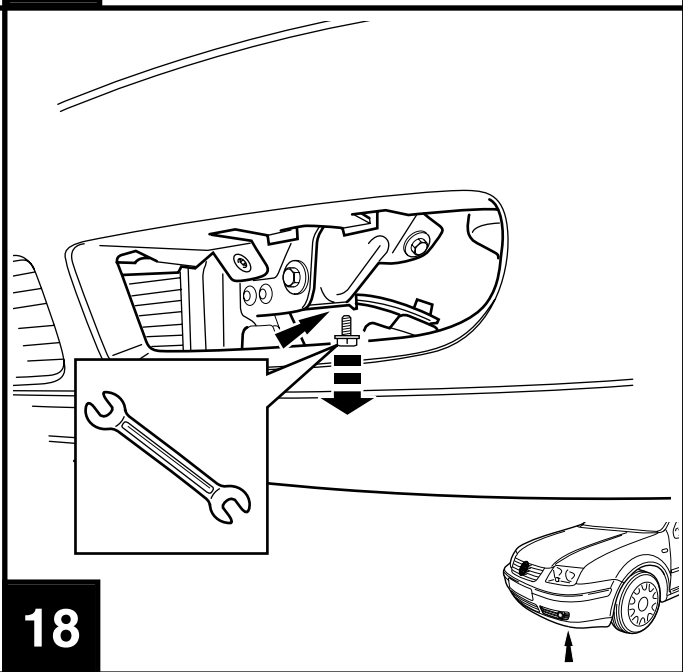
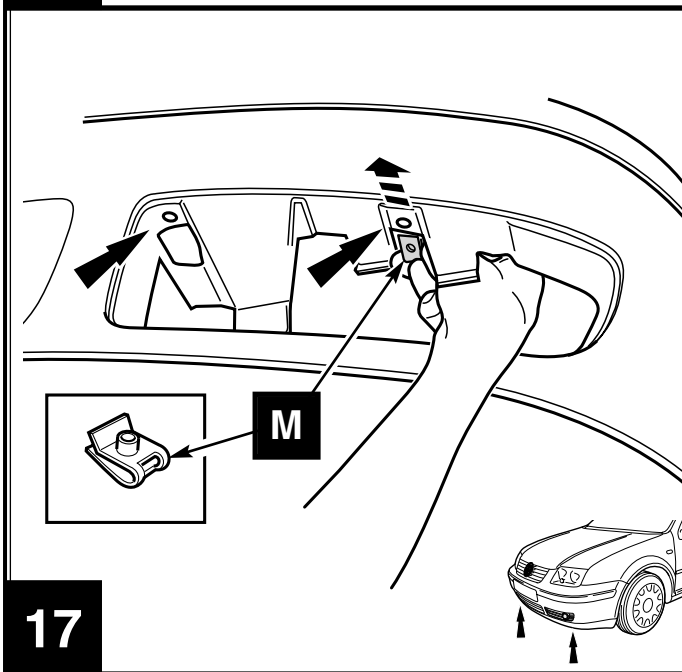
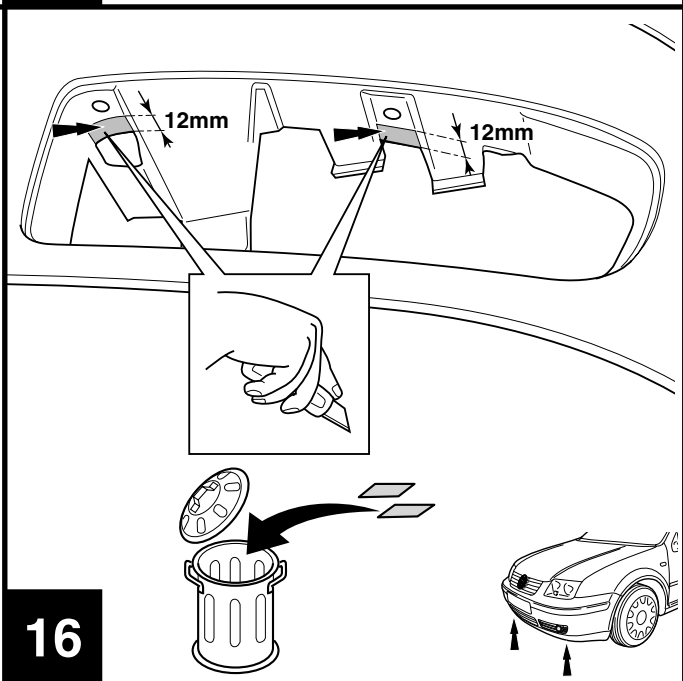
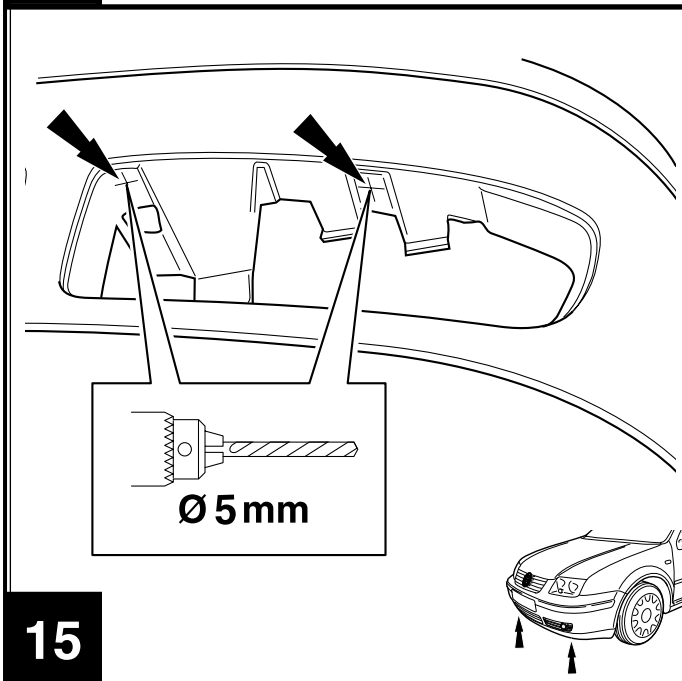
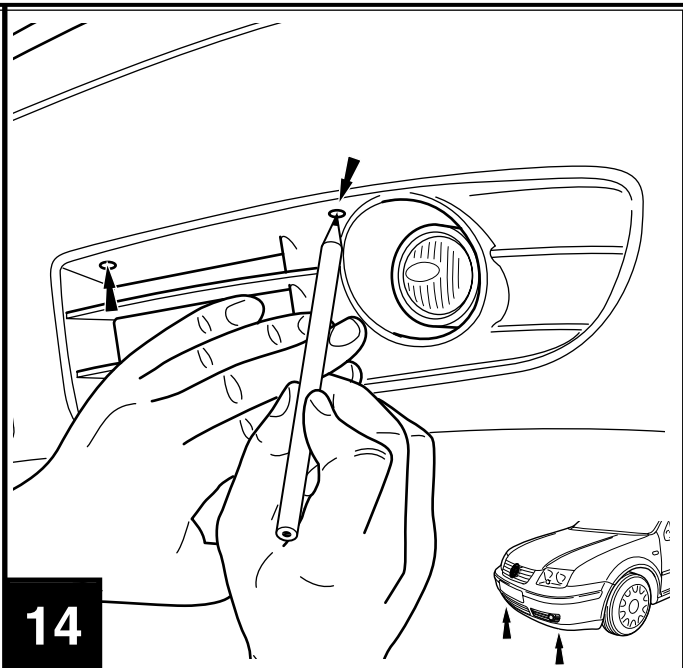
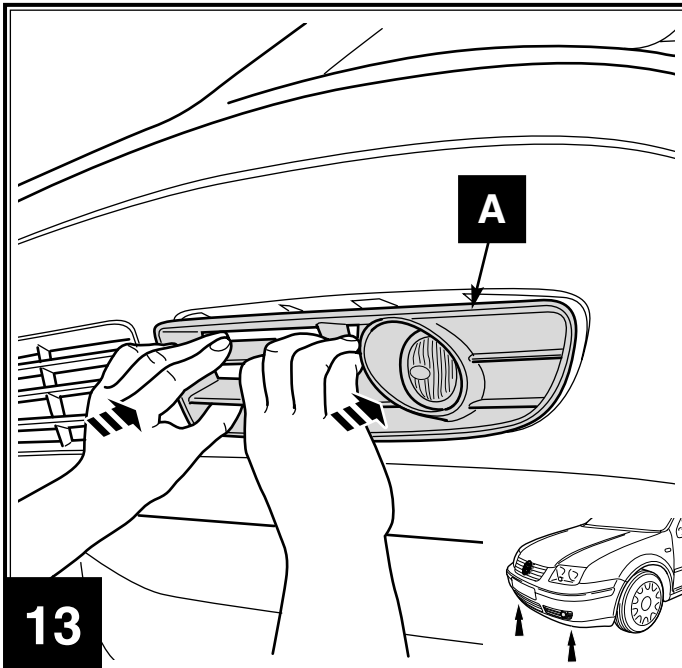

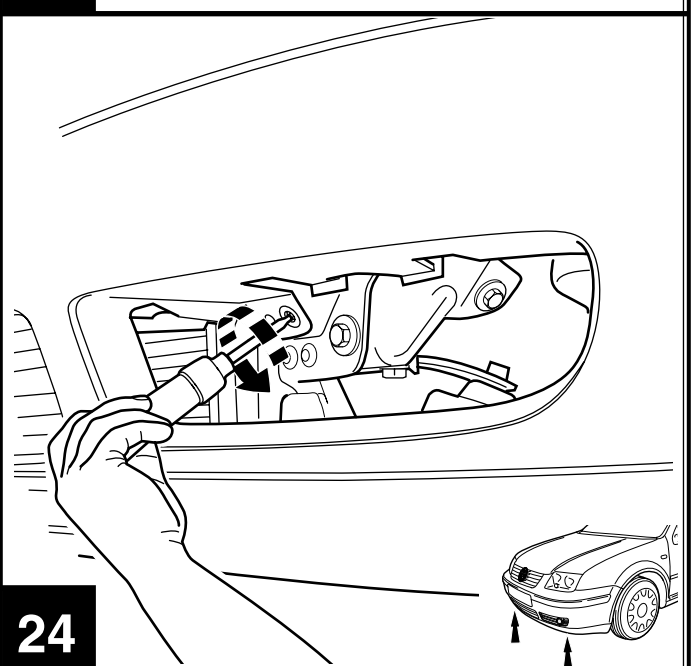
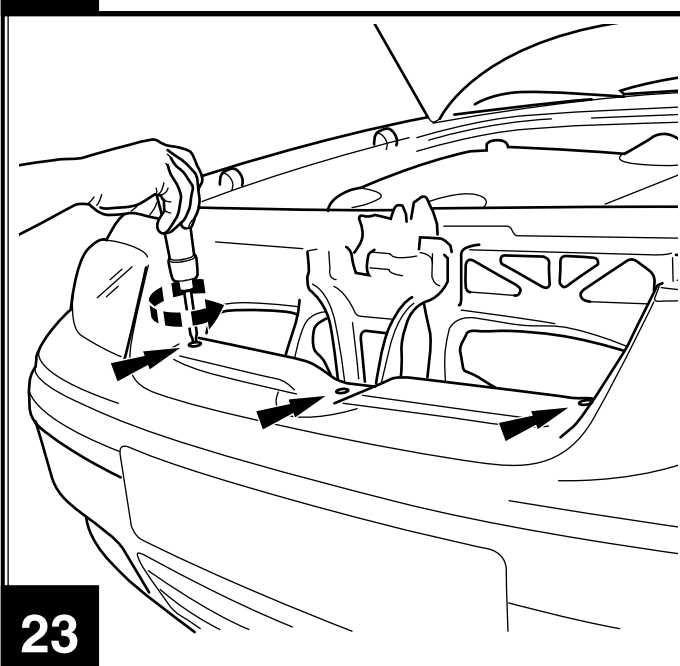
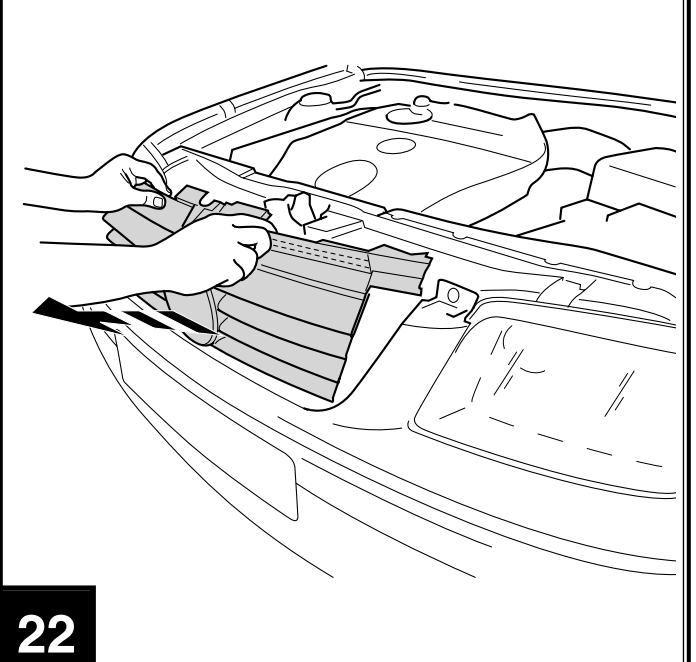
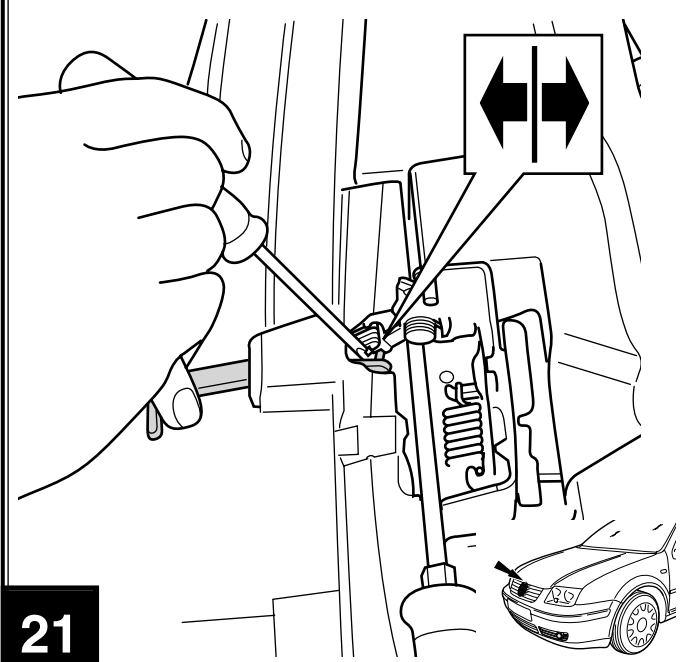
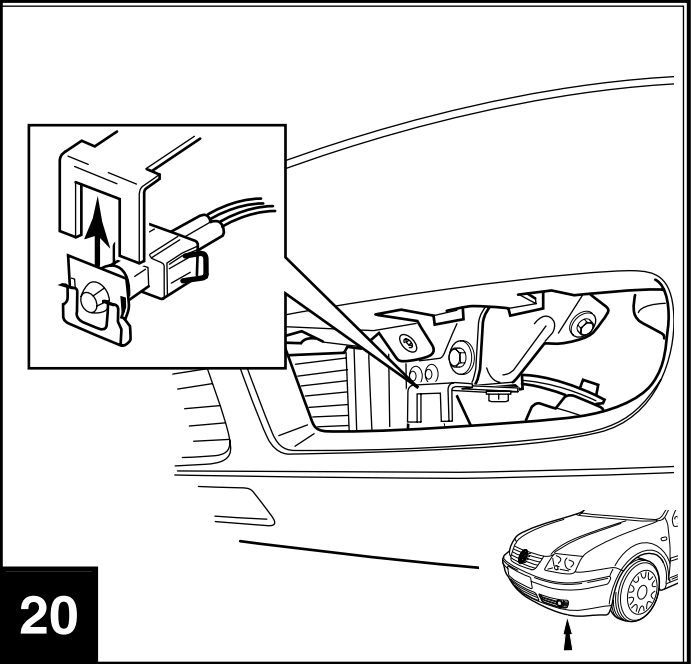
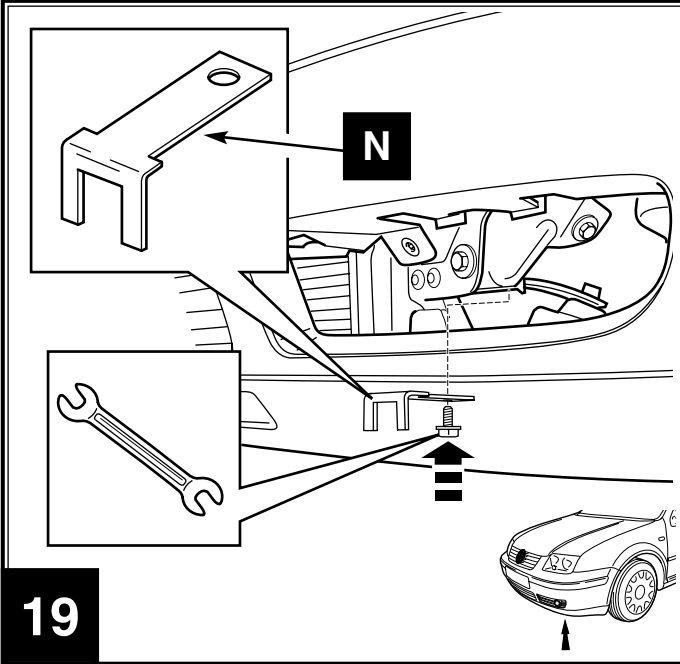

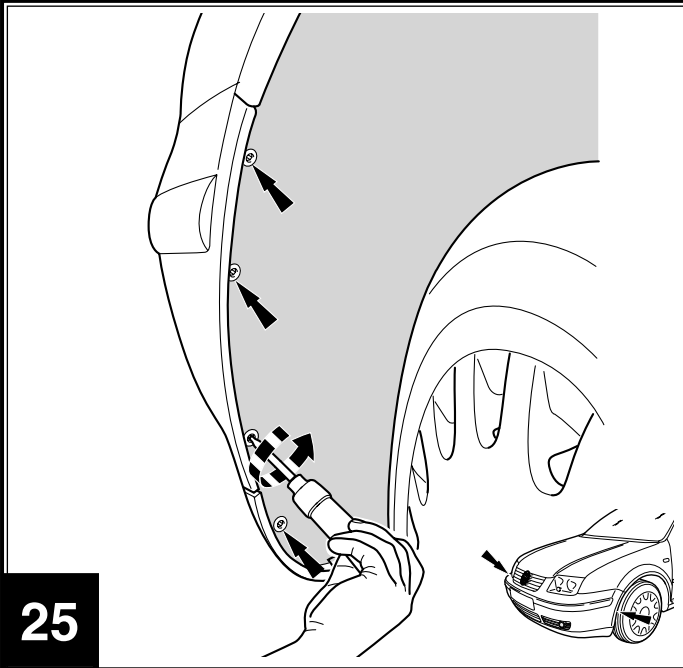

25

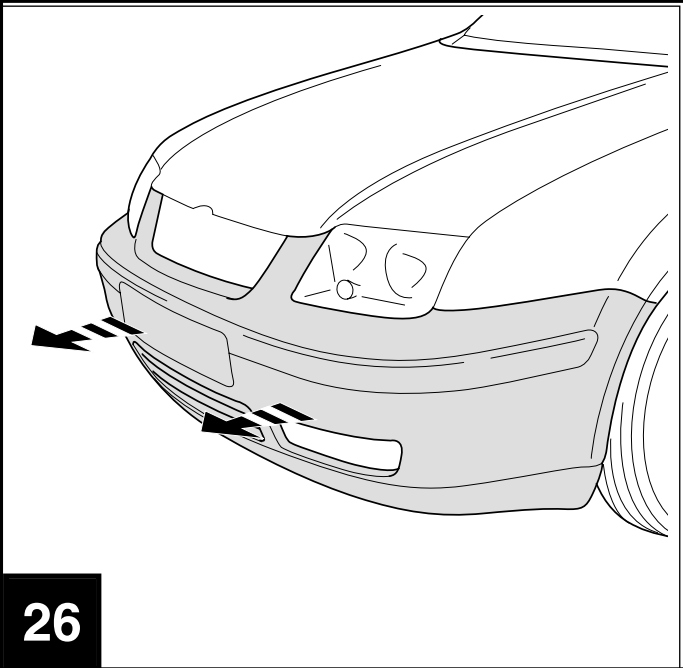

26

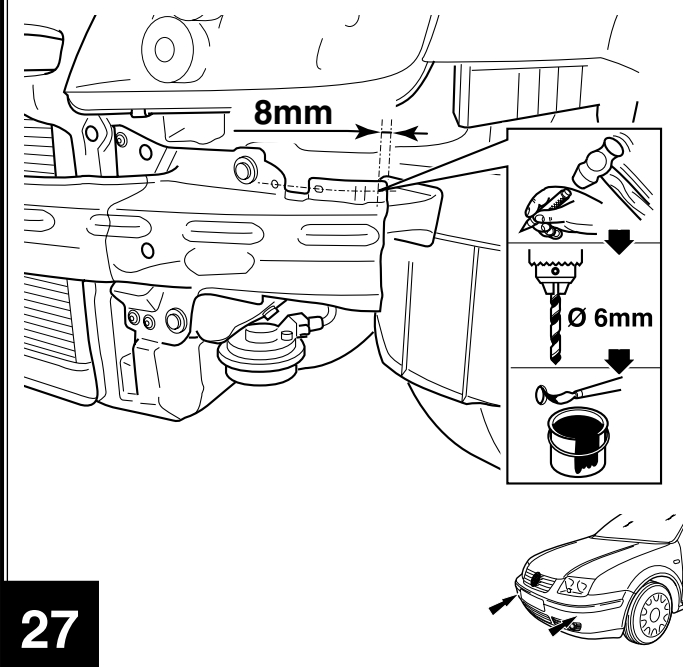

27

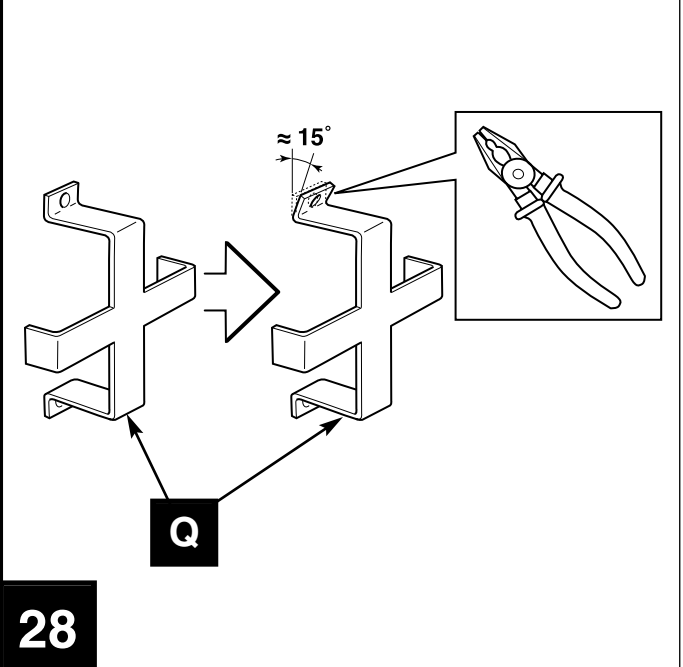

28

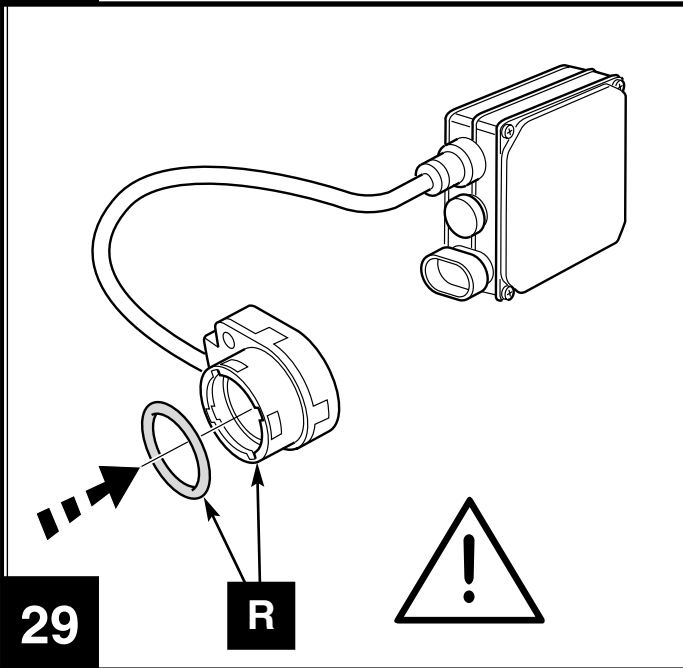

29

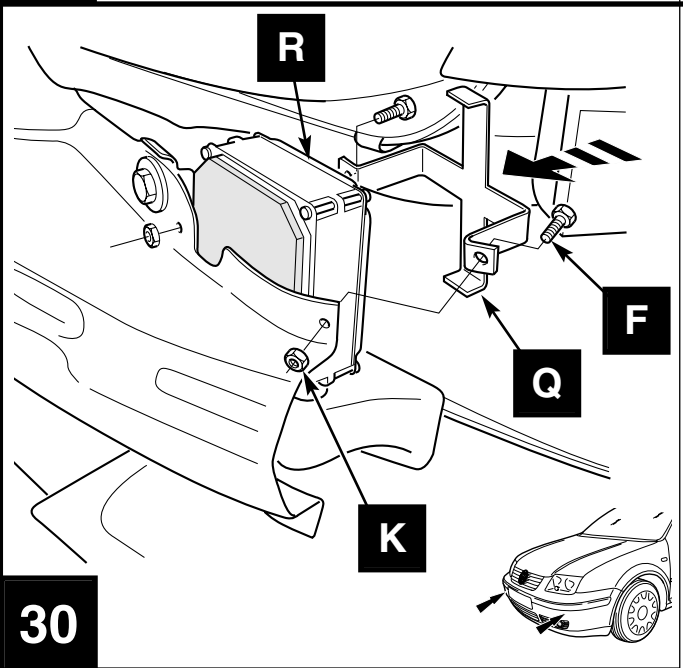

30

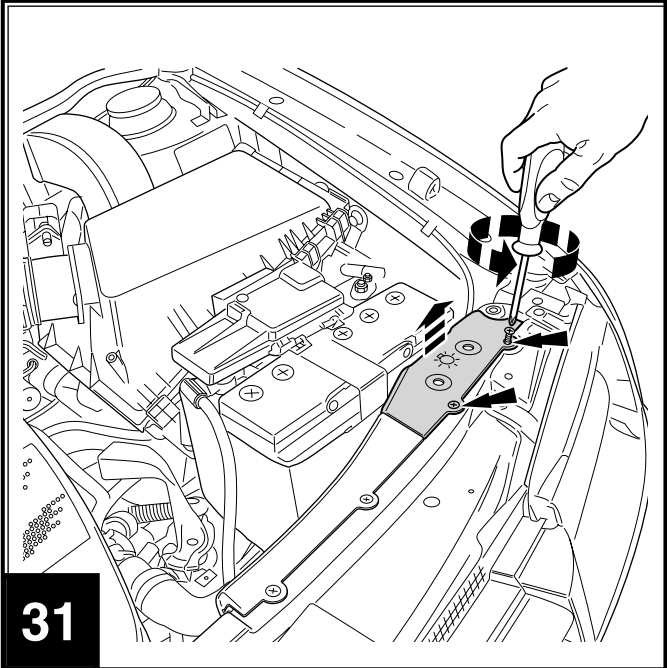

31

	GY	RD	BN	YE	BK	WH
D	grau	rot	braun	gelb	schwarz	weiß
GB	grey	red	brown	yellow	black	white
F	gris	rouge	marron	jaune	noir	blanc
S	grå	röd	brun	gul	svart	vit
NL	grijs	rood	bruin	geel	zwart	wit
E	gris	rojo	marrón	amarillo	negro	blanco
I	grigio	rosso	marrone	giallo	nero	bianco
SF	harmaa	punainen	ruskea	keltainen	musta	valkoinen

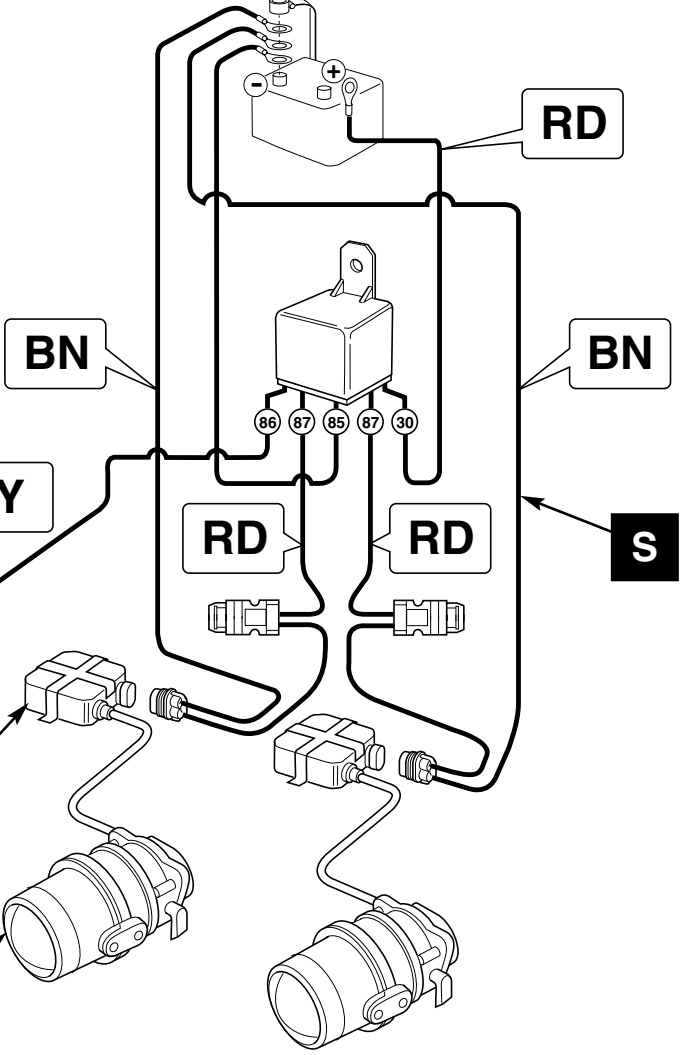

32

Pin no. 9  
WH/BK 56a

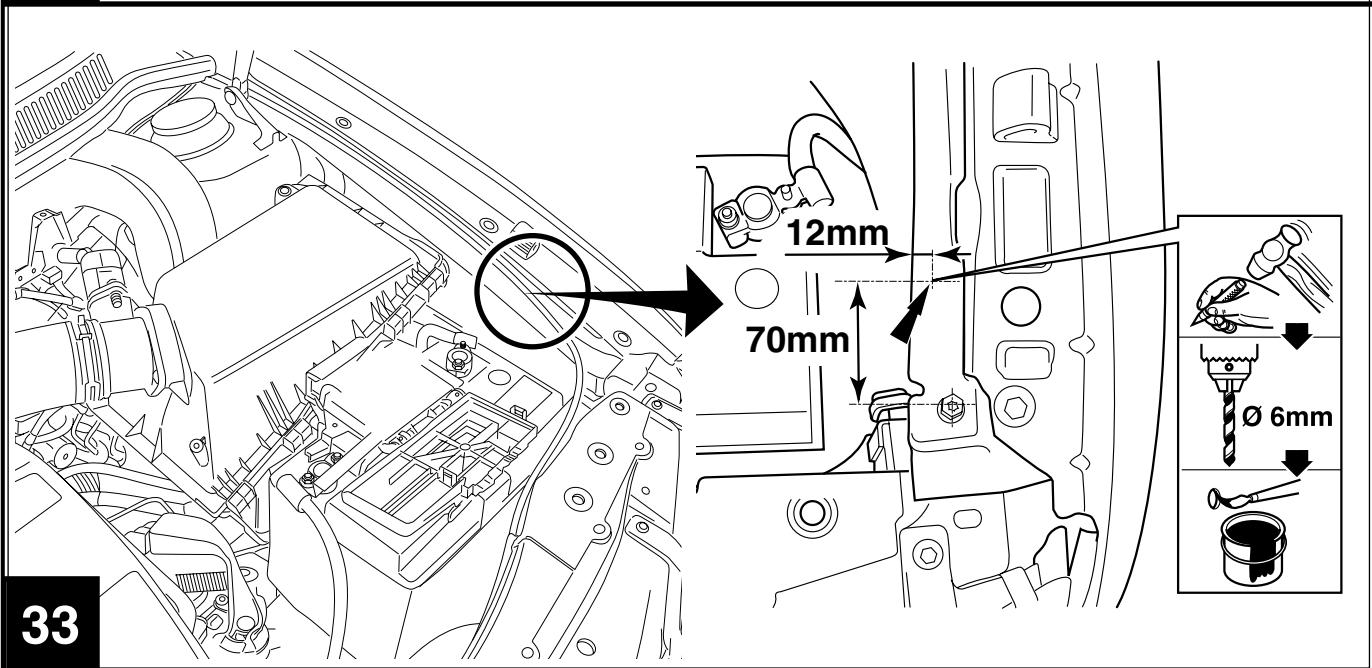
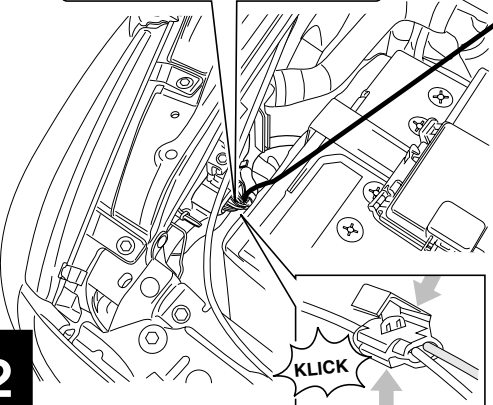

33

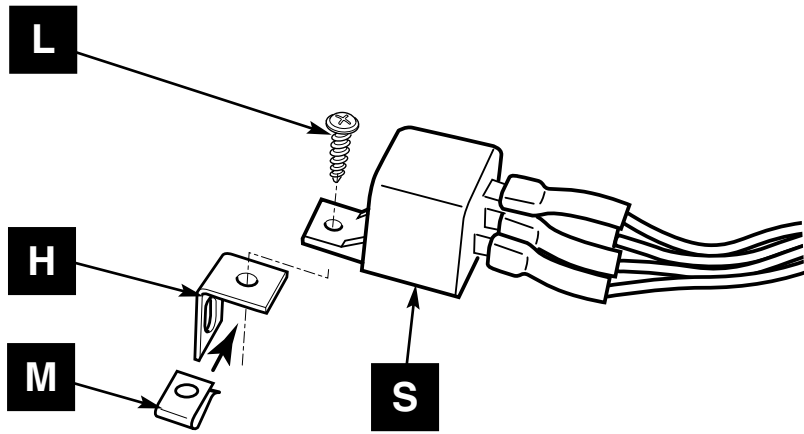

34

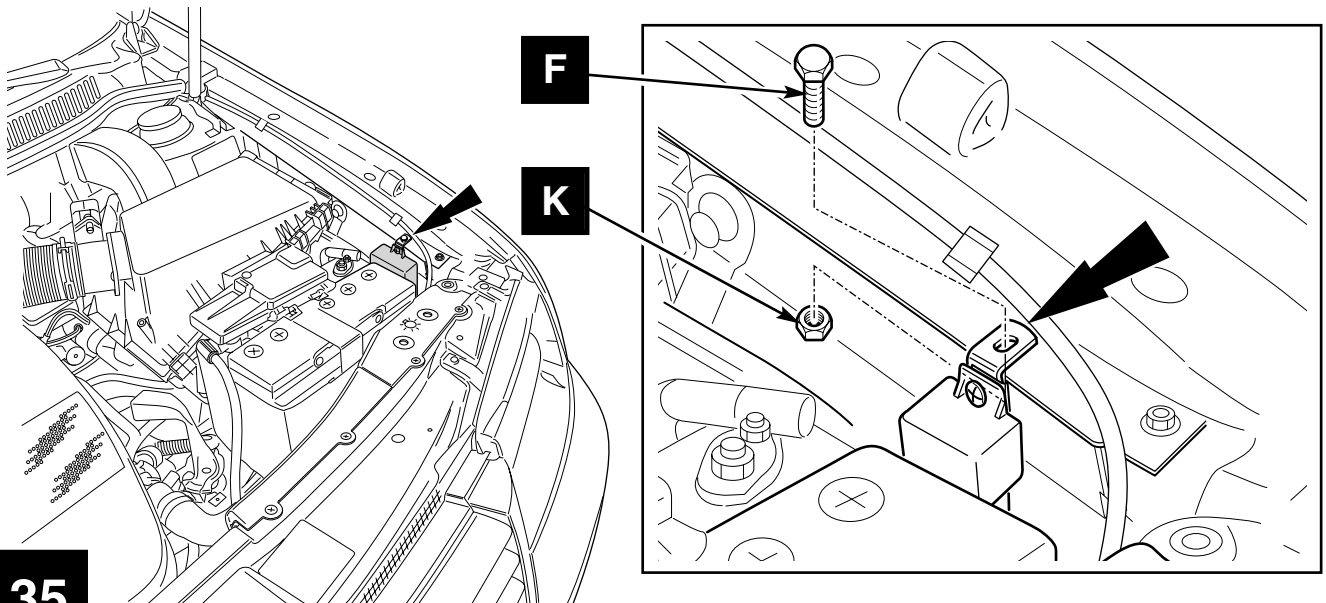

35

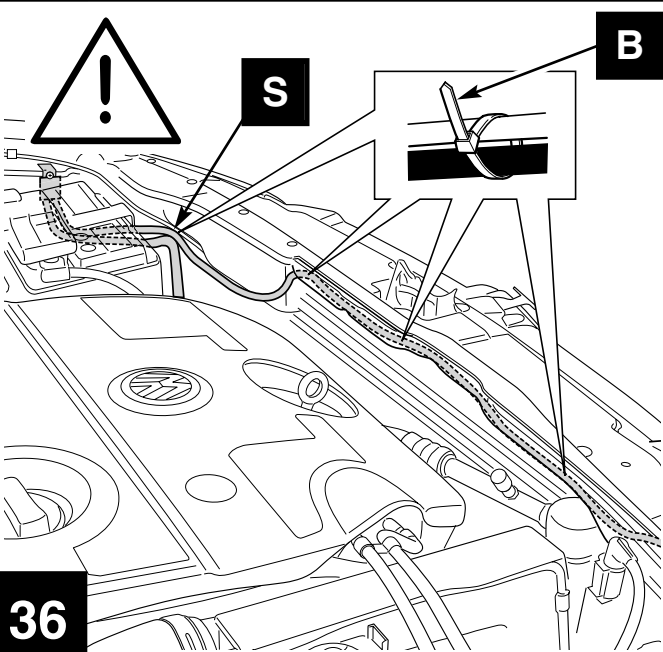

36

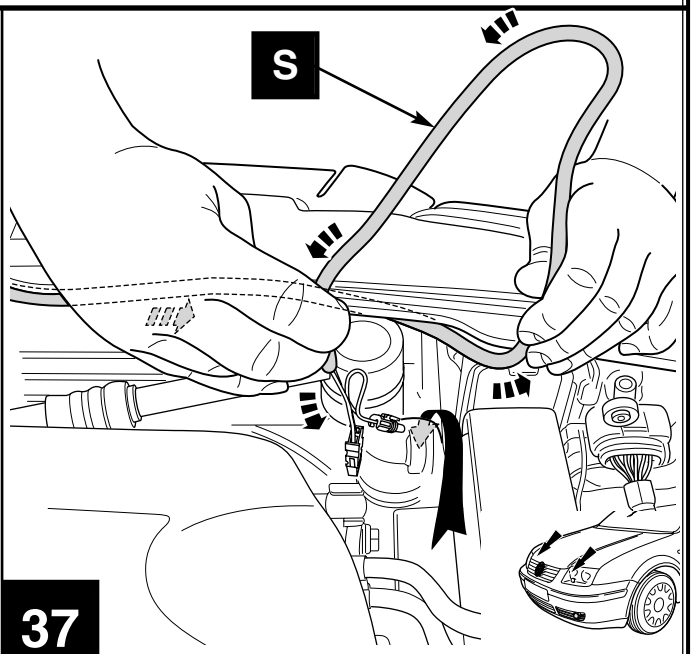

37

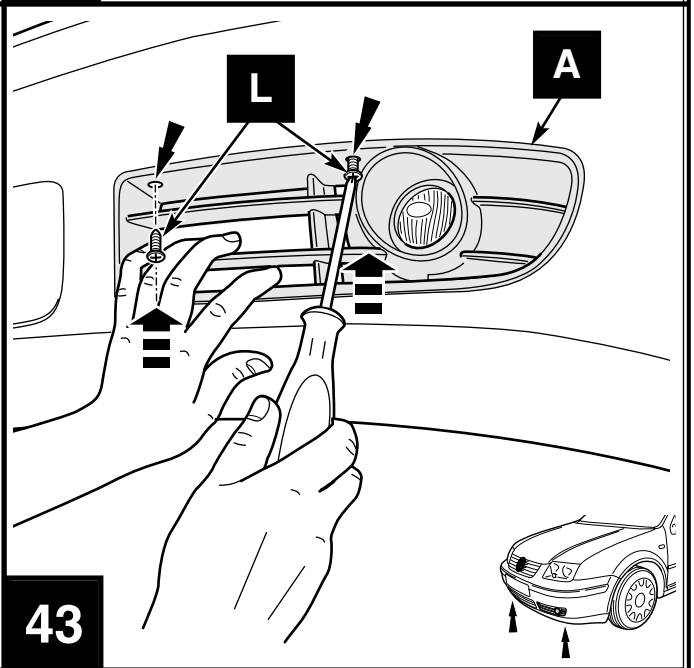
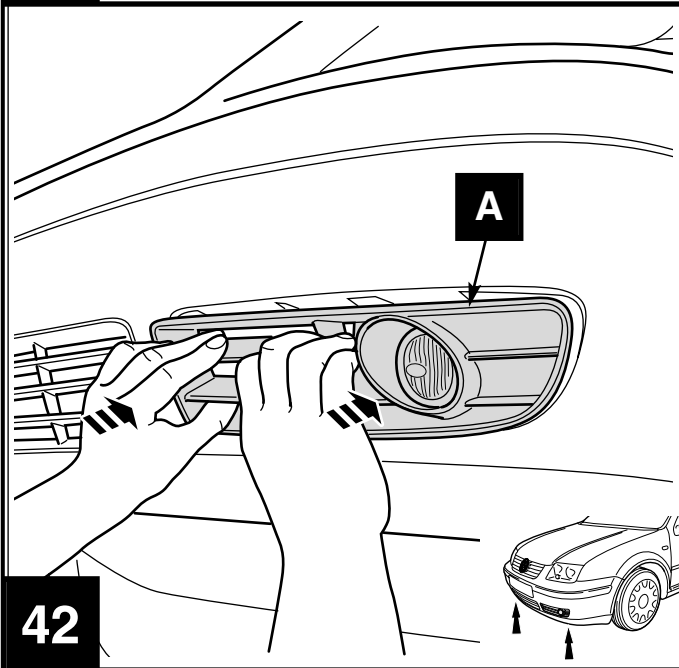
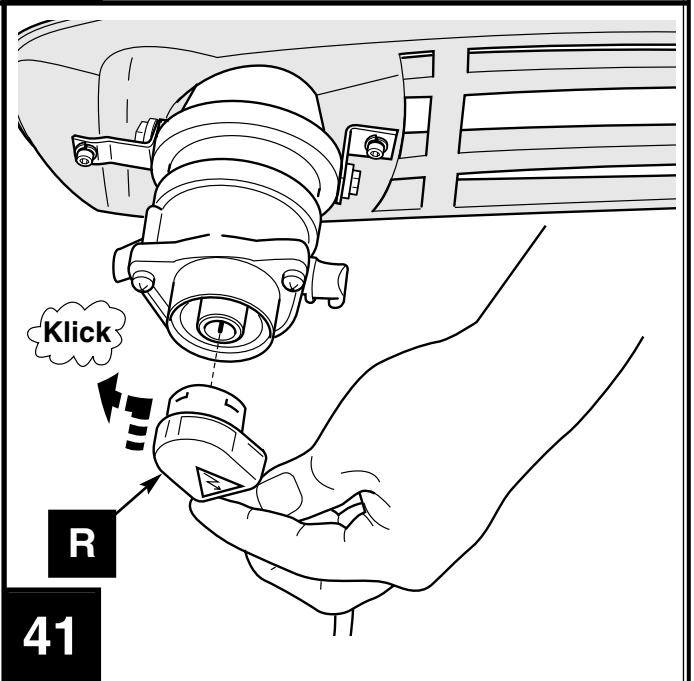
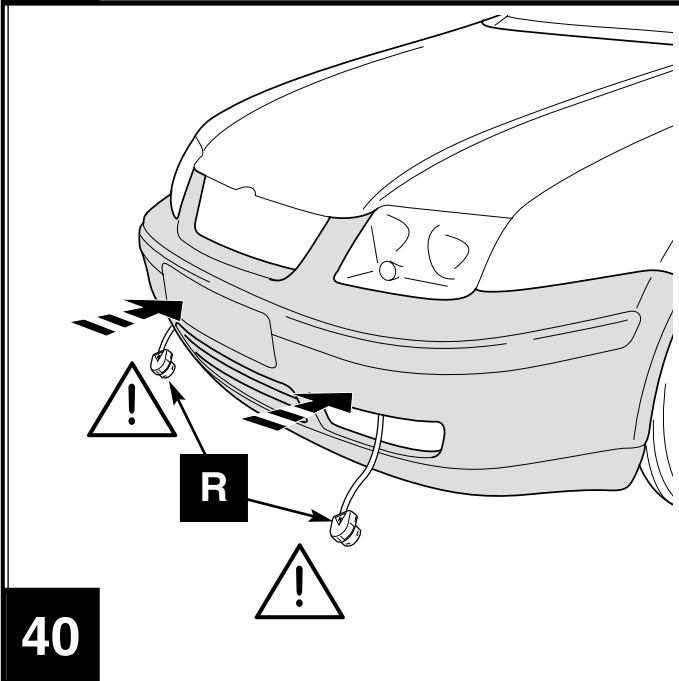
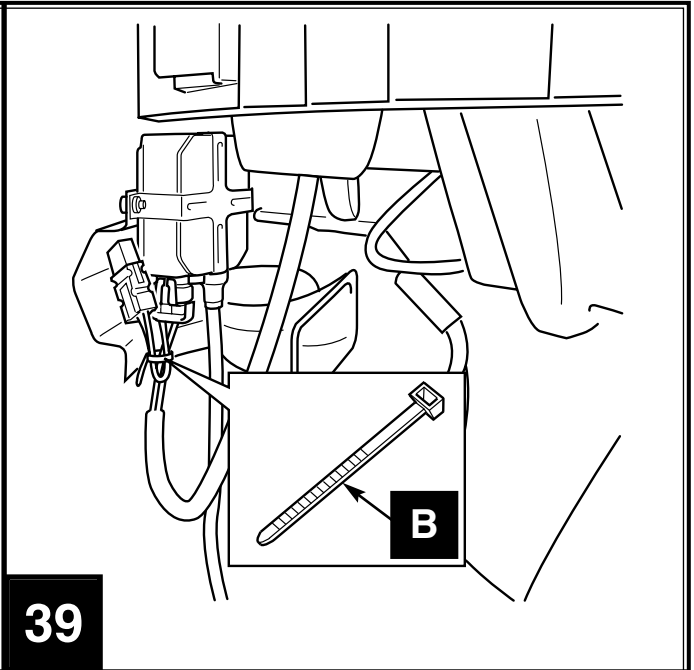
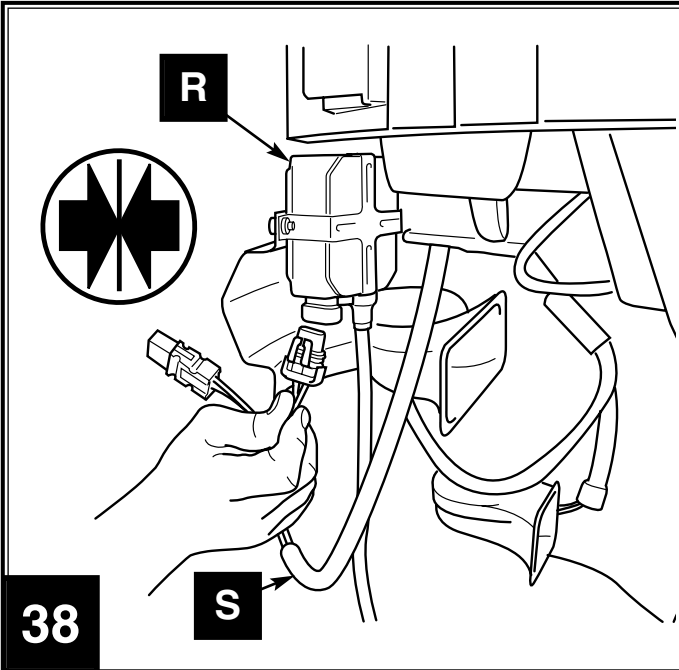

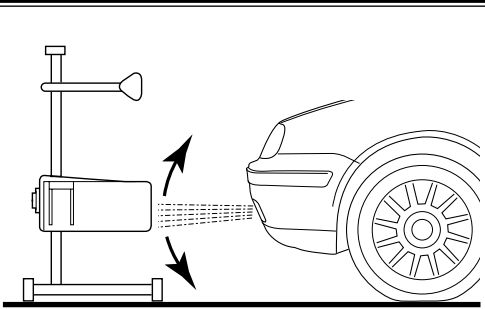

44

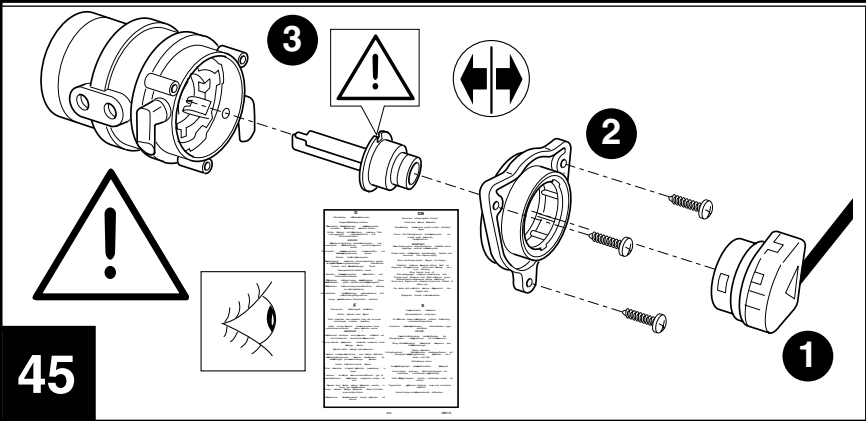

45

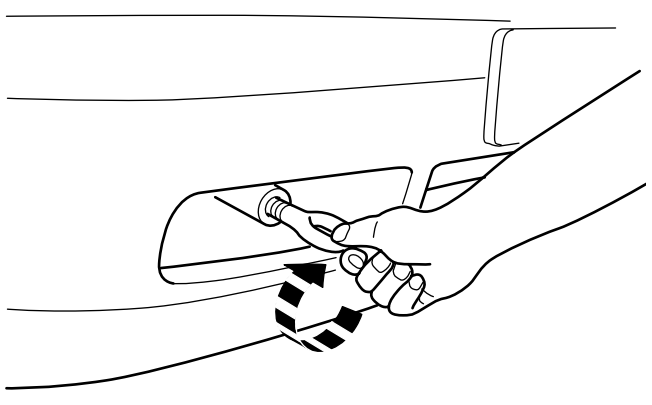
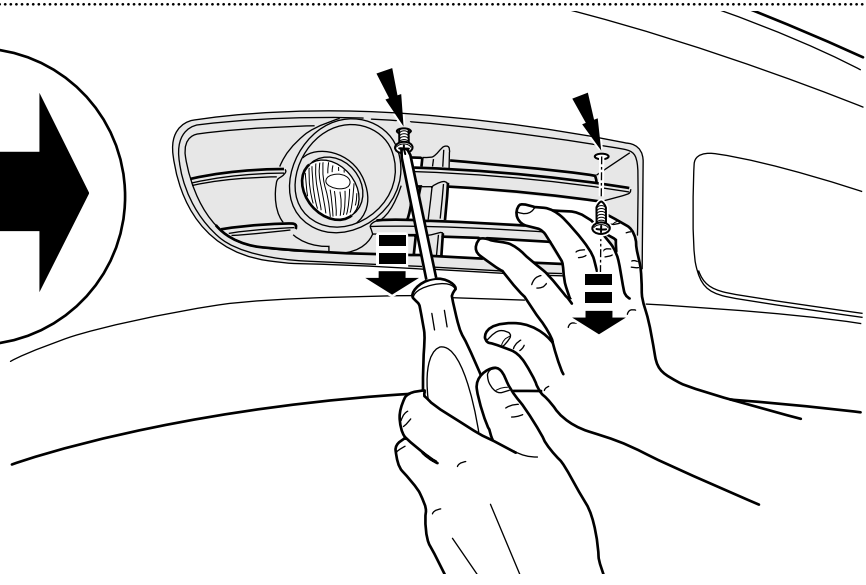
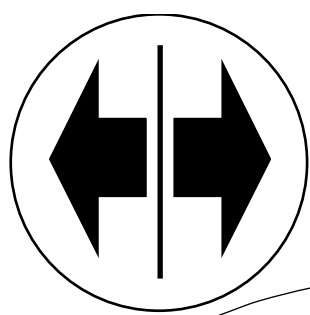
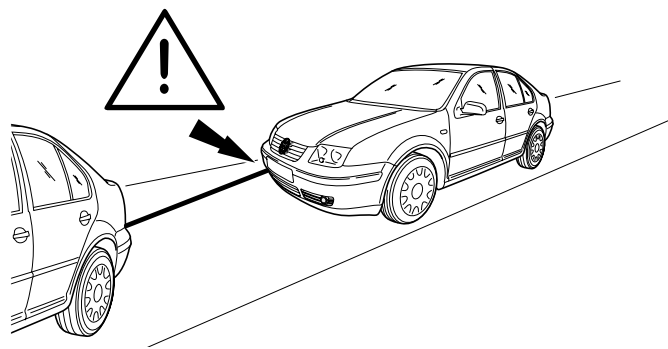

46

Hella Service

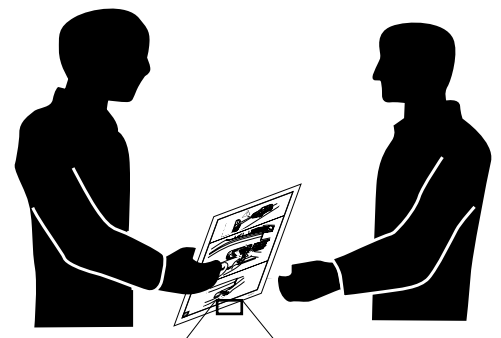

13/13