

## **Montageanleitung**

*Nebelscheinwerfer/ Funkschaltssystem*

## **Mounting Instructions**

*Fog lamps/ Remote-controlled switching system*

**Instructions de montage** *Projecteurs antibrouillard/ système de télécommande radio*

## **Monteringsanvisning**

*Dimstrålkastare/ radiostyrd fjärrkontroll*

## **Montagehandleiding**

*Mistlampen/ afstandsbediening*

## **Instrucciones de montaje** *Faros*

*antiniebla/ para sistema de mando a distancia*

## **Istruzioni di montaggio** *Proiettori*

*fendinebbia con dispositivo di comando a distanza*

## **Asennusohje**

*Sumuvalonheittimet/ radiokauko-ohjain*

Zugelassen in EU-Staaten, Schweiz, Norwegen und Island  
Approved for use in EU countries, Switzerland, Norway and Iceland

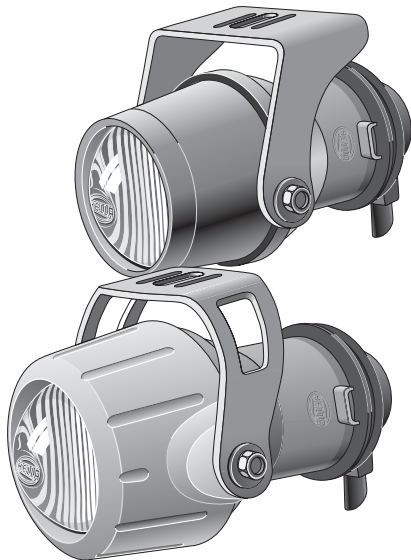

**Micro DE**



Lieferumfang  
Kit includes  
Furniture

Leveransomfattning  
De levering  
Volumen del suministro

Dotazione di fornitura  
Osaluettelö

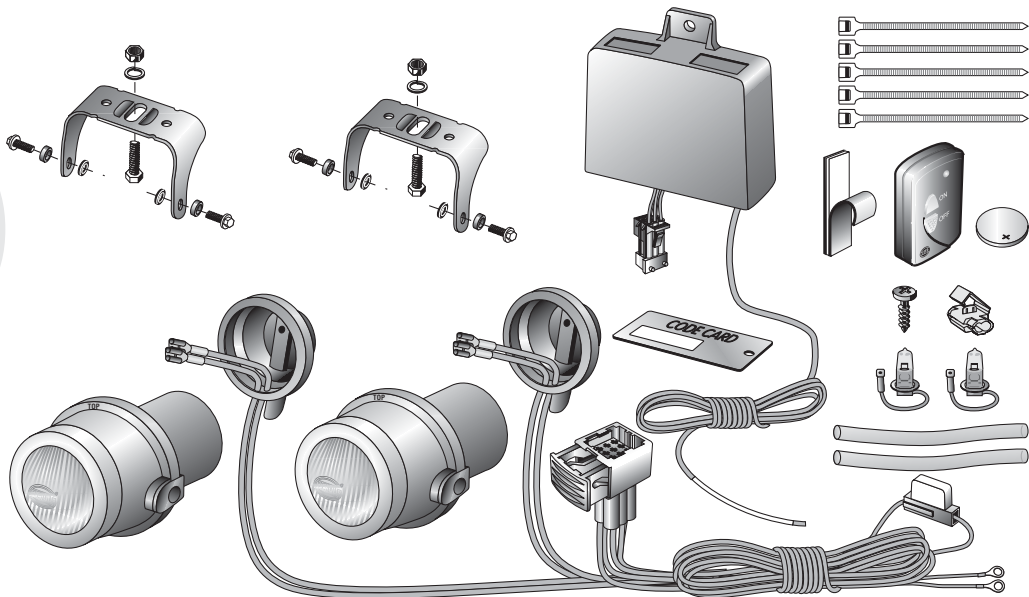

3

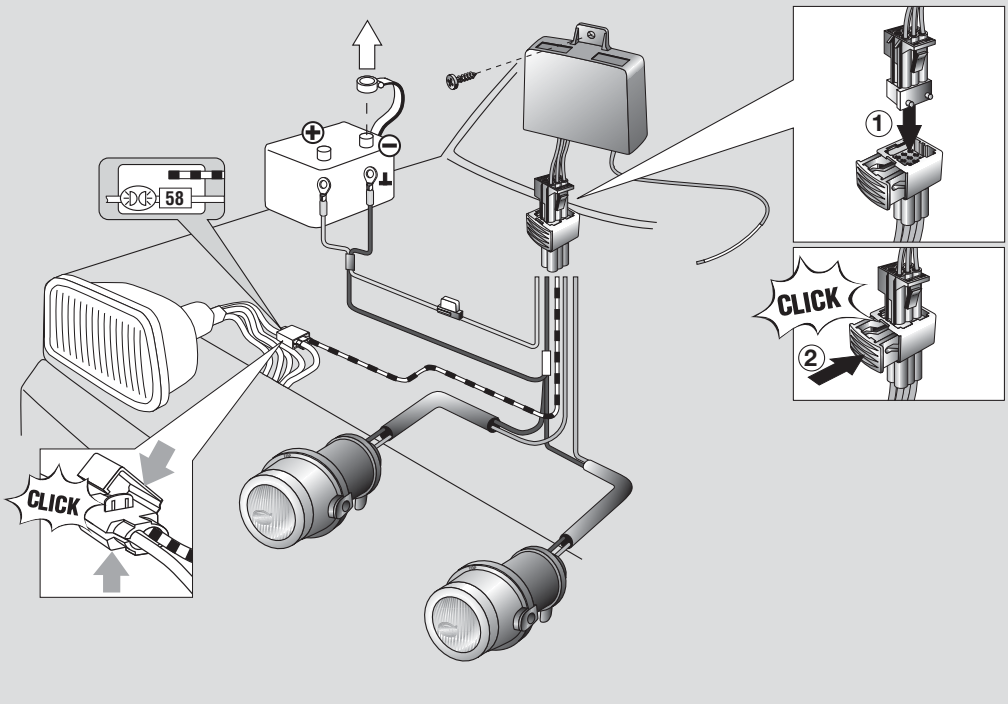

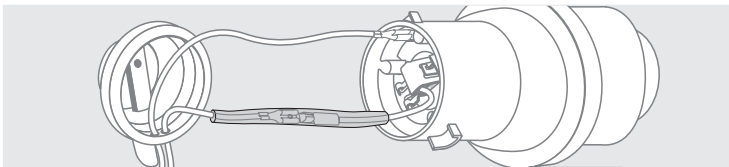
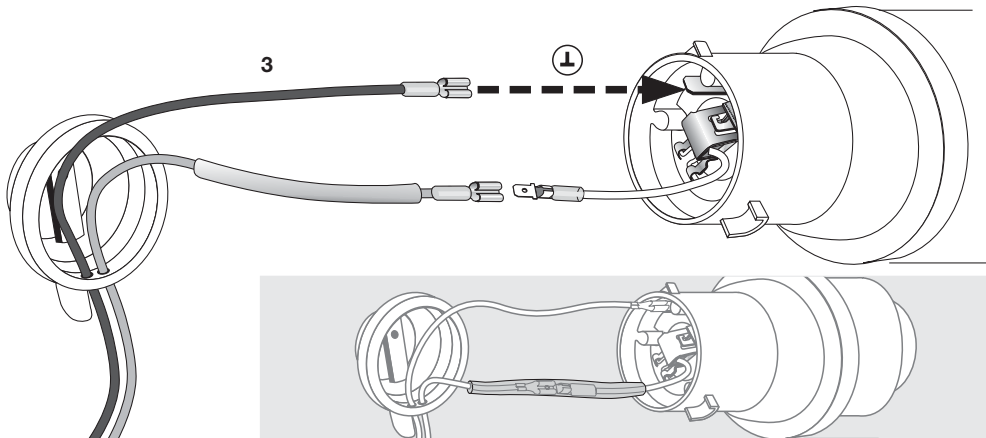
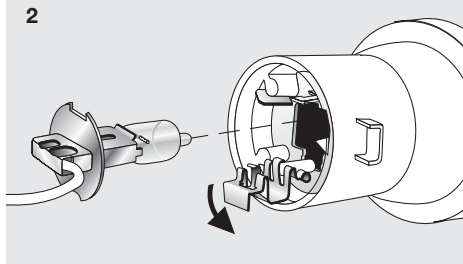
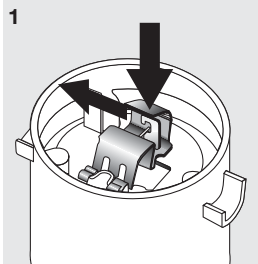
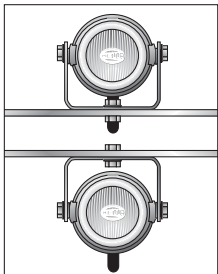

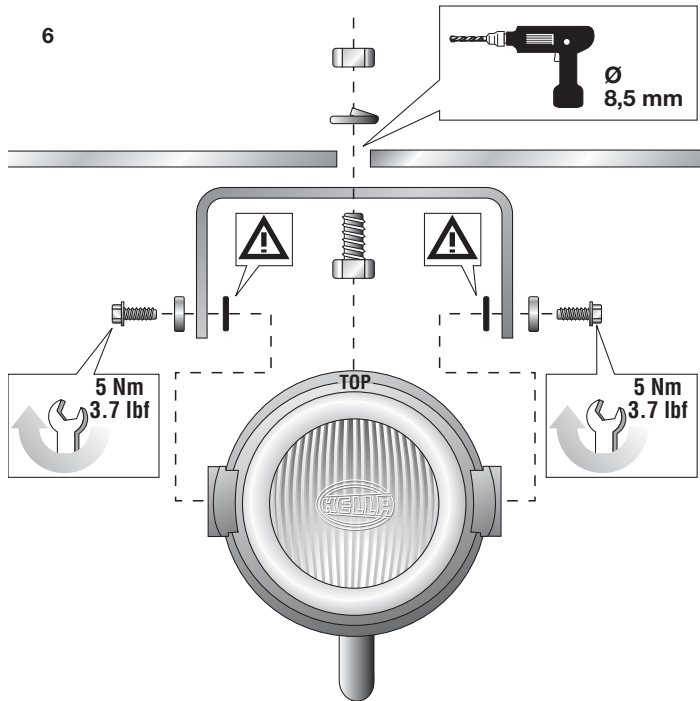
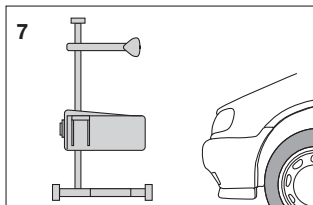
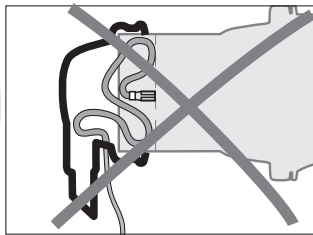
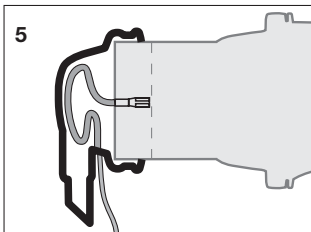

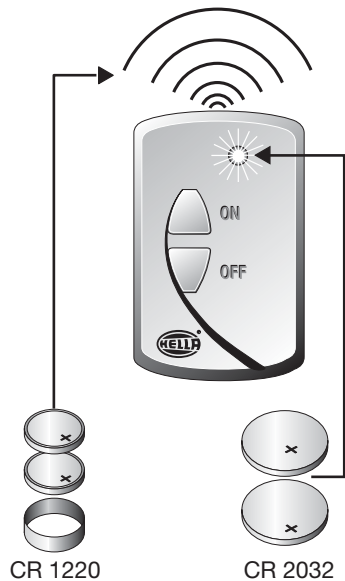
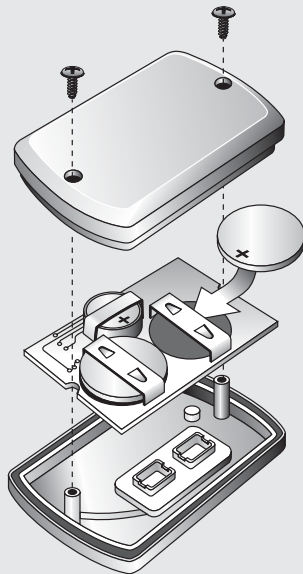
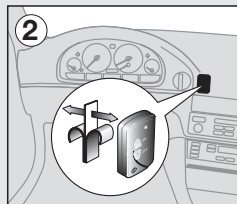
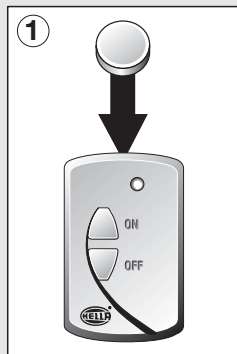

**D DEUTSCH** Technische Änderungen vorbehalten **8 - 9**

**GB ENGLISH** Subject to alteration without notice **10 - 11**

**F FRANÇAIS** Sous réserve de modifications techniques **12 - 13**

**S SVENSKA** Vi reserverar oss för tekniska ändringar **14 - 15**

**NL NEDERLANDS** Technische wijzigingen voorbehouden **16 - 17**

**E ESPAÑOL** Reservadas modificaciones técnicas **18 - 19**

**I ITALIANO** Con riserva di apportare modifiche tecniche **20 - 21**

**FIN SUOMI** Tekniset muutokset pidätetään **22 - 23**

## Benötigtes Werkzeug:

- Zollstock

- Kombizange
- Maul- oder Ringschlüssel SW 13
- Maul- oder Ringschlüssel SW 8

- Bohrmaschine mit Bohrer  $\varnothing$  3 mm,  $\varnothing$  8,5 mm
- Kreuzschlitz-Schraubendreher

## Anbaumaße:

Montage hängend oder stehend, oberhalb oder unterhalb der Stoßstange möglich. Scheinwerfer dürfen nicht vibrieren, über die Motorhaube ragen und müssen symmetrisch angebracht sein.

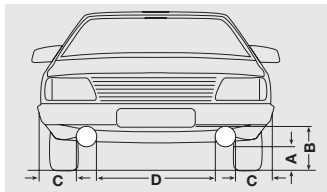

	A min.	B min.	C max.	D min.
(D)		●	400 mm	
(A)		●	400 mm	600 mm
(CH)	250 mm	1200 mm	400 mm	

● = Nicht höher als Abblendlicht montieren

## Vorbereitung:

1. Montageposition festlegen und Befestigungspunkte entsprechend oben genannter Anbaumaße anzeichnen.

2. Mit 3 mm vorbohren und 8,5 mm aufbohren. Gebohrte Metallteile mit Rostschutz versiegeln.

3. Halterung vormontieren, und Schrauben handfest anziehen.

## Masseleitung (-) der Batterie zur Sicherheit lösen.

## Seite 3: Elektrischer Anschluss

-  rot
-  rot/weiß
-  braun
-  blau

Empfänger mit Steckanschluss nach unten spritzwassergeschützt mit möglichst großer Gehäuseauf- gefläche einbauen.

Antennenkabel im Randbereich des Motorraumes in Sendernähe sauber verlegen und mit Kabelbindern

sichern (möglichst kein Kontakt zur Karosserie).

Leitungen nach Schaltplan verlegen und anschließen.

Den Sender mit beiliegendem Doppelklebeband am Armaturenbrett befestigen.

## Seite 4/5: Endmontage

1. Glühlampe einsetzen. Glaskolben nicht mit bloßen Fingern anfassen (Abb. 1-2).

2. Plusleitung (blau) mit Glühlampenanschluss verbinden und Masseleitung (braun) auf Haltefeder stecken (Abb. 3).

3. Leitungen des Scheinwerfergehäuses in die Gummitülle legen und Gummitülle bis zum Anschlag aufsetzen (Ablaufstutzen immer unten), (Abb. 5).

4. Scheinwerfer in richtiger Position („TOP“oben, Hella lesbar, Ablaufstutzen unten), an vormontierte Halterung schrauben und handfest anziehen.

5. Masseleitung (-) der Batterie wieder anschließen. Lichtenanlage prüfen, Scheinwerfer ausrichten, Schrauben festziehen und Anschlussleitungen sicher befestigen.

**Lassen Sie die Nebelscheinwerfer in der Werkstatt oder bei einer Tankstelle einstellen. Nur richtig eingestellte Scheinwerfer sorgen für optimales Licht, ohne den Gegenverkehr zu blenden (Abb.7).**

Bei Verlust des Senders bestellen Sie Ersatz über den Fachhändler.

### Wichtig!

Die Code-Nr. Ihres Empfängers!

Heben Sie die beiliegende Code-Card an einem sicheren Ort auf.

## Seite 6: Zubehör

(nicht im Lieferumfang enthalten)

Montagerahmen

### Noch ein Tip:

Halten Sie die Streuscheiben sauber. Schmutz kann bis zu 80% an Lichtleistung schlucken, Sie fahren sicher, wenn Sie gut sehen und gesehen werden. Haben Sie Ersatz-Lampen und Sicherungen im Wagen? Wenn Sie Fragen oder Einbauprobleme haben: Rufen Sie den Hella Kundendienst an.

Telefon **D** (0180) 5 25 00 02  
(Euro 0,12/Min.)

**A** 01/ 6 14 60-0

**CH** (01) 8 72 75 75

**Tools required:**

- Ruler
- Combination pliers
- Open end or box wrench, 13 mm
- Open end or box wrench, 8 mm
- Drill with 3 mm dia. and 8.5 mm dia. bits
- Phillips screwdriver

**Mounting dimensions:**

Mounting is possible upright or pendant above or below the bumper. Lamps should not vibrate or extend beyond bonnet and should be attached symmetrically.

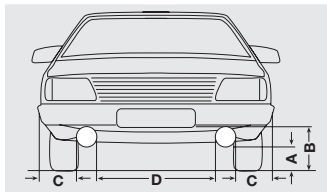

			(see also "One more tip")

● = Do not mount higher than dipped beams

**Preparation:**

1. Determine mounting position and mark mounting points in accordance with attachment dimensions specified above.
2. Drill pilot hole with 3 mm bit and drill out to 8.5 mm. Seal drilled metal parts with rust protection agent.

3. Pre-assemble mount and tighten screws hand-tight.

**Disconnect earth lead (-) from battery as precaution.**

**Seite 3:** Electrical connection

- red
- red/white
- brown
- blue

Install receiver with plug connection pointing downwards so that it is protected from splashing water and the housing contact surface is as large as possible.

Cleanly route antenna cable along edge of engine compartment in the vicinity of the transmitter and secure

with cable straps (without contact to body if possible).

Route and connect leads as indicated in circuit diagram.

Fasten transmitter to dashboard with double sided adhesive tape included.

## **Page 4/5:** Final assembly

1. Insert bulb. Do not touch glass on bulb with bare fingers (Fig. 1-2).
2. Connect positive lead (blue) to bulb connector and earth lead (brown) to retaining spring (Fig. 3).
3. Insert leads from lamp into rubber grommet and install rubber grommet so that it is against the stop (drain fitting should always point downwards) (Fig. 5).

4. Screw lamp onto preassembled mount in correct position („**TOP**“ up, **Hella legible, drain fitting downwards**), and tighten hand-tight.

5. Reconnect earth lead (-) to battery. Check lighting, align lamps, tighten screws and securely fasten connection leads.

**Have the fog lamps adjusted in a workshop or at a service station. Only correctly adjusted lamps provide optimum light without dazzling oncoming traffic (Fig. 7).**

If transmitter is lost, order replacement from your authorised dealer.

### **Important!**

Code No. of your receiver!

Store the code card included in a safe place.

## **Page 6:** Accessories

(not included with kit)

Mounting frame

### **One more tip:**

Keep the lenses clean. Dirt can absorb up to 80 % of the light. You drive safely when you can see and be seen well. Do you have spare bulbs and fuses in the car? If you have any questions or problems with installation: Contact the Hella Service Department.

## Outillage requis :

- Mètre

- Pince universelle
- Clé plate ou polygonale de 13
- Clé plate ou polygonale de 8

- Perceuse avec mèches  $\varnothing$  3 mm,  $\varnothing$  8,5 mm
- Tournevis cruciforme

## Cotes de montage :

Montage vertical ou suspendu, au-dessus ou au-dessous du bouclier. Les projecteurs ne doivent ni vibrer ni dépasser la hauteur du capot et sont à monter de façon symétrique.

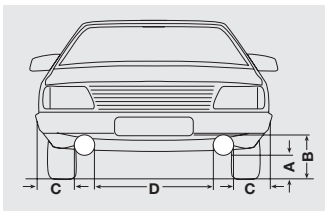

	A min.	B min.	C max.	D min.
(F)	250 mm			
(B)	●	1200 mm	400 mm	
(CH)	250 mm	1200 mm	400 mm	

● Ne pas monter plus haut que les projecteurs code

## Préparation :

1. Déterminer la position de montage et repérer les points de fixation selon les cotes indiquées ci-dessus.

2. Commencer par percer à  $\varnothing$  3 mm puis à  $\varnothing$  8,5 mm. Enduire la carrosserie aux endroits percés d'un produit antirouille .

3. Préassembler le support et visser (ne pas visser à fond).

**Pour des raisons de sécurité déconnecter la tresse de masse de la batterie.**

## Page 3: Branchement électrique

-  rouge
-  rouge/blanc
-  marron
-  bleu

Poser le récepteur et le connecteur en les orientant vers le bas pour les protéger contre les projections d'eau et s'assurer que la surface de contact du boîtier soit la plus grande possible.

Poser correctement le fil d'antenne le long du compartiment moteur à proximité de l'émetteur. Fixer le fil à

l'aide d'attache-câbles (si possible éviter tout contact avec la carrosserie).

Poser les fils selon le schéma de connexion et effectuer les branchements.

Fixer l'émetteur sur la planche de bord à l'aide du ruban adhésif double-face fourni.

## Page 4/5 : Montage final

1. Poser la lampe. Ne pas toucher l'ampoule avec les mains nues (fig. 1-2).
2. Brancher le fil positif (bleu) au connecteur de la lampe et relier le fil de masse au ressort de retenue (fig. 3).
3. Poser les fils du boîtier de projecteur dans la gaine en caoutchouc. Enfoncer la gaine jusqu'à la butée (raccord de vidange pointant toujours vers le bas) (fig. 5).

4. Positionner correctement le projecteur (**repère «TOP» toujours en haut, le logo Hella doit être lisible, raccord de vidange pointé vers le bas**) et le visser (ne pas visser à fond) au support préassemblé.

5. Reconnecter la tresse de masse (-) à la batterie. Contrôler l'éclairage, ajuster les projecteurs, serrer à fond toutes les vis et bien fixer les fils de connexion.

**Faire régler les antibrouillards dans un garage ou une station-service. Seuls des projecteurs bien réglés garantissent un éclairage optimal sans éblouir les autres usagers de la route (fig. 7).**

En cas de perte de l'émetteur s'adresser au revendeur habituel.

### IMPORTANT !

N° de code du récepteur !

Conserver la carte en lieu sûr.

## Page 6: Accessoires

(non fournis)

Cadre de montage

### Encore un conseil :

Veillez à la propreté des glaces car la saleté peut absorber jusqu'à 80% de la lumière. S'assurer que des lampes et des fusibles de remplacement sont à bord du véhicule.

Pour tous renseignements ou problèmes de montage, veuillez s.v.p. vous adresser à :

Ⓕ votre revendeur habituel.

Ⓑ Hella NV / SA  
Boomsesteenweg 26  
B-2630 Aartselaar  
Tel. 03/887 97 21  
Fax.03/887 56 18

## Nödvändiga verktyg:

- tumstock

- kombitång
- U- eller ringnyckel nyckelvidd 13
- U- eller ringnyckel nyckelvidd 8

- bormaskin med borr 3 mm, 8,5 mm
- kryssskruvmejsel

## Monteringsmått:

Montering kan göras hängande eller stående, över eller under stötfångaren. Strålkastarna får inte vibrera eller skjuta ut över motorhuven och de måste monteras symmetriskt.

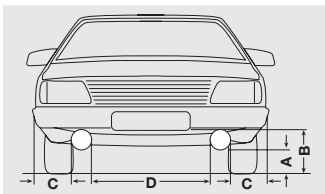

	A min.	B min.	C max.	D min.
(S)	250 mm	●	400 mm	
●	= får ej monteras högre än halvljuset			

## Förberedelse:

- Bestäm monteringsläget och rita in fastsättningspunkterna motsvarande ovan angivna monteringsmått.
- Förborra med 3 mm borr och borra upp med 8,5 mm.

Rostskyddsbehandla borrade metalldelar.

- Förmontera hållaren och dra åt skruvarna för hand.

## Lossa för säkerhets skull batteriets jordledning (-).

## Sidan 3: Elektrisk anslutning

- röd
- röd/vit
- brun
- blå

Montera mottagaren stänkvattenskyddat med stickanslutningen nedåt. Kåpans anslutningsyta ska vara så stor som möjligt.

Drag antennkabeln i motorrummets randområde i närheten av sändaren och säkra den med buntband (om möjligt ingen kontakt med karosseriet).

Drag och anslut ledningarna enligt kopplingschemat.

Fäst sändaren på instrumentbrädan med medföljande dubbelhäftande tejp.

## Sidan 4/5: Slutmontering

1. Sätt i glödlampan. Berör inte glaskolven med bara händerna (bild 1-2).
2. Förbind plusledningen (blå) med glödlampans anslutning och sätt på jordledningen (brun) på stoppfjädern (bild 3).
3. Lägg strålkastarhusets ledningar i gummihylsan och sätt på gummihylsan ända fram till stoppet (avloppsstuts alltid nere) (bild 5).

4. Sätt skrålkastaren i rätt läge („TOP“ uppe, Hella läsbart, avloppsstuts nere), skruva fast den på den förmonterade hållaren och dra åt för hand.

5. Anslut batteriets jordledning (-) igen. Testa ljusanläggningen, rikta strålkastarna, dra åt skruvarna och fäst anslutningsledningarna säkert igen.

**Låt en verkstad eller bensinstation ställa in dimstrålkastarna. Endast rätt inställda strålkastare ger optimalt ljus, utan att blända mötande trafik (bild 7).**

Vid förlust av sändaren kan du beställa en ny i fackhandeln.

### Viktigt!

Din mottagares kodnr!

Förvara medföljande kodkort på ett säkert ställe.

## Sidan 6: Tillbehör

(ingår inte i leveransen)  
monteringsram

### Ett tips till:

Håll glaset rena. Smuts kan absorbera upp till 80 % av ljuseffekten.

Du kör säkert om du ser och syns bra.

Har du reservlampor och säkringar i bilen?

Om du har frågor eller monteringsproblem:  
Ring Hella kundtjänst.

## Benodigd gereedschap:

- duimstok of rolmaat

- combinatietang
- steek- of ringsleutel 13mm
- steek- of ringsleutel 8 mm

- boormachine met boor  $\varnothing$  3mm en  $\varnothing$  8,5 mm
- Kruiskopschroevendraaier

## Inbouwmaten:

Montage hangend of staand, boven of onder de bumper mogelijk. Lampen mogen niet vibreren en boven de motorkap uitsteken en moeten symmetrisch worden gemonteerd.

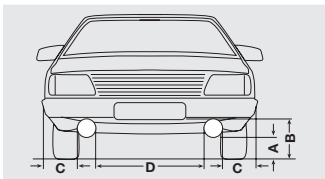

	A min.	B max.	C max.	D min.
(NL)		1200 mm	400 mm	
(B)	●	1200 mm	400 mm	

● = niet hoger monteren dan dimlicht





## Vorbereiding:

1. Montagepositie bepalen en bevestigingspunten volgens bovenstaande gegevens aftekenen.
2. Met 3 mm voorboren en 8,5 uitboren. Geboorde gaten met roestbescherming behandelen.

3. Steunen vormmonteren en schroeven handvast aandraaien.

## Massakabel (-) van de accu losmaken.

## Pagina 3: elektrische aansluiting

-  rood
-  rood/wit
-  bruin
-  blauw

Ontvanger met stekkeraansluiting naar beneden, tegen spatwater beschermd inbouwen met een zo groot mogelijk draagvlak voor het huis.

Antennekabel in het randbereik van de motorruimte in de omgeving van de zender zorgvuldig aanleggen en met kabelbinders bevestigen (zo

min mogelijk contact met carrosserie).

Kabels volgens schema aanleggen en aansluiten.

De zender met meegeleverde dubbelzijdige tape op dashboard bevestigen.

## **Pagina 4/5:** Eindmontage

1. Gloeilampen monteren. Glasbolletje niet aanraken (afb. 1-2).
2. Pluskabel (blauw) met gloeilampaansluiting verbinden en massakabel (bruin) op klemveer steken (afb. 3)
3. Kabels van het lamphuis in de rubberkap leggen en de kap tot de aanslag op het lamphuis duwen (steunpunt altijd aan onderzijde), (afb. 5).

4. Mistlampen in de juiste positie („TOP“ boven, Hella-logo leesbaar, steunpunt onderzijde), op voorgemonteerde steun schroeven en handvast vastdraaien.

5. Massakabel (-) van de accu weer bevestigen. Licht testen, mistlampen richten, schroeven vastdraaien en aansluitkabels bevestigen.

**Laat de mistlampen in de garage of servicestation afstellen. Alleen juist afgestelde mistlampen zorgen voor optimaal licht, zonder tegenliggers te verblinden (afb. 7).**

Bij verlies van de zender kunt u een vervangende zender bij de vakhandel bestellen.

### **Belangrijk!**

Het codenummer van uw ontvanger!

Bewaar de meegeleverde codecard op een veilige plaats.

## **Pagina 6:** Toebehoren

(wordt niet meegeleverd)  
montageframes

### **Nog een tip:**

Houd de lampglazen schoon. Vuil kan tot 80% van het licht opslokken. U rijdt veilig, als u goed ziet en gezien wordt.

Heeft u reservegloeilampen en -zekeringen in de auto?

Als u vragen of montageproblemen heeft, neem dan contact op met de Hella service-afdeling.

**(NL)** Sluyter B.V.  
Celsiusbaan 2  
Postbus 1398  
NL-3430 BJ Nieuwegein  
Tel. 030-6 09 56 72

**(B)** Hella NV / SA  
Boomssteenweg 26  
B-2630 Aartselaar  
Tel. 03/887 97 21  
Fax.03/887 56 18

**Herramientas necesarias:**

- Metro plegable
- Alicates combinados
- Llave de boca o de estrella ancho de boca 13
- Llave de boca o de estrella ancho de boca 8
- Taladradora con broca de  $\varnothing$  3 mm,  $\varnothing$  8 mm
- Atornillador cruciforme

**Medidas exteriores:**

Es posible el montaje de pie o colgando por encima o por debajo del parachoques. Los faros no deben vibrar, ni sobresalir por encima del capó del motor, siendo necesario montarlos simétricamente.

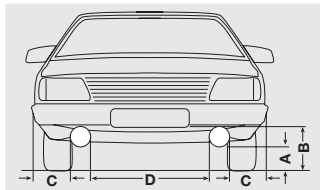

	A mín.	B mín.	C máx.	D mín.
(E)	250 mm	●	400 mm	
● = Montar de modo que no queden más altos que la luz de cruce				

**Preparativos:**

1. Determinar la posición de montaje y marcar los puntos de fijación en base a las medidas de montaje arriba citadas.

2. Taladrar primeramente con una broca de 3 mm y ampliar el orificio con una broca de 8 mm. Proteger las partes de metal perforadas con protección anticorrosiva.

3. Premontar el soporte y apretar los tornillos sólo a mano.

**Para más seguridad, desconectar el cable a masa de la batería (-).**

**Página 3:** Conexión eléctrica

-  Rojo
-  Rojo/blanco
-  Marrón
-  Azul

Montar receptor con conexión hacia abajo protegido contra salpicaduras de agua y con una superficie de carcasa lo más grande posible.

Tender el cable de antena correctamente a lo largo del borde del recinto del motor cerca del mando a distancia y asegurar con abrazaderas de cable (a ser posible,

no debe hacer contacto con la carrocería).

Tender y conectar los cables según el esquema de conexiones).

Fijar el mando a distancia al tablero de instrumentos utilizando la cinta adhesiva por ambos lados que se adjunta.

## **Página 4/5:** Montaje final

**1** Colocar la lámpara sin tocar el cilindro de cristal con los dedos (fig. 1-2)

**2** Conectar el cable positivo (azul) a la conexión del portalámparas y el cable a masa (marrón) al resorte de sujeción (fig. 3).

**3** Pasar los cables de los faros por la boquilla de goma y encajar la boquilla de goma hasta el tope (los tubos de desagüe siempre hacia abajo)

**4** Atornillar el faro correctamente (**La designación „TOP“ deberá quedar legible desde arriba y los tubos de desagüe abajo**) a la sujeción y apretar sólo a mano.

**5** Conectar de nuevo el cable a masa de la batería(-). Comprobar la instalación de luces, reglar los faros, apretar los tornillos y fijar los cables de conexión.

Hacer que los faros antiniebla sean controlados en un taller o estación de servicio. Sólo los faros debidamente reglados ofrecen una luz óptima sin deslumbrar al tráfico que viene en dirección contraria (fig. 7)

En caso de extraviarse el mando a distancia es posible hacer el pedido en el concesionario.

### **¡Importante!**

¡N° de código del receptor!

Guarde la tarjeta adjunta de código en un lugar seguro.

## **Página 6:** Accesorios

(no contenido en el volumen de suministro)

Sujeción de tacos

### **Un consejo:**

Mantenga los dispersores limpios. La suciedad puede absorber hasta el 80 % de la luminosidad. Ver y ser visto es a este respecto el lema de seguridad.

¿Dispone usted en su vehículo de bombillas y fusibles de repuesto? Caso que tenga usted alguna consulta que hacer - acaso en relación al montaje -, llame al servicio de asistencia al cliente de Hella.

## Attrezzi necessari:

- Metro pieghevole
- cacciavite a croce
- Pinza multiuso

- Chiave fissa o chiave ad anello SW 13
- Trapano con punte  $\varnothing 3$ ,  $\varnothing 8,5$  mm

## Istruzioni di montaggio:

Montaggio ritto o appeso. Accertarsi che i proiettori non vibrino, che non sporgano dal paraurti e che siano montati simmetricamente.

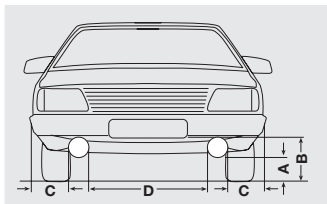

	A min.	B min.	C max.	D min.
(I)	250 mm	●	400 mm	600 mm
(CH)	250 mm	1200 mm	400 mm	

● = montare ad una altezza che non superi la luce anabbagliante

## Preparazione:

Montaggio ritto o appeso

1. Definire la posizione di montaggio e contrassegnare i punti di fissaggio secondo quanto indicato nelle precedenti istruzioni di montaggio.

2. Sgrossare con una punta da 3 mm e rifinire con una punta da

8,5 mm. Applicare della protezione antiruggine sui fori praticati.

3. Montare il supporto e avvitare stabilmente le viti.

**Per sicurezza, staccare il circuito di massa (-) della batteria.**

## Pag. 3: Collegamento elettrico

-  rosso
-  rosso/bianco
-  marrone
-  blu

Montare il ricevitore con gli allacciamenti verso il basso, in modo che sia protetto da schizzi d'acqua e che la sua superficie di contatto sia più ampia possibile.

Posare attentamente il cavo dell'antenna lungo la parete del vano motore, vicino al trasmettitore

e fissare con fascette stringicavo (possibilmente evitando il contatto con la carrozzeria).

Posare e collegare i cavi come da schema elettrico.

Fissare il trasmettitore al cruscotto con il nastro adesivo doppio allegato.

## **Pag. 4/5:** Montaggio

1. Inserire la lampadina. Non toccare il bulbo di vetro a mani nude (ill. 1-2).
2. Collegare il cavo + (blu) all'attacco della lampadina e innestare il circuito di massa (marrone) sulla molla di tenuta (ill.3).
3. Mettere i cavi del corpo del faro nella cuffia di gomma e infilarla fino all'arresto (bocchetta di scarico sempre in basso) (ill.5).

4. Avvitare il faro nella posizione giusta („TOP“ in alto, **Hella leggibile, bocchetta di scarico in basso**), sul supporto premontato e serrare a mano.

5. Allacciare nuovamente il circuito di massa (-) della batteria. Controllare le luci, allineare i fari, serrare le viti e fissare bene i circuiti di allacciamento.

**Far mettere a punto i fari antinebbia in officina o presso una stazione di rifornimento. Solo fari antinebbia messi a punto a regola d'arte offrono una luce ottimale, senza abbagliare il traffico in senso inverso. (Ill. 7).**

Se si perde il trasmettitore, ordinare il ricambio dal rivenditore specializzato.

**Attenzione** al numero di codice del Vostro ricevitore!

Conservate con cura la scheda con il codice allegata.

## **Pag. 6:** Accessori

(da ordinare a parte)

Intelaiatura di montaggio

### **Un ultimo suggerimento:**

Tenete i vetri dei proiettori sempre puliti. Lo sporco può assorbire fino all' 80% dell' intensità luminosa. Quando vedete bene e vi fate vedere bene viaggiate più sicuri. Accertatevi di avere sempre nella vettura lampadine e fusibili di scorta.

Se avete domande o problemi nel montaggio chiamate il Servizio Assistenza Hella:

**Telefono:** ☎ **02.98.835.1**

## Tarvittavat asennustyökalut:

- Mitat

- Pihdit
- Kiintoavain 13 mm
- Kiintoavain 8 mm

- Pora ja poranterät Ø 3 mm, Ø 8,5 mm
- Ristipääruuvimeisseli

## Asennusmitat:

Seisova tai riippuva kiinnitys, joko puskurin ala- tai yläpuolelle; tukevasti ja symmetrisesti.

Sumuvalojen tulee, mikäli mahdollista, sijaita enintään 0,40 m etäisyydellä sivuista sekä vähintään 0,25 m etäisyydellä maasta ja enintään omien päävalojen lähivalojen korkeudella.

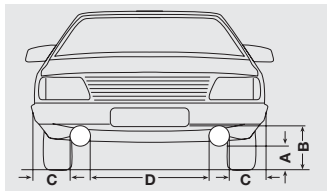

	A min.	B min.	C max.	D min.
(FIN)	250 mm	●	400 mm	
● = merkitsee: ei lähivaloa korkeammalle				

## Asennus:





**Irrota akun maajohto (-).**

**1.** Määrittele asennuskohta ja merkitse kiinnityspisteet yllämainittujen mittojen mukaan.

**2.** Pora 3 ja 8,5 mm reiät. Käsittele ruostesuojalla.

**3.** Asenna valonheittimien jalka ja esikiristä.

## Sivu 3: Sähköliitäntä

-  Punainen
-  Punainen/valkoinen
-  Ruskea
-  Sininen

Asenna vastaanotin niin että pistoke osoittaa alaspäin, jolloin se on suojattu roiskevedeltä. Kiinnitetään mahdollisimman tukevasti.

Kiinnitä vastaanottimen johto moottorin reunaan lähettimen läheisyyteen ja käytä nippusiteitä kiinnittämiseen. Antenni ei saa koskettaa autonrunkoa.

Vie johdot kytkentäkaavion mukaan ja yhdistä.

Kiinnitä lähetin ohessa olevalla kaksoisliimanauhalla kojelautaan.

## **Sivu 4/5:** Loppuasennus

1. Aseta polttimo. Lasikupua ei saa koskettaa paljain käsin (Kuvat 1-2).
2. Kytke plusjohto (sininen) valonheittimeen ja aseta maajohto (ruskea) pidikejouseen (Kuva 3).
3. Vie johdot kumisuojan läpi ja aseta kumisuoja valonheittimen koppaan, vedenpoistoreikä aina alaspäin (Kuva 5).

4. Asenna valonheitin oikeaan asentoon (**TOP-merkintä aina ylhäällä, Hella-teksti oikeinpäin, vedenpoistoreikä alaspäin**). Esiasenna kiinnitysalku.

5. Kytke akun maajohto (-). Testaa valojen toiminta ja suuntaus. Kiristä ruuvit ja varmista liitäntäjohtojen kytkennät.

**Jotta vastaan tuleva liikenne ei väärin suunnattujen valojen johdosta sokaistu ja aiheuta vaaratilanteita, on valojen säätö annettava ammattitaitoisen huoltamon tai korjaamon suoritettavaksi (Kuva 7).**

Hävinneen lähettimen tilalle on tilattavissa uusi lähetin autovaraosakauppialtasi.

### **Tärkeää!**

Säilytä vastaanottimen koodin numero!

Säilytä ohessa olevaa koodi-korttia turvallisessa paikassa.

## **Sivu 6:** Tarvikkeet

(eivät sisälly toimitukseen)

Asennuskehykset

### **Vielä eräs tärkeä huomautus:**

Pidä lasit puhtaina. Lika vähentää valotehoa jopa 80%.

Puhtailla valonheittimillä näet ja näyt paremmin liikenteessä.

Muista varapolttimot ja sulakkeet. Käytä ainoastaan korkealaatuisia tuotteita.

