



## *Jumbo 320 FF*

*Montageanleitung  
Nebelscheinwerfer*

*Mounting Instructions  
Fog lamps*

*Instructions de montage  
Projecteurs antibrouillard*

*Monteringsanvisning  
Dimstrålkastare*

*Montagehandleiding  
Mistlampen*

*Instrucciones de montaje  
Faros antiniebla*

*Istruzioni di montaggio  
Proiettori fendinebbia*

*Asennusohje  
Sumuvalonheittimet*



2

Lieferumfang  
Kit includes  
Fourniture

Leveransomfatning  
De levering  
Volumen del suministro

Dotazione di fornitura  
Osaluuttelo



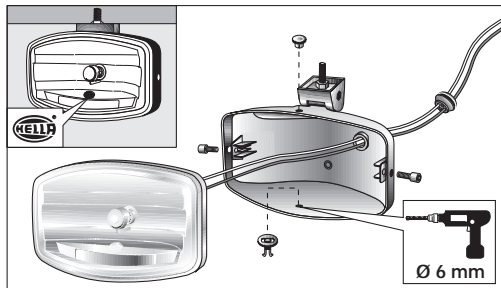
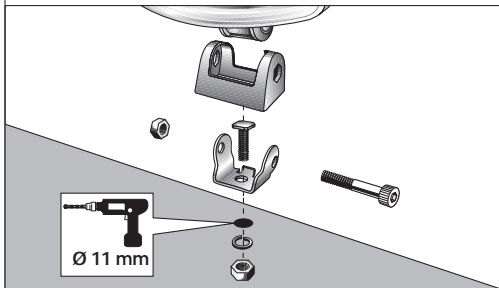
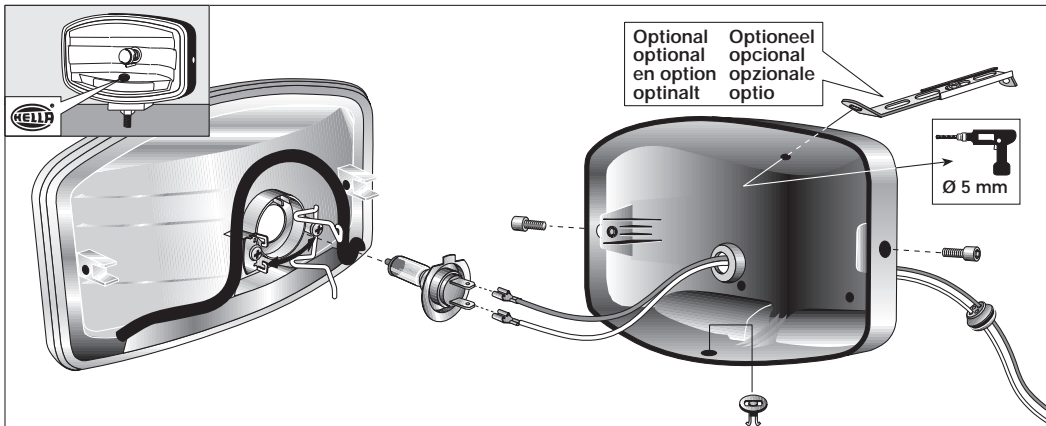

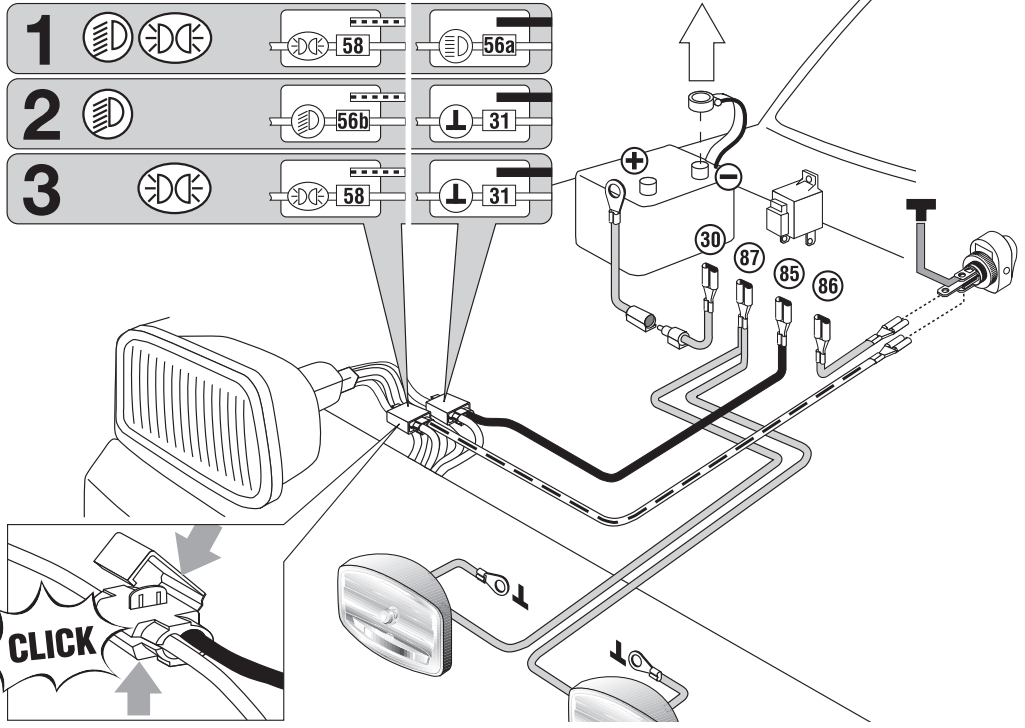

## Zubehör

(nicht im Lieferumfang enthalten)

Accessories (not included with kit)

Accessoires (non fournis)

## Tillbehör (ingår ej i leveransen)

Toebehoren (worden niet meegeleverd)

Accesorios

(no se incluyen en el suministro)

## Accessori (non in dotazione)

Lisätarvikkeet

(eivät kuulu toimitukseen)

1



12 V-55 W: 8GH 007 157-121  
24 V-70 W: 8GH 007 157-241

2



12 V: 6EH 007 946-031

3

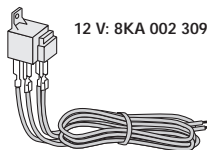

12 V: 8KA 002 309-811

4



12 V: 4RA 003 510-641  
24 V: 4RA 003 510-651

5

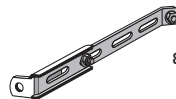

8HG 116 741-801

6



8XS 160 353-001

*DEUTSCH*

Technische Änderungen vorbehalten

6 – 7

*ENGLISH*

Subject to alteration without notice

8 – 9

*FRANÇAIS*

Sous réserve de modifications techniques

10 – 11

*SVENSKA*

Med förbehåll för tekniska förändringar

12 – 13

*NEDERLANDS*

Technische wijzigingen voorbehouden

14 – 15

*ESPAÑOL*

Reservadas modificaciones técnicas

16 – 17

*ITALIANO*

Con riserva di modifiche tecniche

18 – 19

*SUOMI*

Tekniset muutokset pidätetään

20 – 21

## 6 *Benötigtes Werkzeug:*

- Zollstock
- Kombizange
- Zange für Quetschverbinder (wenn zur Hand)
- Maul- oder Ringschlüssel SW 17

- Bohrmaschine mit Bohrer Ø 3, 5, 6, 11, 12 mm
- Innensechskantschlüssel 3 mm, 6 mm

## *Anbaumaße:*

Montage hängend oder stehend, oberhalb oder unterhalb der Stoßstange möglich. Scheinwerfer dürfen nicht vibrieren, über die Motorhaube ragen und müssen symmetrisch angebracht sein.

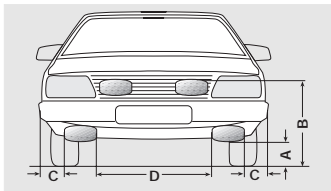

	A min.	B min.	C min.	D min.
(D)		●		
(A)		●	400 mm	600 mm
(CH)	250 mm	1200 mm	400 mm	

● = Nicht höher als Ablendlicht montieren

## *Seite 3: Montage*

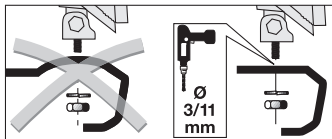

Montageposition auf **gerader** Fläche festlegen und Befestigungspunkte anzeichnen.

Mit 3 mm vorbohren und 11 mm aufbohren. Gebohrte Metallteile mit Rostschutz versiegeln.

Halterung vormontieren.

Gehäuse öffnen und Glühlampe einsetzen.

Glühlampe nicht mit bloßen Fingern anfassen! Papiertaschentuch oder ähnliches verwenden.

Gehäuse zusammensetzen. Halterung und Gehäuse zusammenschrauben und Kabel sauber verlegen.

Scheinwerfer ans Fahrzeug schrauben (falls erforderlich mit Zweipunkthalter).

Scheinwerfer ausrichten und alle Schrauben festziehen.

## Seite 4: Elektrischer Anschluss

Masseleitung (-) der Batterie zur Sicherheit lösen.

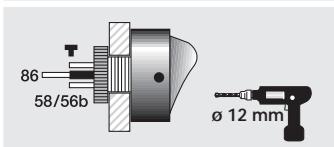
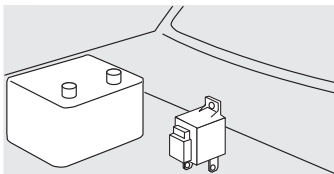

Relais mit Anschlussklemmen spritzwassergeschützt nach unten einbauen. Bei Bedarf und entsprechender gesetzlicher Zulässigkeit Schalter ins Armaturenbrett einbauen.



Leitungen nach einem der Schaltpläne verlegen und anschließen.

Mit welchem Licht Nebelscheinwerfer kombiniert werden dürfen, zeigt die nachstehende Tabelle.

Masseleitung (-) der Batterie wieder anschließen. Lichtanlage prüfen. Anschlussleitungen sicher befestigen.

Lassen Sie die Nebelscheinwerfer in der Werkstatt oder bei einer Tankstelle einstellen. Nur richtig eingestellte Scheinwerfer sorgen für optimales Licht, ohne den Gegenverkehr zu blenden.

Die Benutzung der gegebenenfalls beiliegenden Schutz-Kappen ist im Gültigkeitsbereich der StVZO nicht zulässig.

	A	CH	D
Abblendlicht 			● C min. 400 mm
Abblend- und Standlicht 	●	●	● C max. 400 mm
Standlicht 		●	(siehe auch bei „Noch ein Tipp:“)

## Seite 5: Zubehör

(nicht im Lieferumfang enthalten)

1. H7 Glühlampe
2. Schalter
3. Kabelsatz mit Relais
4. Relais
5. Zweipunktbefestigung
6. Schutz-Kappe

### Noch ein Tipp:

Halten Sie die Streuscheiben sauber. Schmutz kann bis zu 80% an Lichtleistung schlucken, Sie fahren sicher, wenn Sie gut sehen und gesehen werden. Haben Sie Ersatz-Lampen und Sicherungen im Wagen?

Wenn Sie Fragen oder Einbauprobleme haben: Rufen Sie den Hella Kundendienst an.

Telefon  (0180) 5 25 00 02  
(€ 0,12/Min.)

 01/ 6 14 60-0

 (01) 8 72 75 75

## 8 Tools required:

- Ruler
- Combination pliers
- Pliers for crimp connectors (if available)

- 17 mm open end or box wrench
- Drill with 3, 5, 6, 11 and 12 mm dia. bits
- 3 and 6 mm Allen keys

## Attachment dimensions:

For upright/pendant mounting, above/below bumper. Lamps should neither vibrate nor extend higher than the bonnet and must be fitted symmetrically.

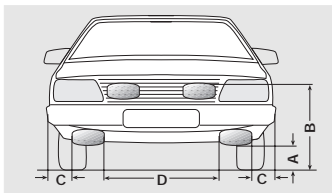

The table shows the possibilities permitted in the various countries:

			(also see "One more tip")
	●		
	●		

## Page 3: Mounting steps

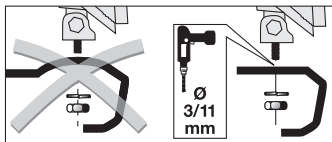

Determine mounting position on **flat** surface and mark mounting points.

Drill pilot hole with 3 mm dia. bit and then bore out to 11 mm. Protect drilled metal parts with rust protection paint.

Preliminarily install mount.

Open housing and install bulb.

Do not touch bulbs with bare fingers! Use tissue paper or similar.

Assemble housing. Screw holder and housing together and route cable cleanly.

Screw lamps to vehicle (use two-point mount if required).

Align lamps and tighten screws.

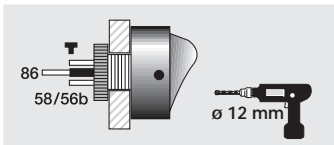
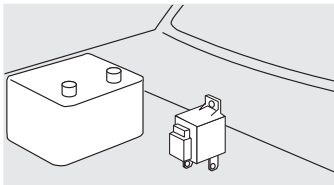

**Disconnect earth lead (-) from battery for safety.**

Install relay with connection terminals pointing downwards so that they are protected against splashing water.

If required, and legally permissible, install switch in dashboard.

Lay and connect wires according to circuit diagram.

The table below shows which lights can be combined with the fog lamps.

Reconnect earth lead (-) to battery. Check lights, tighten connection wires securely.

**Have the fog lamps adjusted at a workshop or service station. Only properly adjusted lamps provide optimum illumination without dazzling on-coming traffic.**

**The use of the enclosed protective caps (enclosed where applicable) is not permissible in areas governed by German Traffic Laws.**

**The symbols mean: Fog lamps illuminate when they are switched on together with:**

Dipped beam headlamps



Dipped beam headlamps and parking lamps



Parking lamps



## Page 5: Accessories

(not included with kit)

1. Bulb for H7
2. Switch
3. Cable with relay
4. Relay
5. Two-point mount
6. Protecting cap

### One more tip:

Keep the lenses clean. Dirt can absorb up to 80% of the light. You drive more safely when you can see and be seen well.

Do you have spare bulbs and fuses in your vehicle?  
If you have any questions or installation problems: Contact your Hella stockist.

## 10 *Outils nécessaires :*

- mètre
- pince universelle
- pince à sertir (si disponible)
- clé à fourche ou clé polygonale 17

- perceuse avec mèches de 3, 5, 6, 11, 12 mm de diamètre
- clé à pipe à 6 pans de 3 et 6 mm

## *Cotes de montage :*

Montage vertical ou suspendu, au dessus ou au dessous du bouclier. Les projecteurs doivent avoir une bonne assise, ne doivent ni vibrer ni dépasser la hauteur du capot et sont à monter de façon symétrique.

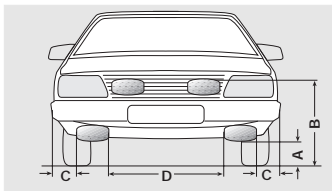

	A min.	B min.	C min.	D min.
(F)	250 mm			
(B)	●	1200 mm	400 mm	
(CH)	250 mm	1200 mm	400 mm	

## *Page 3 : Etapes de montage*

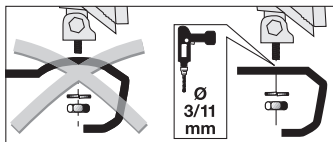

Déterminer la position de montage sur une surface **plane** et marquer les points de fixation. Percer à 3 mm puis à 11 mm. Traiter les parties métalliques percées avec un produit anticorrosion.

Préassembler les éléments du support.

Ouvrir le boîtier et poser la lampe.

Ne pas saisir la lampe avec les doigts ! Toujours utiliser un mouchoir en papier ou tout autre article de ce genre.

Refermer le boîtier. Visser le support au boîtier du projecteur et poser correctement le câble. Visser les projecteurs à la carrosserie (si nécessaire, utiliser une fixation à 2 points). Ajuster les projecteurs et bien serrer à fond toutes les vis.

## Page 4 : Branchement électrique

Pour des raisons de sécurité, débrancher le câble de mise à la masse (-) de la batterie.

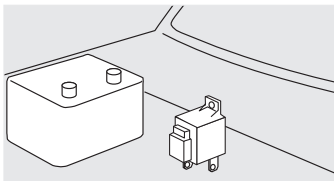

Poser et brancher les fils selon le schéma de connexion.

Le tableau ci-après donne des précisions sur les combinaisons d'éclairage permises dans les pays cités.

Monter le relais avec les bornes de connexion vers le bas pour le protéger des projections d'eau.



Reconnecter le câble de mise à la masse (-) de la batterie.

Vérifier le bon fonctionnement des projecteurs et bien fixer les fils de connexion.

**Faire régler les antibrouillards par un garage spécialisé. Seuls des projecteurs bien réglés assurent un éclairage optimal, sans éblouir les autres usagers de la route.**

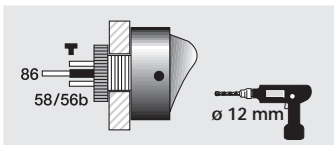
**L'utilisation des caches de protection est interdite en Allemagne.**



		F	B	CH	
Code			●		
Code et feu de position			●	●	
Feu de position		●	●	●	(voir également "Conseils utiles")

## Page 5 : Accessoires

(non fournis)

1. Lampe H7
2. Interrupteur
3. Faisceau de câbles avec relais
4. Relais
5. Fixation à deux points
6. Capuchon de protection

### Un autre conseil :

Veiller à la propreté des glaces des projecteurs car la saleté peut absorber jusqu'à 80 % du flux lumineux. Bien voir et être vu sont les deux conditions impératives pour une conduite en toute sécurité. Y a-t-il des lampes de

rechange et des fusibles de remplacement à bord du véhicule ?

Pour tout renseignement ou tout problème de montage, contactez s.v.p. votre revendeur habituel.

**Verktyg:**

- Tumstock
- Kombinationstång
- Kabelskotång (om tillgänglig)
- Block- eller ringnyckel 17 mm

- Borrmaskin med borrar 3, 5, 6, 11, 12 mm
- Insexnyckel nr 3 och nr 6

**Monteringsmått:**

Montering kan göras stående eller hängande, ovanför eller under stötfångaren. Extrastrålkastare får inte vibrera och de måste monteras symmetriskt.

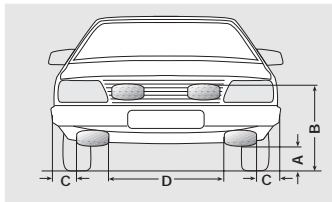

	A min.	B min.	C min.	D min.
(S)	250 mm	●	400 mm	
● = Får ej monteras högre än halvljusen.				

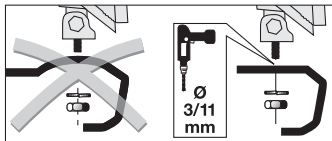
**Sidan 3: Montering**

Extraljusen kan monteras antingen direkt på bilen eller med en extraljushållare. För montering med extraljushållare se respektive hållares monteringsanvisning.

Bild till vänster: Bestäm en platt yta för montering och markera för borring.  
Förborra med 3 mm borr och borra upp med 11 mm.  
Rostskyddsbehandla borrhålen.  
Förmontera hållaren.

Öppna strålkastaren och montera glödlamporna. Rör inte glödlampornas glaskolvar med fingrarna.

Montera ihop strålkastaren och foten och förlägg kabeln.

Montera strålkastarna på bilen, eventuellt med stabiliseringsstag.

Rikta in strålkastaren och drag åt alla skruvar.

## Sidan 4: Elektrisk anslutning

### Lossa för säkerhets skull batteriets minusanslutning (-).

Montera reläet stänkvattenskyddat och med anslutningarna nedåt och, om så önskas, strömbrytare i instrumentbrädan.

Utför ledningsdragning enligt kopplingschema och anslut.

Den bredvidstående tabellen visar med vilket ljus dimstrålkastarna får kombineras.

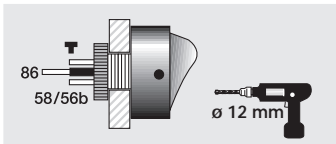
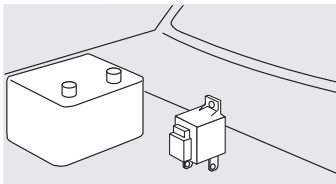

Återanslut batteriets minusanslutning (-). Kontrollera ljusfunktionen. Fäst nogga upp anslutningsledningarna.

**Låt en verkstad eller en mack med ljusinställningsapparat göra en korrekt ljusinställning. Bara rätt inställda strålkastare garanterar optimalt ljus, utan att blända mötande trafik.**

		S	N	DK	
Halvljus					
Halv- och park.ljus			●	●	
Parkeringsljus		●		●	(se också under "Ytterligare tips")

## Sidan 5: Tillbehör

(Ingår ej i leveransen)

1. H7 glödlampa
2. Brytare
3. Kabelsats med relä
4. Relä
5. Tvåpunktsfastsättning
6. Skyddskåpa

### Ytterligare tips:

Håll strålkastarglasen rena. Smuts kan reducera ljusutbytet med upp till 80%.

Du kör säkrare om du ser och syns bra.

Har du reservglödlampor och säkringar i bilen?

## 14 *Benodigd gereedschap:*

- Duimstok
- Combinatietang
- Tang voor kabelverbinders (indien bij de hand)
- Muil- of ringsleutel SW 17
- Boormachine met boren  $\varnothing$  3, 5, 6, 11, 12 mm
- Inbussleutels 3 en 6 mm

## *Montage-afmetingen:*

Montage hangend of staand, boven of onder de bumper mogelijk. Schijnwerpers mogen niet trillen, mogen niet boven de motorkap uitsteken en moeten symmetrisch zijn geplaatst.

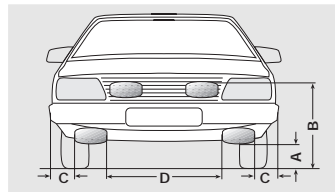

## *Pagina 3: Montage stapsgewijs*

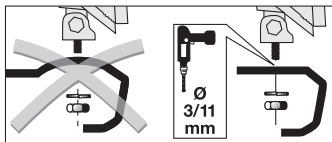

Montagepositie op een **recht** oppervlak bepalen en bevestigingspunten aftekenen. Met 3 mm voorboren en met 11 mm opboren. Geboorde gaten met roestwerend middel bewerken.

Houder voormonteren

Huis openen en gloeilamp monteren. Gloeilampen niet met blote vingers beetpakken! Gebruik een papieren zakdoek of iets dergelijks.

Huis in elkaar monteren. Houder en huis in elkaar zetten en vastschroeven. Kabel netjes wegwerken.

Schijnwerpers op het voertuig monteren (indien nodig met tweepuntssteun).

Schijnwerpers uitlijnen en alle schroeven vastdraaien.

## Pagina 4: Elektrische aansluiting

**Massa-aansluiting (-) veiligheids-halve van de accu losmaken.**

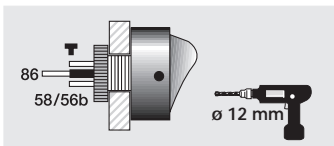
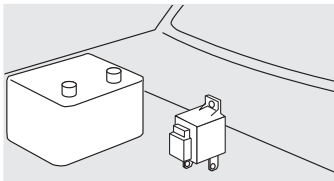

Het relais op een tegen spatwater beschermde plaats met de aansluitklemmen naar beneden monteren.

Indien nodig en bij dienovereenkomstige wettelijke goedkeuring de schakelaar in het dashboard monteren.

Aansluitkabels volgens een van de 3 aansluitschema's leggen en aansluiten.

Uit de navolgende tabel is te zien met welke standaard lichtfunctie van uw auto de mistlampen gecombineerd mogen worden.

Massadraad (-) weer aan de accu vastmaken. Lichten controleren. Aansluitkabels veilig wegwerken en vastmaken.

**Laat de mistlampen in de garage of bij een service station exact afstellen. Alleen juist afgestelde schijnwerpers garanderen een optimaal licht zonder tegenliggers te verblinden.**

**Het gebruik van de meegeleverde beschermkappen is in het normale wegverkeer niet toegestaan.**

	(NL)	(B)	
Dimlicht		●	(zie ook bij "Opmerking:")
Dim. en stadslicht		●	
Stadslicht		●	

## Pagina 5: Toebehoren

(wordt niet meegeleverd)

1. H7 gloeilamp
2. Schakelaar
3. Kabelset met relais
4. Relais
5. Tweepuntsbevestiging
6. Beschermkap

### Nog een tip:

Zorg er voor dat de glazen van de schijnwerpers schoon blijven. Vuile glazen kunnen een vermindering van wel 80% van de lichtopbrengst tot gevolg hebben. U rijdt veiliger als u goed ziet en gezien wordt. Heeft u ook reservegloeilampen en

zekeringen in de auto? Indien u nog vragen heeft of montageproblemen tegenkomt, bel dan de Hella klantenservice / technische dienst.

telefoon (NL) 030-6 09 56 11  
(B) 03-8 87 97 21

## 16 Herramientas necesarias:

- Metro plegable
- Alicates universales
- Alicates para terminales a presión
- Llave de boca o anular, entrecaras 17
- Taladradora con broca  $\varnothing$  3, 5, 6, 11, 12 mm
- Llave macho hexagonal 3 y 6 mm

## Medidas de montaje:

El montaje puede practicarse en posición colgada o de pie, encima o debajo del parachoques. Los faros no deben vibrar, ni quedar más altos que el capó y han de ir colocados simétricamente.

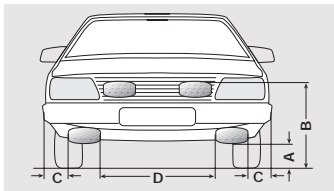

	A min.	B min.	C min.	D min.
(E)	250 mm	●	400 mm	
● = No montar más altos que la luz de cruce				

## Página 3: Montaje

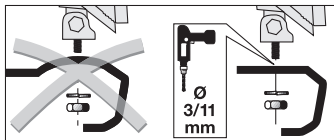

Determinar la posición de montaje sobre una superficie **plana** y marcar los puntos de fijación. Taladrar previamente con una broca de 3 mm y agrandar a 11 mm. Tratar con anticorrosivo las partes de metal taladradas. Premontar el soporte. Abrir la carcasa e insertar la lámpara.

¡No tocar la lámpara con las manos descubiertas! Utilizar un pañuelo de papel o similar. Ensamblar la carcasa. Atornillar el sopote a la carcasa y colocar el cable esmeradamente. Atornillar los faros al vehículo (si fuera necesario, utilizar el soporte a dos puntos). Alinear los faros y apretar todos los tornillos.

## Página 4: Conexión eléctrica

Por razones de seguridad, desembornar el cable de masa (-) de la batería.

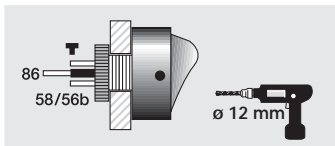
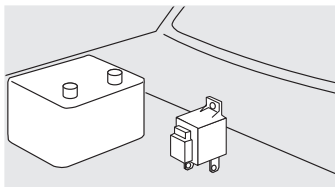

Montar el relé con los bornes dirigidos hacia abajo de forma que quede a cubierto de las salpicaduras de agua.

En caso de necesidad, y estando autorizado legalmente, montar el interruptor en el tablero de instrumentos.

Colocar y conectar los cables según uno de los 3 esquemas de conexión.

La tabla indica las posibilidades permitidas:

		E	
Luz de cruce			
Luz de cruce y población			
Luz de población		●	(véase también bajo "consejo")

Volver a embornar el cable de masa (-) de la batería. Comprobar la instalación de alumbrado. Sujetar de forma segura los cables de conexión.

**Haga practicar el reglaje de los faros de largo alcance en el taller o en la gasolinera. Únicamente unos faros bien ajustados garantizan una óptima iluminación.**

**El uso de la caperuza protectora adjunta no está autorizado en el campo de validez del StVZO (= reglamento de tráfico en Alemania), pero si el uso de rejillas de protección.**

## Página 5: Accesorios

(no se incluyen en el suministro)

- 1) Lámpara H7
- 2) Interruptor
- 3) Cableado con relé
- 4) Relé
- 5) Soporte de dos puntos
- 6) Tapa protectora

### Un consejo:

Mantenga los dispersores limpios. La suciedad puede absorber hasta el 80% del rendimiento luminoso. Ver y ser visto es aquí el lema de seguridad.

¿Lleva lámpara de repuesto y fusibles en el coche?

En caso de que usted tenga preguntas o problemas con el montaje, consulte al concesionario de Hella.

## 18 Attrezzi necessari:

- Metro pieghevole
- Pinza multiuso
- Pinza per capicorda a pressione (facoltativa)

- Chiave fissa o chiave ad anello SW 17
- Trapano con punta  $\varnothing$  3, 5, 6, 11 e 12 mm
- Chiavi esagonali 3 e 6 mm

## Istruzioni di montaggio:

Montaggio ritto o appeso, sotto o sopra il paraurti. Accertarsi che i proiettori non vibrino, che non sporgano dal paraurti e che siano montati simmetricamente.

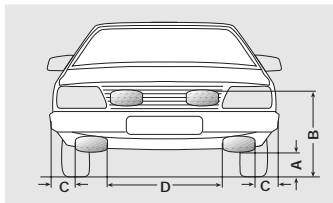

	A min.	B min.	C min.	D min.
(I)	250 mm	●	400 mm	600 mm
(CH)	250 mm	1200 mm	400 mm	

● = montare ad un' altezza che non superi la luce anabbagliante

## Pag. 3: Montaggio

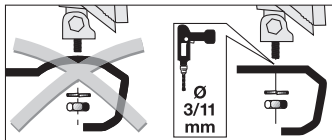

Definire la posizione di montaggio su una superficie **retta** e contrassegnare i punti di fissaggio.

Sgrossare con una punta da 3 mm e rifinire con una punta da 11 mm. Applicare della protezione antiruggine sui fori praticati.

Montare il supporto.

Aprire la carcassa e inserire la lampada.

Non toccare la lampada con le dita nude! Utilizzare un fazzoletto di carta o qualcosa di simile.

Assemblare la carcassa. Avvitare insieme supporto e carcassa e posare i cavi con cura.

Fissare i proiettori al veicolo (se necessario con un supporto a due punti).

Allineare i proiettori e fissare saldamente tutte le viti.

## Pag. 4: Collegamento elettrico

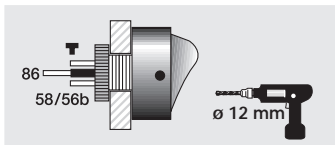
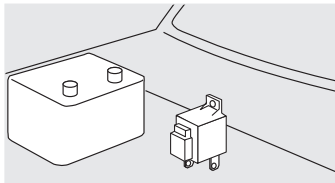

### Per sicurezza staccare il cavo di massa (-) della batteria.

Montare il relè con gli attacchi protetti contro gli spruzzi d'acqua rivolti verso il basso.

Se necessario e previsto dalla omologazione di legge inserire il commutatore nel cruscotto.

Posare e collegare i cavi secondo uno dei 3 schemi.

La tabella seguente mostra le combinazioni del proiettore fendinebbia.

Ricollegare il cavo di massa (-) della batteria. Controllare l'impianto luce. Fissare saldamente i cavi di collegamento.

**Far controllare i proiettori da una officina specializzata. Soltanto proiettori regolati correttamente forniscono una luce ottimale senza abbagliare il controtraffico. L'utilizzo delle calotte fornite non è ammesso dal Codice Stradale.**

	I	CH	
Luce anabbagliante			
Luce anabbagliante e luce di posizione		●	
Luce di posizione		●	(vedi anche "Un ultimo suggerimento")

## Pag. 5: Accessori

(da ordinare a parte)

1. Lampada H7
2. Interruttore
3. Cablaggio con relais
4. Relais
5. Fissaggio su due punti
6. Cappuccio di protezione

### Un ultimo suggerimento:

Tenete i vetri dei proiettori sempre puliti. Lo sporco può assorbire fino all'80% dell'intensità luminosa. Quando vedete bene e vi fate vedere bene viaggiate più sicuri. Accertatevi di avere sempre nella

vettura lampadine e fusibili di scorta. Se avete domande o problemi nel montaggio chiamate il Servizio Assistenza Hella:

**Telefono:** ☎ 02.98.835.1

- Mitta
- Pihdit
- Sähköliitäntäpihdit
- Kiintoavain 17 mm

- Pora ja poranterät Ø 3, 5, 6, 11, 12 mm
- Kuusiokoloavaimet 3 ja 6 mm

**Asennusmitat:**

Seisova tai riippuva kiinnitys, joko puskurin ala- tai yläpuolelle: tukevasti ja symmetrisesti.

Sumuvalojen tulee, mikäli mahdollista, sijaita enintään 0,40 m etäisyydellä auton sivuista sekä vähintään 0,25 m etäisyydellä maasta ja enintään omien päävalojen lähivalojen korkeudella.

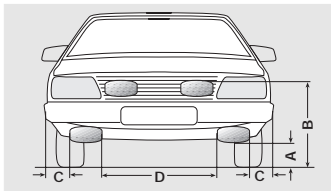

	A min.	B min.	C min.	D min.
(FIN)	250 mm	●	400 mm	
● = merkitsee: ei lähivaloa korkeammalle				

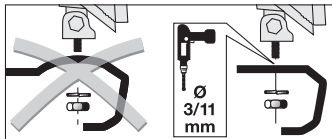
**Sivu 3: Asennus**

Määrittele asennuskohta **tasaiselle** pinnalle ja merkitse kiinnityskohdat.

Poraa 3 ja 11 mm reiät. Käsittele reiät ruostesuojalla.

Asenna valonheittimen jalka.

Avaa koppa ja aseta polttimo paikalleen.

Polttimon lasikupua ei saa koskea paljain käsin! Käytä paperinenäiliinaa tai vastaavaa.

Kokoa koppa. Ruuvaa kiinnitysalku ja koppa yhteen. Liitä johto.

Kiinnitä valonheitin ajoneuvoon, (mikäli tarpeellista käytä 2-pistekiinnikettä).

Kohdista valonheitin, kiristä ruuvit.

## Sivu 4: Sähköliitäntä

### Irrota akun majohto (-).

Asenna rele niin, että liitäntänavat osoittavat alaspäin, jolloin rele on suojattu roiskevedeltä.

Asenna tarvittaessa kytkin kojelautaan.

Liitä johdot kytkentäkaavan mukaisesti, ottaen huomioon seuraavat seikat:  
Sumuvalot eivät saa toimia yksinään.

Sumuvalot eivät saa toimia huomiovalojen kanssa.

Sumuvalot saavat palaa lähi- ja kaukovalojen kanssa, mutta ne täytyy varustaa erillisellä kytkimellä.

Kytke akun majohto (-). Testaa valojen toiminta ja suuntaus. Varmista liitäntäjohtojen kytkennät.

**Jotta vastaantuleva liikenne ei väärin suunnattujen valojen johdosta sokaistu ja aiheuta vaaratilanteita, on valojen säätö annettava ammattitaitoisen huoltamon tai korjaamon suoritettavaksi.**

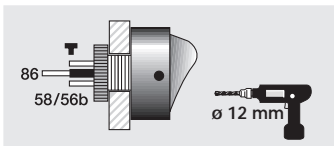
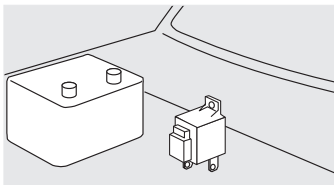

### Kytkentäkaavioiden symbolien selitykset:

Lähivalo



Lähi- ja seisontavalo



Seisontavalo



FIN



## Sivu 5: Lisätarvikkeet

(eivät kuulu toimitukseen)

1. H7
2. Kytkin
3. Johtosarja releine en
4. Rele
5. Tukitanko 2-pisteikiinnitykseen
6. Suojus

### Vielä eräs tärkeä huomautus:

Pidä lasit puhtaina. Lika vähentää valotehoa jopa 80%. Puhtailla valonheittimillä näet ja näyt paremmin liikenteessä.

Muista varapolttimot ja sulakkeet. Käytä ainoastaan korkealaatuisia tuotteita.

