

*Montageanleitung · Mounting Instructions · Instructions de montage  
Monteringsanvisning · Montagehandleiding · Instrucciones de montaje  
Istruzioni di montaggio · Asennusohje*

*Mercedes Benz  
Actros*





**(D)** *DEUTSCH* Technische Änderungen vorbehalten Seite 4

**(GB)** *ENGLISH* Subject to alteration without notice Page 4

**(F)** *FRANÇAIS* Sous réserve de modifications techniques Page 5

**(S)** *SVENSKA* Vi reserverar oss för tekniska ändringar Sidan 5

**(NL)** *NEDERLANDS* Technische wijzigingen voorbehouden Bladzijde 6

**(E)** *ESPAÑOL* Reservadas modificaciones técnicas Página 6

**(I)** *ITALIANO* Con riserva di modifiche tecniche Pagina 7

**(FIN)** *SUOMI* Tekniset muutokset pidätetään Sivu 7

## DEUTSCH

### Montage- anleitung Streuscheiben- Reinigungs- anlage

Lesen Sie vor Montage-  
beginn diese Montage- und  
Bedienungsanleitung ganz  
durch und beachten Sie die  
Reihenfolge der Montage-  
schritte ganz genau. Eine  
nicht sachgerechte  
Montage kann die Betriebs-  
sicherheit Ihres Fahrzeuges  
gefährden.

#### Inhaltsverzeichnis:

Elektrischer Anschluss	Seite	<b>8-21</b>
Düseneinbau	Seite	<b>22-25</b>
Verlegen der Schlauchleitung	Seite	<b>26-29</b>
Endmontage	Seite	<b>30-33</b>

Die Abdeckkappen können **vor** dem Einbau in  
Fahrzeugfarbe lackiert werden.  
**Lackieranleitung beachten!**

#### Benötigte Montagewerkzeuge:

Maul-oder Ringschlüssel (13 mm)  
Torx-Schraubendreher  
Kreuzschlitz-Schraubendreher  
Bohrmaschine mit Bohrer (Ø 6mm)  
Feile

## ENGLISH

### Installation instructions for lens cleaning system

Before starting installation,  
read these Installation and  
operating instructions  
through completely and  
observe the sequence of  
installation steps precisely.  
Improper installation can  
endanger the operating  
safety of your vehicle.

#### Table of Contents:

Electrical connection	Page	<b>8-21</b>
Nozzle installation	Page	<b>22-25</b>
Routing hose	Page	<b>26-29</b>
Final assembly	Page	<b>30-33</b>

The caps can be painted to match the colour of  
the car **before** fitting.  
**Observe painting instructions!**

#### Installation tools required:

Open-end or box wrench (13 mm)  
Torx screwdriver  
Phillips screwdriver  
Drill with bit (6 mm dia.)  
File

## FRANÇAIS

### Instructions de montage Lave-projecteurs

Avant de procéder au montage bien lire les instructions et respecter scrupuleusement l'ordre des opérations de montage. Un montage non conforme risque de mettre en danger la sécurité de fonctionnement du véhicule.

### Sommaire

Branchement électrique	Pages 8-21
Pose des gicleurs	Pages 22-25
Pose des flexibles	Pages 26-29
Montage final	Pages 30-33

Les capuchons peuvent être peints dans la teinte du véhicule **avant** de procéder au montage.  
**Observer les instructions de mise en peinture !**

### Outillage de montage requis:

Clé plate ou polygonale de 13  
Tournevis Torx  
Tournevis cruciforme  
Perceuse avec mèche (Ø 6 mm)  
Lime

## SVENSKA

### Monterings- anvisning strålkastarren- göring

Läs igenom den här monterings- och bruksanvisningen fullständigt innan du påbörjar monteringen och beakta monteringsstegens ordningsföljd nogga. En felaktig montering kan påverka ditt fordon's driftsäkerhet.

### Innehållsförteckning

Elektrisk anslutning	sidan 8-21
Montering munstycke	sidan 22-25
Dragning av slangledningen	sidan 26-29
Slutmontering	sidan 30-33

Skyddspanelerna kan lackeras i fordonets färg **före** monteringen.  
**Beakta lackeringsanvisningen!**

### Nödvändiga monteringsverktyg:

U-nyckel eller ringnyckel (13 mm)  
Torx-skruvmejsel  
krysskruvmejsel  
borrmaskin med borr (Ø 6 mm)  
fil

## NEDERLANDS

### Montage- handleiding koplampsproeiers

Lees voor het begin van de montage deze handleiding volledig door en houdt u aan de volgorde van de montagestappen.

Een onzorgvuldige montage kan de betrouwbaarheid van uw voertuig schaden.

### Inhoudsopgave

Elektrische aansluiting	Bladzijde 8-21
Inbouw sproeiers	Bladzijde 22-25
Verleggen van de slangen	Bladzijde 26-29
Eindmontage	Bladzijde 30-33

De afdekkappen kunnen voor de montage in de kleur van de auto worden gespoten.

**Lakhandleiding in acht nemen!**

### Benodigd montagegereedschap:

Steek- of ringsleutel (13 mm)  
Torx-schroevendraaier  
Kruiskopschroevendraaier  
Boormachine met boor (Ø 6mm)  
Vijl

## ESPAÑOL

### Instrucciones de montaje juego de faros de xenón

Antes de comenzar con los trabajos de montaje es necesario leer y atenerse exactamente al orden de operaciones facilitado en este manual de instrucciones.

Si el montaje no se realiza correctamente, puede ello poner en peligro la seguridad del vehículo.

### Indice

Conexión eléctrica	Página 8-21
Montaje eyector	Página 22-25
Tendido de la manguera	Página 26-29
Montaje final	Página 30-33

Antes de realizar el montaje es posible montar las tapas del mismo color del vehículo.

**¡Ténganse en cuenta las instrucciones para pintar!**

### Herramientas de montaje necesarias:

Llave de boca o de estrella (13 mm)  
Atornillador Torx  
Atornillador cruciforme  
Taladradora con broca (Ø 6mm)  
Lima

## ITALIANO

### Istruzioni di montaggio del kit sostitutivo xeno

Prima di iniziare il montaggio, leggere tutte queste istruzioni e attenersi scrupolosamente alla sequenza indicata. Un montaggio non eseguito a regola d'arte può pregiudicare la sicurezza del vostro autoveicolo.

### Indice

Allacciamento elettrico	pagina	8-21
Montaggio degli ugelli	pagina	22-25
Posa della tubazione	pagina	26-29
Montaggio finale	pagina	30-33

I cappucci possono essere verniciati **prima** di essere montati nel veicolo.

**Osservare le istruzioni per la verniciatura!**

### Attrezzi necessari per il montaggio:

Chiave a bocca o anulare (13 mm)  
Cacciaviti Torx  
Cacciaviti per viti con intaglio a croce  
Trapano con punta (Ø 6mm)  
Lima

## SUOMI

### Asennusohje Valojen pesulaite

Lue asennusohje huolellisesti ennen asennuksen aloittamista ja noudata tarkoin annettua järjestystä eri työvaiheissa. Huolimattomasti suoritettu asennus saattaa aiheuttaa vaaratilanteita.

### Sisällysluettelo

Sähköliitäntä	Sivut	8-21
Suuttimen asennus	Sivut	22-25
Letkun asennus	Sivut	26-29
Loppuasennus	Sivut	30-33

Peitelevy voidaan **ennen** asennusta maalata auton värisiksi.

**Huomioi maalausohjeet!**

### Tarvittavat asennustyökalut:

Kiinto- tai silmukka-avain (13 mm)  
Torx-avain  
Ristipääruuvimeisseli  
Pora ja poranterä (Ø 6 mm)  
Viila

## DEUTSCH

### Montageanleitung Streuscheiben- reinigungsanlage

#### Elektrischer Anschluss

1. Motorhaube öffnen.
2. Batterieabdeckung lösen.

## ENGLISH

### Installation instructions Lens cleaning system

#### Electrical connection

1. Open engine bonnet
2. Remove battery cover

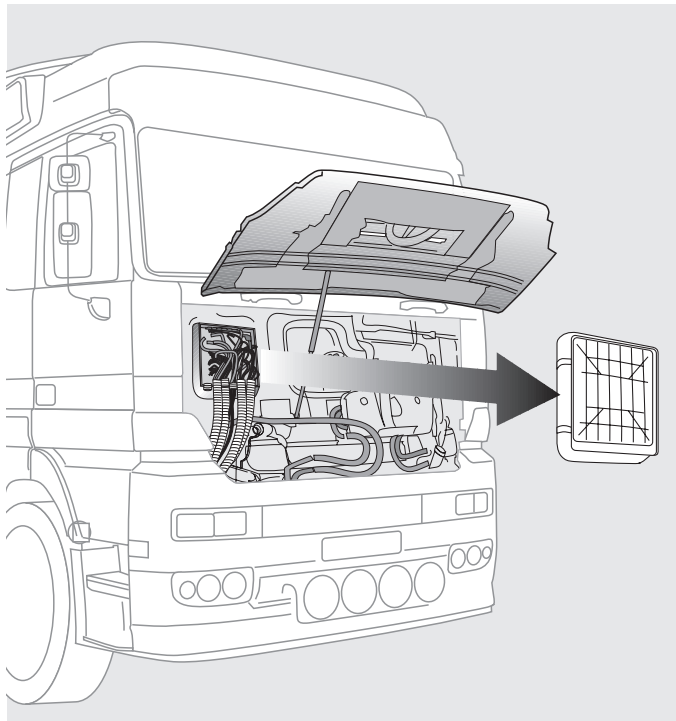

## FRANÇAIS

### *Instructions de montage Lave-projecteurs*

#### *Branchement électrique*

- 1 Ouvrir le capot moteur.
- 2 Déposer le couvercle de la batterie.

## NEDERLANDS

### *Montagehandleiding koplampsproeiers*

#### *Elektrische aansluiting*

- 1 Motorkap openen
- 2 Accuafdekking verwijderen

## ITALIANO

### *Istruzioni di montaggio per impianto lavafari*

#### *Collegamento elettrico*

- 1 Aprire il cofano motore.
- 2 Rimuovere la copertura della batteria.

9

## SVENSKA

### *Monteringsanvisning strålkastarrensöring*

#### *Elektrisk anslutning*

- 1 Öppna motorhuv.
- 2 Lossa batterilocket.

## ESPAÑOL

### *Instrucciones de montaje para la instalación de limpieza del cristal del dispersión*

#### *Conexión eléctrica*

- 1 Abrir el capó del motor.
- 2 Soltar el recubrimiento de la batería.

## SUOMI

### *Valojen pesulaitteen asentaminen*

#### *Sähköliitäntä*

- 1 Avaa konepelti
- 2 Irrota akkukotelon kansi.

## DEUTSCH

Einbauteile für die elektrische Installation

- 1 Relais
- 2 Sicherung
- 3 Masseleitung (braun) mit Steckerkorb
- 4 Leitung (rot/ weiß)

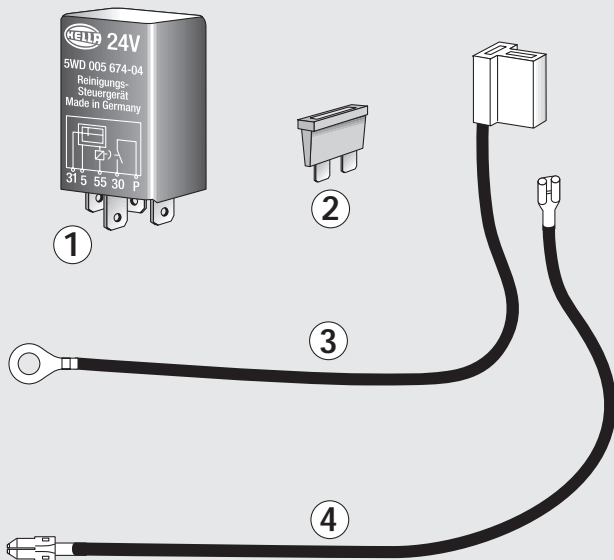

10

## ENGLISH

Parts for electrical installation

- 1 Relay
- 2 Fuse
- 3 Earth lead (brown) with plug connector
- 4 Lead (red/white)

## FRANÇAIS

*Composants pour l'installation électrique*

- 1 Relais
- 2 Fusible
- 3 Tresse de masse (marron) avec connecteur.
- 4 Fil (rouge/blanc)

## NEDERLANDS

*Onderdelen voor de elektrische installatie*

- 1 Relais
- 2 Zekering
- 3 Massakabel (bruin) met stekkerblok
- 4 Kabel (rood / wit)

## ITALIANO

*Componenti per la installazione elettrica*

- 1 Relais
- 2 Fusibile
- 3 Cavo di massa (marrone) con blocchetto connettore
- 4 Cavo bianco/rosso

11

## SVENSKA

*Komponenter för den elektriska installationen*

- 1 relä
- 2 säkring
- 3 jordledning (brun) med stickproppens isolator
- 4 ledning (röd/vit)

## ESPAÑOL

*Piezas de montaje para la instalación eléctrica*

- 1 Relé
- 2 Fusible
- 3 Cable a masa (marrón) con conector
- 4 Cable (rojo/negro)

## SUOMI

*Sähköliitintään tarvittavat asennusosat*

- 1 Rele
- 2 Sulake
- 3 Maajohto (ruskea) pistokkeella
- 4 Johto (punainen/valkoinen)

## DEUTSCH

*Sicherungskasten öffnen*  
(im Fahrerhaus Fahrtrichtung rechts)

- 1 Drehstifte entriegeln und Abdeckhaube öffnen.
- 2 Relais in Steckplatz **A2**  
Sicherung in Steckplatz **F14** stecken.

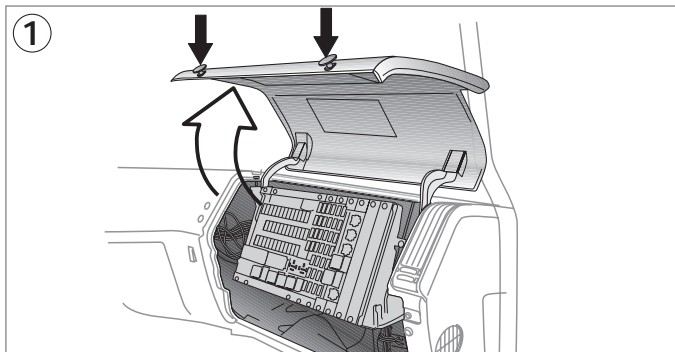

## ENGLISH

*Open fuse box*  
(in cab on right when facing in direction of forward motion)

- 1 Release rotary pins and open cover.
- 2 Plug relay into plug-in location **A2**, fuse into plug-in location **F14**.

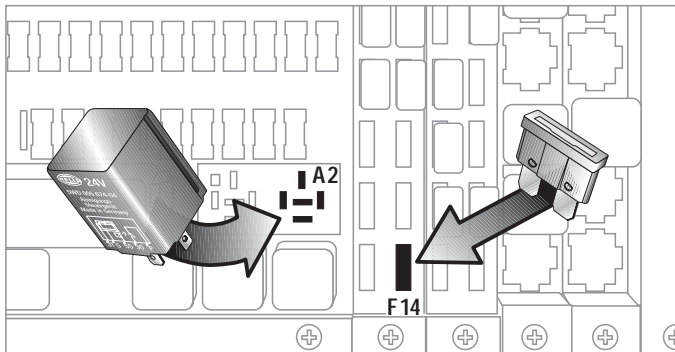

## FRANÇAIS

*Ouvrir le boîtier à fusibles*  
(dans la cabine, à droite dans le sens de marche)

- 1 Déverrouiller les broches lisses et ouvrir le capot.
- 2 Enficher le relais sur la borne **A2** et le fusible sur la borne **F14**.

## NEDERLANDS

*Zekeringkast openen*  
(in cabine rijrichting rechts)

- 1 Draaistift ontgrendelen en afdekkap openen.
- 2 Relais op stekkerplaats **A2**, Zekering op stekkerplaats **F14** steken.

## ITALIANO

*Aprire la scatola portafusibili*  
(in cabina a destra, direzione di marcia).

- 1 Allentare i fermi ed aprire il coperchio.
- 2 Innestare il relais nella sede **A2** ed il fusibile nella sede **F14**.

13

## SVENSKA

*Öppna säkringslådan*  
(till höger i förarhytten, sett i färdriktning)

- 1 Regla upp vridstiften och öppna täckkåpan.
- 2 Sätt i relät på insticksplats **A2**, säkring på insticksplats **F14**.

## ESPAÑOL

*Abrir el cajetín de fusibles*  
(en la cabina del conductor, a la derecha, visto en sentido de marcha)

- 1 Desbloquear los pasadores y abrir el recubrimiento
- 2 Relé en la posición de conexión **A2** Conectar el fusible en la posición de conexión **F 14**.

## SUOMI

*Sulakekotelon avaaminen*  
(hytissä oikealla auton ajosuunnassa katsottuna)

- 1 Irrota pidikkeet ja avaa suojakansi.
- 2 Aseta rele kantaan **A2** ja sulake kohtaan **F14**.

## DEUTSCH

- 1 Schrauben lösen und Sicherungsleiste herunter klappen.
- 2 Leitung (rot/ weiß) in Stecker X 3 einstecken (Steckplatz 14/15).
- 3 Leitung (rot/ weiß) durch den Sicherungskasten zum Batteriefach nach außen führen.

14

## ENGLISH

- 1 Loosen screws and pivot fuse strip down.
- 2 Connect lead (red/white) to plug X 3 (plug location 14/15).
- 3 Route lead (red/white) through fuse box upward to battery compartment.

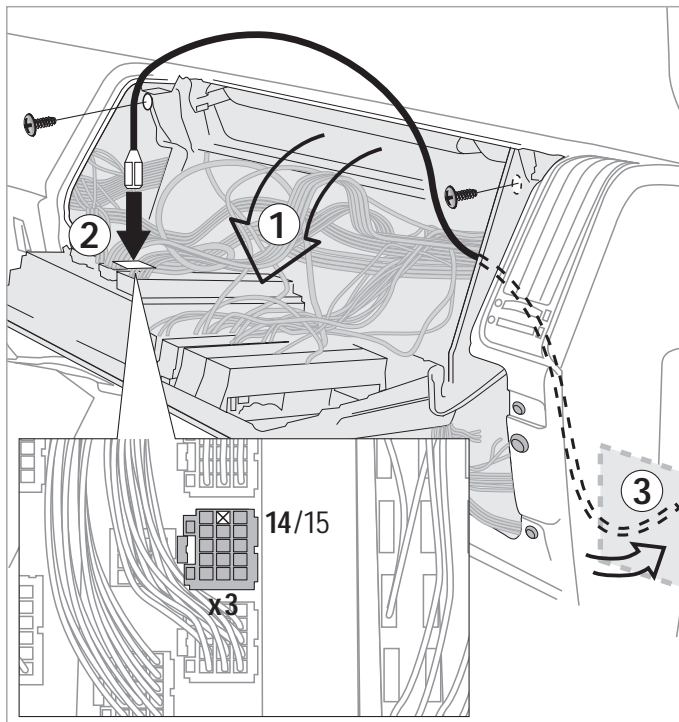

**FRANÇAIS**

- 1 Déposer les vis et rabattre la plinthe à fusibles.
- 2 Insérer le fil (rouge/blanc) dans le connecteur **X 3** (borne **14/15**).
- 3 Conduire le fil (rouge/blanc) au compartiment de la batterie en le faisant passer au travers du boîtier à fusibles.

**SVENSKA**

- 1 Lossa skruvarna och fäll ned säkringslisten.
- 2 Sätt i ledningen (röd/vit) i stickproppen **X 3** (insticksplats **14/15**).
- 3 Led ut ledningen (röd/vit) genom säkringslådan till batterifacket.

**NEDERLANDS**

- 1 Schroeven losdraaien en zekeringplaat naar beneden klappen
- 2 Kabel (rood / wit) in stekker **X3** steken (stekkerplaats **14/15**)
- 3 Kabel (rood / wit) door de zekeringkast bij de accu naar buiten leiden.

**ESPAÑOL**

- 1 Aflojar los tornillos y abatir el listón de fusibles
- 2 Conectar el cable (rojo/blanco) en el enchufe **X3** (posición de conexión **14/15**)
- 3 Guiar hacia el exterior el cable (rojo/blanco) a través del cajetín de fusibles hasta la batería.

**ITALIANO**

- 1 Allentare le viti e ribaltare verso il basso la piastra portafusibili.
- 2 Innestare il cavo bianco/rosso nell'attacco **X 3** (sede **14/15**).
- 3 Portare il cavo bianco/rosso dalla scatola portafusibili verso l'esterno alla sede della batteria.

**SUOMI**

- 1 Irrota ruuvit ja käännä sulakerima esiin.
- 2 Vie johto (punainen/valkoinen) pistokkeeseen **X 3** (kohta **14/15**).
- 3 Vie johto (punainen/valkoinen) sulakekotelon kautta ulos akkukoteloon.

## DEUTSCH

- 1 Masseleitung (braun) an Batterieleitung (⏏) anschließen.
- 2 Leitung (rot/ weiß) und Masseleitung durch Gummitülle führen.
- 3 Leitung (rot/ weiß) in Steckerkorb einrasten.
- 4 Beide Leitungen am Wassereinfüllstutzen entlang zum Wasserbehälter führen.

Batteriefach wieder schließen.

## ENGLISH

- 1 Connect earth lead (brown) to battery lead (⏏).
- 2 Route lead (red/white) and earth lead through rubber grommet.
- 3 Arrest lead (red/white) in plug connector.
- 4 Route both leads along water filler fitting to water reservoir.

Close battery compartment.

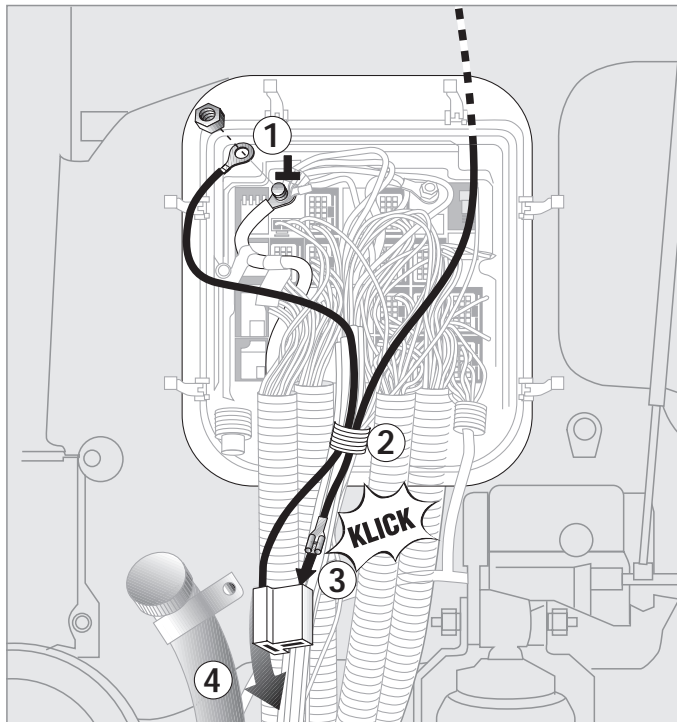

## FRANÇAIS

- 1 Connecter la tresse de masse (marron) à la batterie (⬇).
- 2 Introduire le fil (rouge/blanc) et la tresse de masse dans la gaine en caoutchouc.
- 3 Insérer le fil (rouge/blanc) dans le connecteur.
- 4 Conduire les deux fils le long du goulot de remplissage d'eau jusqu'au réservoir d'eau.

Refermer le compartiment de la batterie.

## SVENSKA

- 1 Anslut jordledningen (brun) till batteriledningen (⬇).
- 2 Led ledningen (röd/vit) och jordledningen genom gummihylsan.
- 3 Haka i ledningen (röd/vit) i stickproppens isolator.
- 4 Led båda ledningarna längs vattenpåfyllningsröret till vattenbehållaren.

Stäng batterifacket igen.

## NEDERLANDS

- 1 Massakabel (bruin) op accukabel (⬇) aansluiten
- 2 Kabel (rood / wit) en massakabel door rubbertule voeren
- 3 Kabel (rood / wit) in stekkerblok aansluiten.
- 4 Beide kabels langs de vultuit naar het waterreservoir voeren.

Accuvak weer sluiten

## ESPAÑOL

- 1 Conectar el cable a masa (marrón) al cable de la batería (⬇).
- 2 Pasar por la boquilla de goma el cable (rojo /blanco) y el cable a masa.
- 3 Encajar en el conector el cable (rojo/blanco).
- 4 Tender los dos cables hacia el depósito de agua a lo largo de la tubuladura de relleno.

Cerrar de nuevo el recinto de la batería.

## ITALIANO

- 1 Collegare il cavo di massa (marrone) al cavo di massa della batteria (⬇).
- 2 Far passare il cavo bianco/rosso ed il cavo di massa attraverso il passafilo in gomma.
- 3 Innestare il cavo bianco/rosso nel blocchetto connettore.
- 4 Portare i due cavi lungo il tubo di entrata acqua fino al serbatoio.

Richiudere la sede della batteria.

## SUOMI

- 1 Liitä maajohto (ruskea) akun miinusjohtoon (⬇).
- 2 Vie johto (punainen/valkoinen) läpivientikumin kautta kuvan osoittamalla tavalla.
- 3 Lukitse johto (punainen/valkoinen) pistokekoteloon.
- 4 Vie molemmat johdot vedentäyttöputkea pitkin vesisäiliöön.

Sulje jälleen akkukotelo.

## DEUTSCH

- 1 Bohrschablone genau anlegen und Eckpunkte anzeichnen.
- 2 Schrauben lösen und Scheinwerfer aufklappen.
- 3 Fläche aufbohren, ausbrechen und mit einer Feile exakt ausbessern.

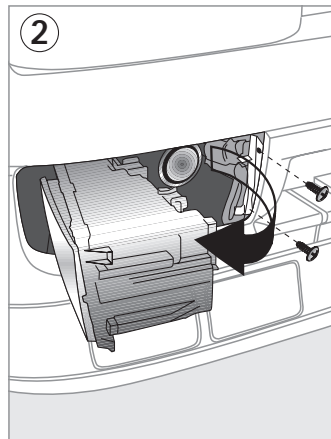
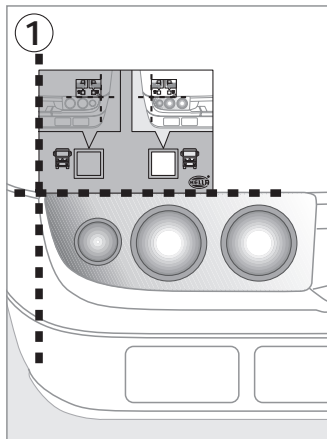

## ENGLISH

- 1 Position drilling template precisely and mark corner points.
- 2 Loosen screws and swing up headlamp.
- 3 Drill around edges of surface and shape cutout precisely with file.

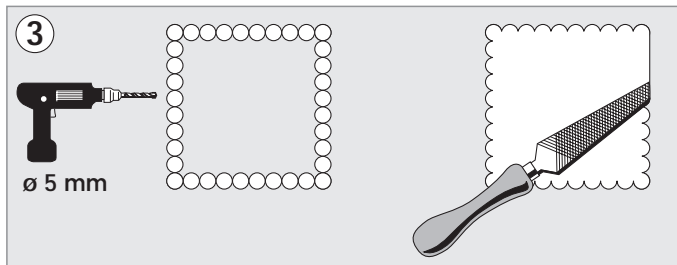

## FRANÇAIS

- 1 Bien positionner le gabarit et repérer les coins.
- 2 Déposer les vis et basculer les projecteurs.
- 3 Percer des trous sur le pourtour de la surface, dégager l'élément percé puis limer proprement les bords de la trappe ainsi réalisée.

## NEDERLANDS

- 1 Boorsjabloon precies plaatsen en hoekpunten aftekenen
- 2 Schroeven losdraaien en koplamp wegklappen
- 3 Vlak uitboren, wegnemen en exact op maat vijlen.

## ITALIANO

- 1 Piazzare con cura la mascherina e contrassegnare i punti agli angoli.
- 2 Allentare le viti ed alzare i proiettori.
- 3 Praticare una serie di fori, congiungendo i punti, e rifinire i bordi con una lima.

## SVENSKA

- 1 Lägg på borrhåblonen exakt och rita in hörnpunkterna.
- 2 Lossa skruvarna och fäll upp strålkastaren.
- 3 Borra upp ytan, bryt ut den och fila till den exakt.

## ESPAÑOL

- 1 Colocar exactamente la plantilla de taladrado y marcar las esquinas.
- 2 Aflojar los tornillos y abatir el faro.
- 3 Taladrar la superficie, desgarrarla, y repasar detenidamente con una lima.

## SUOMI

- 1 Aseta porausmalline tarkoin paikalleen ja merkitse kulmapisteet.
- 2 Irrota ruuvit ja avaa valonheittimet.
- 3 Pora aukko pintaan merkittyyn kohtaan, leikkaa auki ja siisti jälki viilaamalla.

**DEUTSCH**

Fahrerhaus kippen.

**ENGLISH**

Tilt cab.

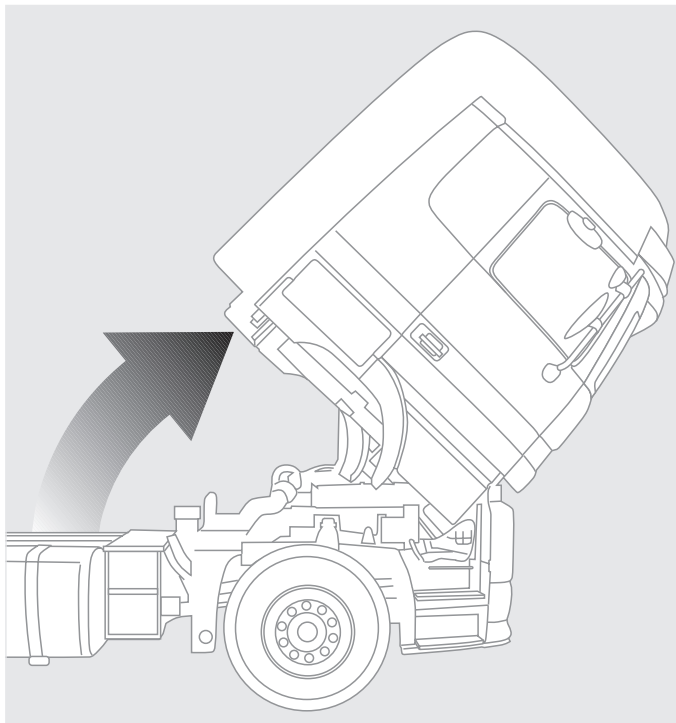

## *FRANÇAIS*

Basculer la cabine.

## *NEDERLANDS*

Cabine kantelen

## *ITALIANO*

Ribaltare la cabina.

## *SVENSKA*

Fäll upp förarhytten.

## *ESPAÑOL*

Abatir la cabina del conductor

## *SUOMI*

Kallista hyttiä.

## DEUTSCH

### Düseneinbau

Teleskopdüse mit Halter vormontieren.

Endnummer -01  
linke Teleskopdüse.

Endnummer -02  
rechte Teleskopdüse  
(in Fahrtrichtung).

22

## ENGLISH

### Nozzle installation

Pre-assemble telescopic nozzles  
with holder.

End number -01  
left telescopic nozzle.

End number -02  
right telescopic nozzle  
(in direction of forward motion).

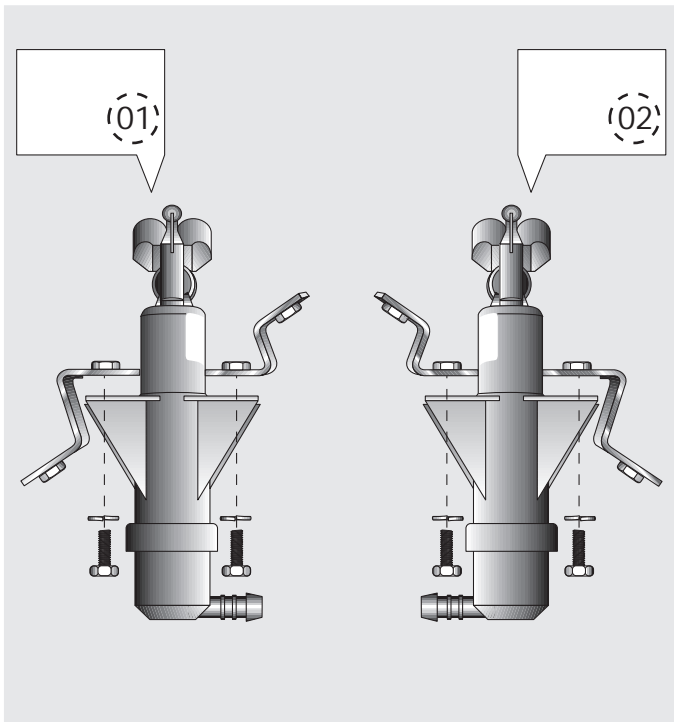

## FRANÇAIS

### *Pose des gicleurs*

Préassembler le gicleur télescopique et son support.

Référence finale -01:  
gicleur télescopique gauche.

Référence finale -02:  
gicleur télescopique droit  
(dans le sens de marche).

## NEDERLANDS

### *Inbouw sproeiers*

Telescoopsproeier met steun  
voormonteren

Eindnummer -01 linker  
telescoopsproeier

Eindnummer -02 rechter  
telescoopsproeier  
(in rijrichting)

## ITALIANO

### *Installazione ugelli*

Preassemblare l'ugello  
telescopico con supporto.

Ugello telescopico sinistro:  
cifra finale -01

Ugello telescopico destro:  
cifra finale -02  
(in direzione di marcia)

## SVENSKA

### *Montering munstycke*

Förmontera teleskopmunstycket  
med fäste.

artikelnumrets slutsiffra -01  
vänster teleskopmunstycke.

artikelnumrets slutsiffra -02  
höger teleskopmunstycke  
(i färdriktning).

## ESPAÑOL

### *Montaje de los eyectores*

Premontar el eyector telescópico y  
el soporte

Número final -01  
Eyector telescópico izquierdo

Número final -02  
Eyector telescópico derecho  
(visto en sentido de marcha)

## SUOMI

### *Suuttimen asennus*

Esiaseenna pidikkeellinen  
teleskooppisuutin.

Loppunumero -01 =  
vasemmanpuoleinen  
teleskooppisuutin.

Loppunumero -02 =  
oikeanpuoleinen teleskooppisuutin  
(ajosuunnassa katsottuna).

## DEUTSCH

- 1 Teleskopdüse von **innen** einsetzen (Düsen-spritzrichtung nach unten).
- 2 Teleskopdüse von **außen** anschrauben.

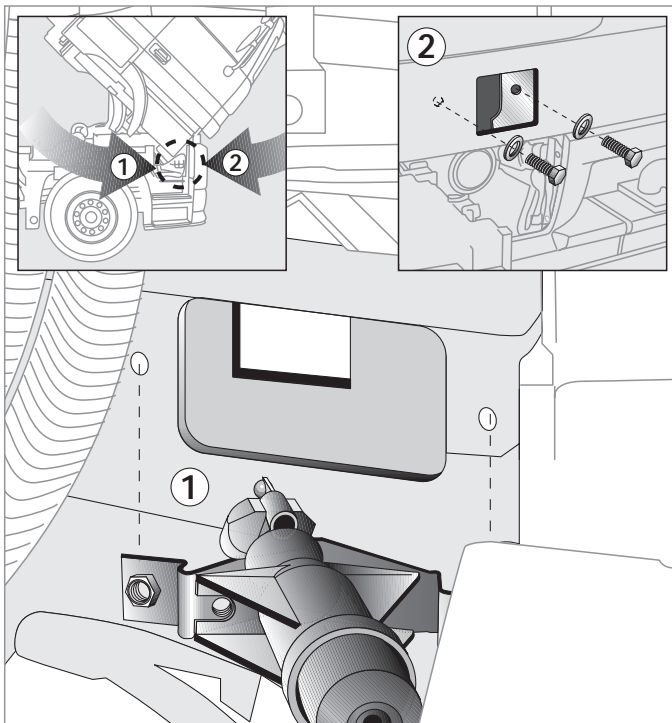

24

## ENGLISH

- 1 Insert telescopic nozzle from **inside** (nozzle spray direction downward).
- 2 Screw on telescopic nozzle from **outside**.

## FRANÇAIS

- 1 Insérer le gicleur télescopique par **l'intérieur**.  
(Sens de projection vers le bas).
- 2 Visser le gicleur télescopique depuis **l'extérieur**.

## NEDERLANDS

- 1 Telescoopsproeier vanaf **binnenzijde** plaatsen  
(sproeirichting naar beneden).
- 2 Telescoopsproeier vanaf **buitenzijde** vastschroeven

## ITALIANO

- 1 Introdurre dall' **interno** l'ugello  
telescopico (direzione del getto  
verso il basso).
- 2 Fissare con le viti dall' **esterno**  
l'ugello telescopico.

25

## SVENSKA

- 1 Sätt i teleskopmunstycket **inifrån**  
(munstyckets sprutriktning nedåt)
- 2 Skruva fast teleskopmunstycket  
**utifrån**.

## ESPAÑOL

- 1 Colocar el eyector telescópico  
desde el **interior**  
(dirección del chorro hacia abajo).
- 2 Atornillar el eyector telescópico  
desde el **exterior**.

## SUOMI

- 1 Aseta teleskooppisuutin  
paikalleen **sisältäpäin**  
(ruiskutussuunta alaspäin).
- 2 Ruuvaa teleskooppisuutin kiinni  
**ulkoapäin**.

## DEUTSCH

*Verlegen der Schlauchleitung*  
Schlauch nach Bedarf ablängen (je nach Fahrzeugtyp) und durch

- 1 Quertraverse verlegen (Rohr für Stoßstangenhalter) Schlauchende (links) mit Teleskopdüse verbinden.
- 2 Teleskopdüse (rechts) mit kurzem Schlauchstück versehen.
- 3 Schlauchenden mit T-Stück verbinden.
- 4 Schlauchverbindung zum Wasserbehälter.

## ENGLISH

*Routing hose*

- 1 Cut off hose to length required (depending on vehicle model) and route through cross member (pipe for bumper mount), connect end of tubing (left) with telescopic nozzle.
- 2 Install short piece of tubing on telescopic nozzle (right).
- 3 Connect ends of tubing with T fitting.
- 4 Connect hose to water reservoir.

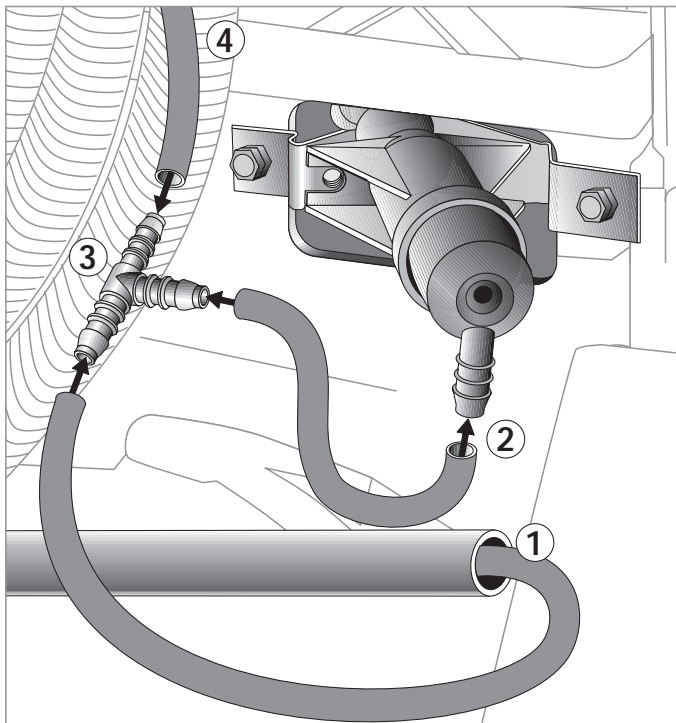

## FRANÇAIS

### *Pose des flexibles*

- 1 Couper le flexible à la longueur appropriée (suivant le modèle de véhicule) et le conduire au travers du tube transversal (tube pour support de bouclier). Connecter l'extrémité du flexible (gauche) au gicleur télescopique.
- 2 Relier le gicleur (droit) au flexible court.
- 3 Relier les extrémités du flexible à la pièce en T.
- 4 Connecter les raccords de flexible au réservoir d'eau.

## SVENSKA

### *Dragning av slangledningen*

- 1 Kapa slangen efter behov (allt efter fordonstyp) och drag den genom tvärtraversen (rör för stötfångarhållare), förbind slangändan (vänster) med teleskopmunstycket.
- 2 Förse teleskopmunstycket (höger) med ett kort slangstycke.
- 3 Förbind slangändarna med T-röret.
- 4 Drag slang till vattenbehållaren.

## NEDERLANDS

- 1 Slang naar behoefte inkorten (afhankelijk van voertuigtype) en door dwarstraverse voeren (buis voor bumpersteunen). Slangeinde met telescopsproeier verbinden.
- 2 Telescopsproeier (rechts) met korte slang verbinden.
- 3 Slangeinden op T-stuk aansluiten.
- 4 Slangverbinding met waterreservoir.

## ESPAÑOL

### *Tendido de la manguera*

- Acortar la manguera a la longitud necesaria (según la clase de vehículo y)
- 1 tenderla por la travesa (tubo para soporte del parachoques. Empalmar el extremo de la manguera (izquierdo) al eyector telescópico.
  - 2 Montar un trozo de manguera corto en el eyector telescópico (derecho).
  - 3 Empalmar los extremos de manguera a la pieza en T.
  - 4 Empalme de manguera hacia el depósito de agua.

## ITALIANO

### *Posa delle tubazioni*

- 1 Regolare la lunghezza del tubo a seconda dell'occorrenza e del tipo di automezzo e posarlo lungo la traversa (tubo supporto paraurti). Collegare il terminale tubo sinistro con l'ugello telescopico.
- 2 Il pezzo corto del tubo va all'ugello telescopico destro.
- 3 Collegare i terminali dei tubi al pezzo a T.
- 4 Collegamento del tubo con il serbatoio acqua

## SUOMI

### *Letkun asennus*

- Lyhennää letkua tarpeen mukaan (ajoneuvosta riippuen) ja
- 1 Vie kannattimen kautta puskuripidikkeen putki ja yhdistä letkun pää (vasemmalla) teleskooppisuuttimeen.
  - 2 Liitä lyhyt letku teleskooppisuuttimeen (oikealla).
  - 3 Yhdistä letkunpää T-kappaleella.
  - 4 Vie letku vesisäiliöön.

## DEUTSCH

- 1 Schlauchende mit Pumpe verbinden.
- 2 Steckerkorb aufsetzen (Leitung braun + rot/weiß).

## ENGLISH

- 1 Connect end of tubing to pump.
- 2 Attach plug connector (brown + red/white lead).

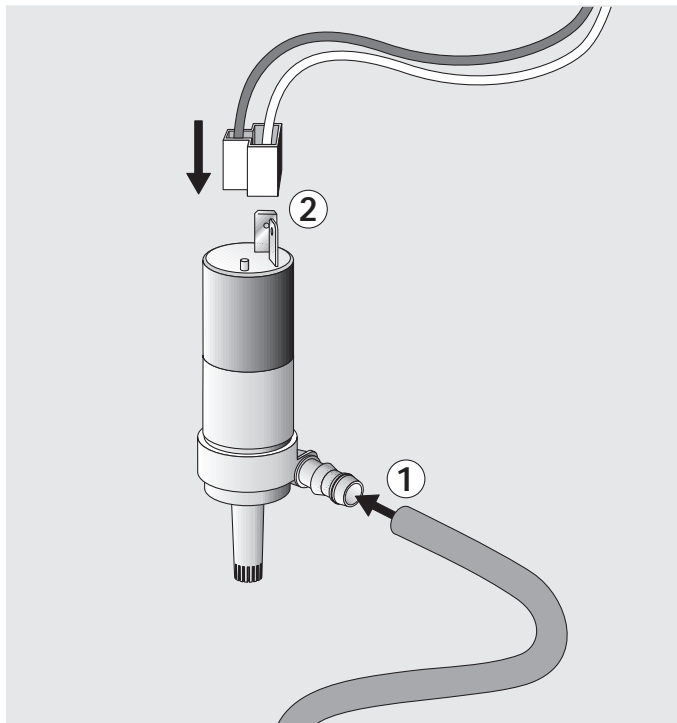

## FRANÇAIS

- 1 Relier l'extrémité du flexible à la pompe.
- 2 Poser le connecteur (fil marron + rouge/blanc).

## NEDERLANDS

- 1 Slang op pomp aansluiten.
- 2 Stekkerblok aansluiten (kabel bruin + rood/wit)

## ITALIANO

- 1 Collegare l' estremità del tubo alla pompa.
- 2 Alzare il blocchetto connettore. (cavo marrone + rosso/bianco)

## SVENSKA

- 1 Förbind slangändan med pumpen.
- 2 Sätt på stickproppens isolator (ledning brun + röd/vit).

## ESPAÑOL

- 1 Empalmar el extremo de manguera a la bomba.
- 2 Colocar el conector (cable marrón + rojo/blanco).

## SUOMI

- 1 Yhdistä letkunjää pumppuun.
- 2 Aseta pistokekotelo paikalleen (johto ruskea + punainen/valkoinen).

## DEUTSCH

### Endmontage

- 1 Verschlussstopfen aus Wasserbehälter entfernen (vorher Wasserbehälter entleeren).
- 2 Mitgelieferten Gummistopfen einsetzen.
- 3 Pumpe einsetzen.

**Alle Schläuche und Leitungen sauber verlegen und mit Kabelbindern sichern.**

Fahrerhaus wieder aufrichten.

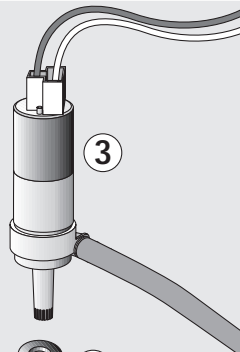
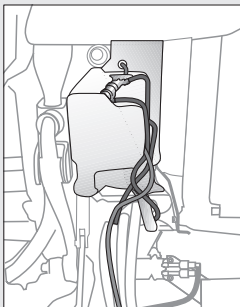

## ENGLISH

### Final assembly

- 1 Remove stopper from water reservoir (empty water reservoir previously).
- 2 Insert rubber stopper included.
- 3 Install pump.

**Route all hoses and lines cleanly and secure with cable straps.**

Tilt cab back.

## FRANÇAIS

### Montage final

- 1 Déposer les bouchons du réservoir d'eau (vidanger le réservoir d'eau au préalable).
- 2 Poser les bouchons en caoutchouc fournis.
- 3 Poser la pompe.

**Poser correctement tous les flexibles et les fils. Fixer à l'aide d'attache-câbles.**

Remettre la cabine dans sa position initiale.

## SVENSKA

### Slutmontering

- 1 Avlägsna förslutningsproppen ur vattenbehållaren (töm vattenbehållaren först).
- 2 Sätt i medföljande gummipropp.
- 3 Sätt i pumpen.

**Drag alla slangar och ledningar och säkra dem med buntband.**

Fäll tillbaka förarhytten igen.

## NEDERLANDS

### Eindmontage

- 1 Afsluitstoppen uit waterreservoir verwijderen (eerst leeg maken).
- 2 Meegeleverde rubberen stoppen plaatsen.
- 3 Pomp plaatsen.

**Alle slang(en) en kabels zorgvuldig aanleggen en met bundelbandjes bevestigen.**

Cabine terugkantelen.

## ESPAÑOL

### Montaje final

- 1 Retirar el tapón del depósito de agua (vaciar primeramente el depósito).
- 2 Colocar el tapón de goma que se adjunta.
- 3 Colocar la bomba.

**Tender correctamente todas las mangueras y los cables y asegurar con abrazaderas de cable.**

Cerrar de nuevo la cabina del conductor.

## ITALIANO

### Operazioni finali

- 1 Rimuovere il tappo del serbatoio (prima svuotarlo).
- 2 Inserire il tappo in gomma della dotazione.
- 3 Inserire la pompa.

**Ricontrollare la posa delle tubazioni e fissarle con fascette.**

Rimettere in posizione di marcia la cabina.

## SUOMI

### Loppuasennus

- 1 Poista sulkuluppa vesisäiliöstä (vesisäiliön tyhjentämisen jälkeen).
- 2 Aseta mukana toimitettu kumitulppa paikalleen.
- 3 Paina pumpun paikalleen.

**Yhdistä kaikki letkut ja johdot huolella ja varmista nippusiteillä.**

Nosta hytti jälleen paikalleen.

## DEUTSCH

Abdeckkappen in Fahrzeugfarbe lackieren.  
Lackieranleitung beachten.

Spritzdüsen herausziehen und  
Abdeckkappen aufklipsen.

Scheinwerfer zuklappen und  
anschrauben.

Wasser auffüllen.

Nach Beendigung der Montage  
alle Funktionen testen.

## ENGLISH

Paint caps to match colour of  
vehicle. Observe painting  
instructions.

Pull out spray nozzle and clip on  
cap.

Position headlamp and screw on.

Fill with water.

After completion of installation,  
check all functions.

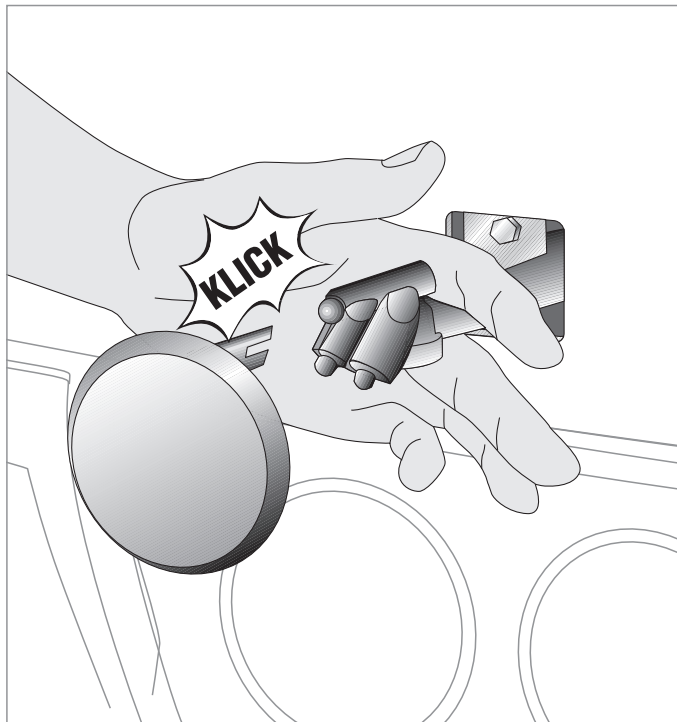

## FRANÇAIS

Peindre les caches dans la teinte du véhicule. Observer les instructions de mise en peinture.

Faire sortir les gicleurs télescopiques et y clipser les caches. Positionner les projecteurs et visser. Remplir le réservoir d'eau. A l'issue du montage vérifier toutes les fonctions.

## SVENSKA

Lackera skyddspanelerna i fordonets färg.  
Beakta lackeringsanvisningen.

Dra ut sprutmunstyckena och knäpp på skyddspanelerna.  
Fäll in strålkastarna och skruva fast dem.  
Fyll på vatten.  
Testa alla funktioner när monteringen är avslutad.

## NEDERLANDS

Afdekkap in kleur van auto spuiten.  
Lakhandleiding in acht nemen.

Sproeierkoppen uittrekken en afdekkappen monteren.  
Koplampen terugklappen en vastschroeven.  
Water bijvullen.  
Na beëindiging van de montage alle functies testen.

## ESPAÑOL

Pintar las tapas del mismo color que el vehículo, teniendo en cuenta las instrucciones para pintar.

Sacar los eyectores y soltar las tapas.  
Posicionar los faros y atornillarlos.  
Rellenar agua.  
Una vez finalizado el montaje, comprobar todas las funciones.

## ITALIANO

Verniciare le calottine nel colore della carrozzeria, seguendo le istruzioni.

Tirare verso l'esterno gli ugelli ed applicare le calottine. Rimettere in sede i proiettori e fissarli.  
Riempire il serbatoio con acqua. Controllare accuratamente tutte le funzioni.

## SUOMI

Maalaa peitelevy ajoneuvon väriiseksi.  
Huom. Maalausohjeet.

Vedä suihkusuutin ulos ja irrota kansi.  
Paina valonheittimet kiinni ja lukitse ruuvaamalla.  
Täytä vesisäiliö.  
Testaa kaikki toiminnot asennuksen jälkeen.

If you have any questions or installation problems, please contact your stockist.

Pour tous renseignements, prière de contacter votre revendeur habituel.

Indien u nog vragen heeft of problemen tijdens de montage ondervindt, bel dan de Hella klantendienst / technische dienst.

**Nederland tel.:**

**030-6095672**

**België tel.: 03-8879721**

Sluyter BV  
Postbus 1398  
NL-3430 BJ  
NIEUWEGEIN  
Hella NV  
Boomsesteenweg 26  
B-2630 AARTSELAAR

Wenn Sie noch Fragen oder Einbauprobleme haben, gibt Ihnen der Hella Kundendienst schnell und gerne Auskunft unter der Telefonnummer

**(0180) 5 25 00 02.**

**(DM 0,24/Min.)**

Außerhalb der Geschäftszeit nimmt ein Anrufbeantworter Ihre Fragen und Wünsche entgegen. Der Hella Kundendienst ruft Sie dann umgehend zurück.

Hella KGAA Hueck & Co.  
Rixbecker Straße 75  
59552 Lippstadt

Se avete domande o problemi, il Servizio Assistenza Hella è a vostra disposizione, telefonando al numero:

**02.98.835.1**

Fuori dall'orario d'ufficio una segreteria telefonica registrerà i vostri messaggi e sarete richiamati al più presto.

Hella s.p.a.  
Via Piemonte, 17  
Fraz. Sesto Ulteriano  
20098 - San Giuliano  
Milanese (MI)1

Si usted tiene preguntas o problemas de montaje, póngase en contacto con nuestro servicio postventa a través de su concesionario.



© Hella KG Hueck & Co. · Printed in Germany



460 910-03/1/01