

- *Schluss-, Brems- und Blinklicht in LED*
- *12 V und 24 V*

Produktmerkmale



Verpolschutz

Bei fehlerhafter Kontaktierung der Pole ist sichergestellt, dass die Leuchte keinen Schaden nimmt.

Blinkleuchtenausfallkontrolle

Die im Geltungsbereich der ECE R48 gesetzlich geforderte Blinkleuchten-Ausfallkontrolle gemäß Punkt 6.5.8 der ECE R48, ist im Fahrzeug durch geeignete Maßnahmen, die durch den Kunden durchzuführen sind, sicherzustellen.

Power-Top LED

Optimale Lichtausbeute durch die Kombination von Hochleistungs-LEDs und Präzisionsoptik.

Hohe Lebensdauer und geringer Energieverbrauch

Zur Verlängerung der Lebensdauer der Leuchte sind die Bauteile temperaturoptimiert angeordnet. Bei hohen Temperaturen wird somit eine Überhitzung der LEDs vermieden. Dieses passive Thermomanagement führt zu einer Maximierung der Lebensdauer – auch bei widrigen Einsatzbedingungen. Durch die Kombination effizienter Leuchtdioden (LEDs) und Präzisionsoptiken erreichen Hella Signalleuchten die gesetzlich vorgeschriebene Lichtverteilung und das mit bis zu 90 % weniger Leistung im Vergleich zu Glühlampenleuchten! Niedriger Energieverbrauch und keine Instandhaltungskosten sind die gewünschte Folge. „Fit and Forget“ machen dieses Produkt zu einer umweltfreundlichen Leuchte.

Hohe Wasserdichtigkeit

Getestet nach IP 69: Gewährleistet absolute Wasserdichtigkeit.

Hohe Vibrationsfestigkeit





Geprüft nach Hella-Norm 67001 Klasse 10 ermöglicht den Einsatz auch im Bereich schwerer Baumaschinen.

Überspannungsschutz

Der Überspannungsschutz stellt sicher, dass die Leuchte auch bei Spannungsspitzen bis zu 100 V nicht beschädigt wird.



Technische Details

Technische Daten		
Typprüfung	ECE, GGVS/ADR SBBL SB BL	 12371  12658  12658
Funktionen	12 rote LEDs 12 gelbe LEDs 24 rote LEDs 24 gelbe LEDs	Schluss- (reduzierte Lichtleistung), Bremslicht Blinklicht* Schluss-, (reduzierte Lichtleistung) und Bremslicht Blinklicht*
Spezifikation	Hella Norm 67001 Klasse 10 Baumaschinen	
Stromaufnahme	SBBL SB BL	Schlusslicht 1 W Bremslicht 2 W Blinklicht 2 W Schlusslicht 1 W Bremslicht 5 W Blinklicht 2 W
Überspannungsschutz	100 V	
Betriebstemperatur	-40 °C bis +60 °C	
Schutzart	IP 6K9K	
EMV-Zulassung	 03 0235	
Lebensdauer	30.000 h (abhängig von der Umgebungstemperatur)	
Anschluss	500 mm Kabel mit offenen Enden	
Befestigung	2 Schrauben M6 x 25	
Verpackungsgröße	VPI 1 = 1 Stück VPI 7 = 24 Stück	
Beidseitig einsetzbar	Durch den symmetrischen Aufbau der Leuchte ist nur eine Abart für den Anbau an der linken oder rechten Fahrzeugseite erforderlich.	

* Möglicher Blinkgeber 4JK 177 846-007 (separat zu bestellen)





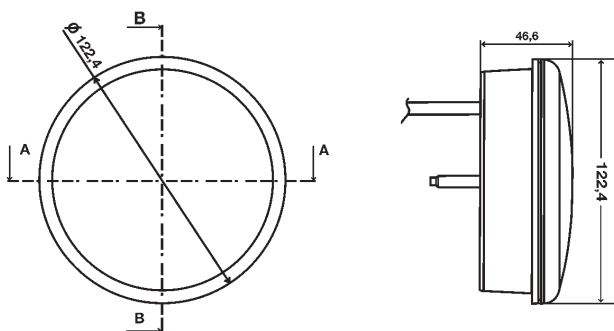



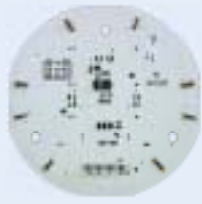

Die einzelnen Funktionen der Leuchte dürfen nur mit einer fahrzeugseitigen Sicherung von max. 3 A betrieben werden.

Technische Zeichnung



Leitungsfarben		
Ausführung	Funktion	Farbe
Schluss-, Brems-, Blinklicht	Blinklicht	gelb
	Bremslicht	rot
	Schlusslicht	schwarz
	Masse	weiß
Schluss-Bremslicht	Bremslicht	rot
	Schlusslicht	schwarz
	Masse	weiß
Blinklicht	Blinklicht	gelb
	Masse	weiß

Technologievergleich

	Premium-Version Aktive Elektronik		Standard-Version Passive Elektronik	
				
	mit Impuls für Blinkleuchten-Ausfallkontrolle mit aktivem Thermomanagement		ohne Impuls für Blinkleuchten-Ausfallkontrolle mit passivem Thermomanagement	
Produktbild	Artikelnummer	Spannung	Artikelnummer	Spannung
Schluss-, Brems-, Blinkleuchte   	2SD 344 200-001 2SD 344 200-007	Multivolt	2SD 344 200-201 2SD 344 200-207	12 V
			24 V, nicht verfügbar (bei ausreichendem Bedarf realisierbar)	
	2SD 344 200-071 2SD 344 200-077	Multivolt	2SD 344 200-211 2SD 344 200-217	12 V
			2SD 344 200-311 2SD 344 200-317	24 V
		nicht verfügbar	2SD 344 200-251 2SD 344 200-257	12 V
			24 V, nicht verfügbar (bei ausreichendem Bedarf realisierbar)	
Schluss-Bremsleuchte  	2SB 344 200-027	Multivolt	2SB 344 200-221 2SB 344 200-227	12 V
	2SB 344 200-081 2SB 344 200-087	Multivolt	2SB 344 200-321 2SB 344 200-327	24 V
Blinkleuchte 	2BA 344 200-037	Multivolt	2SB 344 200-231 2SB 344 200-237	12 V
			2SB 344 200-331 2SB 344 200-337	24 V
Nebelschlussleuchte  	2NE 344 200-061 2NE 344 200-067	Multivolt	2BA 344 200-241 2BA 344 200-247	12 V
	2NE 344 200-091 2NE 344 200-097	Multivolt	2BA 344 200-341 2BA 344 200-347	24 V
Rückfahrleuchte 	2ZR 344 200-051 2ZR 344 200-057	Multivolt	nicht verfügbar	
			nicht verfügbar	
			nicht verfügbar	



**Ideen für das
Auto der Zukunft**