

MONTAGEANLEITUNG
ARBEITSSCHEINWERFER
INSTALLATION INSTRUCTION
WORK LAMP
INSTRUCTIONS D'INSTALLATION
PROJECTEUR DE TRAVAIL
INSTRUCCIONES DE MONTAJE
FARO DE TRABAJO

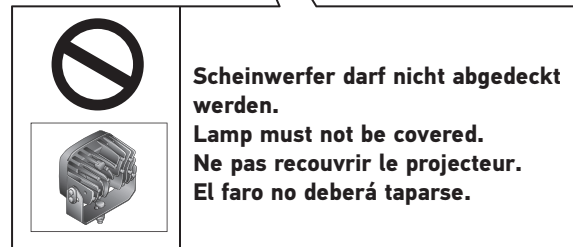
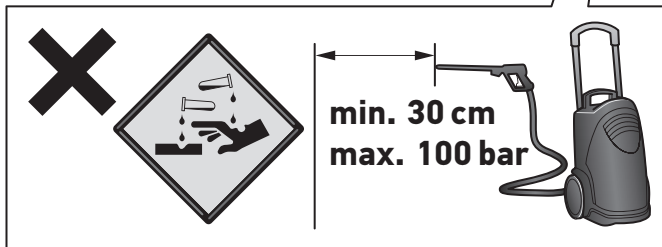
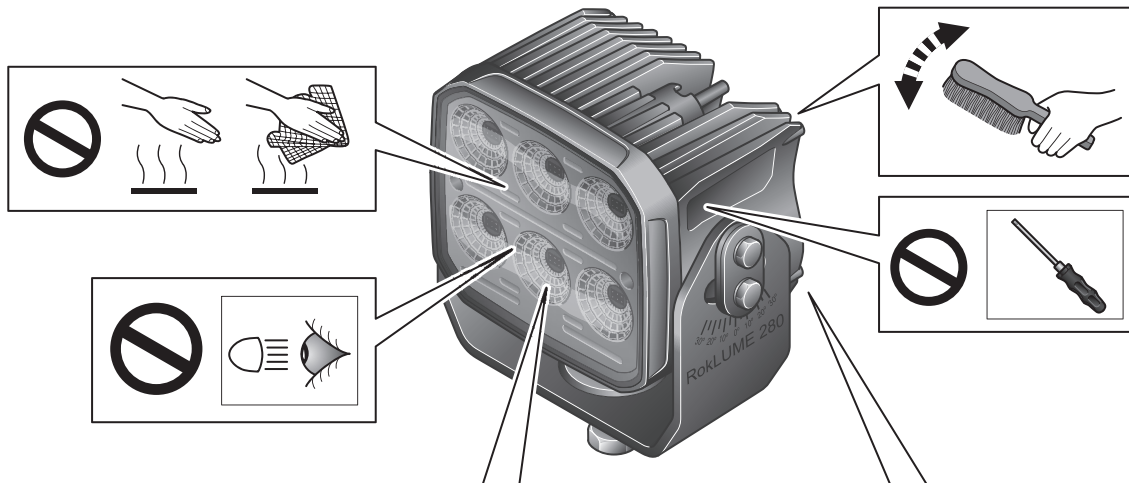

DE PRODUKTHAFTUNG

- Es sind die nationalen Anbau-, Einbau- und Betriebsvorschriften zu beachten und einzuhalten.
- Lesen Sie bitte vor Gebrauch des Gerätes alle beigelegten Anleitungen und Sicherheitshinweise.
- Im Zuge von Produktverbesserung behalten wir uns technische und optische Änderungen vor.
- Verwenden Sie nur die Originalersatzteile bzw. nur Ersatzteile die von HELLA freigegeben sind.
- Bei Fragen oder Einbauproblemen, wenden Sie sich bitte an den HELLA Kundendienst, den Großhändler oder an Ihre Werkstatt.
- Weitere Informationen finden Sie auch auf unserer Internetseite (www.hella.com/techworld)

EN PRODUCT LIABILITY

- National mounting, fitting and operating regulations must be heeded and kept.
- Please read all the instructions and safety notes included before using the device.
- We reserve the right to make technical and optical modifications within the course of product improvement.
- Only use original spare parts or spare parts approved by HELLA.
- If you have any questions or problems with the installation, please contact HELLA Customer Services, a wholesaler or your garage.
- Further information is available on our website (www.hella.com/techworld)

FR RESPONSABILITÉ PRODUIT

- Les prescriptions nationales en matière de montage et de service doivent être observées et respectées.
- Avant d'utiliser l'appareil lire toutes les instructions de montage et de service fournies ainsi que les conseils de sécurité.
- Dans le cadre de l'amélioration continue de nos produits, nous nous réservons le droit de réaliser des modifications sur les plans technique et optique.
- Utilisez uniquement des pièces d'origine ou des pièces de rechange validées par HELLA.
- Pour toute question ou en cas de problèmes de montage, veuillez contacter le S.A.V. ou le distributeur HELLA ou bien vous adresser à votre garagiste.
- Vous trouverez également des informations complémentaires sur notre site Internet (www.hella.com/techworld)

ES RESPONSABILIDAD POR PRODUCTOS DEFECTUOSOS

- Deben observarse y respetarse las normas nacionales de montaje, instalación y funcionamiento.
- Lea todas las instrucciones y notas de seguridad incluidas antes de utilizar el aparato.
- Nos reservamos el derecho a realizar modificaciones técnicas y ópticas en el curso de la mejora del producto.
- Utilice exclusivamente piezas de recambio originales o autorizadas por HELLA.
- Si tiene preguntas o problemas con el montaje, diríjase al servicio de atención al cliente de HELLA, a un mayorista o a su taller.
- Encontrará más información en nuestra página web (www.hella.com/techworld)

DE Technische Änderungen vorbehalten

EN Subject to alteration without notice

FR Sous réserve de modifications sans préavis

ES Reservadas modificaciones técnicas

Zeichenerklärung
Explanation symbols

Explication des symboles utilisés
Aclaración de símbolos



DE Richtig
EN Correct
FR Correct
ES Correcto



DE Falsch
EN Incorrect
FR Incorrect
ES Erróneo



DE Positionspfeil
EN Location/Position Arrow
FR Flèche de Position
ES Flecha de posición



DE Bewegungspfeil
EN Movement Arrow
FR Flèche indiquant le sens du mouvement
ES Flecha de movimiento



DE Achtung
EN Warning
FR Attention
ES Atención



DE Abklemmen
EN Disconnect
FR Déconnecter
ES Desconectar



DE Verbinden
EN Connect
FR Connecter
ES Conectar



DE Siehe
EN Look/See
FR Voir
ES Ver



DE Warnung
EN Warning
FR Attention
ES Atención

Lieferumfang
Scope of delivery

Fourniture
Alcance de suministro

- 1GA 995 707-401** Close range W/G
- 1GA 995 707-411** Long range W/G
- 1GA 995 707-421** **ZEROGLARE** W/G
- 1GA 995 707-431** Pencil beam W/G
- 1GA 995 707-441** Diffuse Flood W/G
- 1GA 995 707-451** Tunnel Flood W/G
- 1GA 995 707-461** Close range W
- 1GA 995 707-471** Long range W
- 1GA 995 707-481** **ZEROGLARE** W
- 1GA 995 707-491** Pencil beam W
- 1GA 995 707-501** Diffuse Flood W
- 1GA 995 707-511** Tunnel Flood W
- 1GA 995 707-551** Close range W/A
- 1GA 995 707-561** Long range W/A
- 1GA 995 707-571** **ZEROGLARE** W/A
- 1GA 995 707-581** Pencil beam W/A
- 1GA 995 707-591** Diffuse Flood W/A
- 1GA 995 707-601** Tunnel Flood W/A

1GA 995 707-8XX RL280 SMART Kits

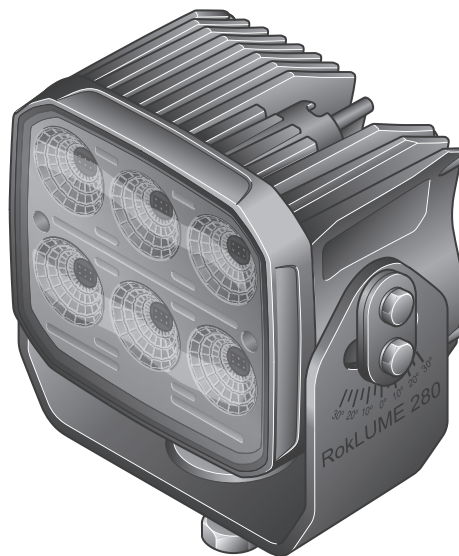

W/G	Weiß/Grün	W	Weiß	W/A	Weiß/Orange
	White/Green		White		White/Amber
	Blanc/Vert		Blanc		Blanc/Ambre
	Blanco/Verde		Blanco		Blanco/Ámbar

**Komponenten
Components**

**Composants
Componentes**

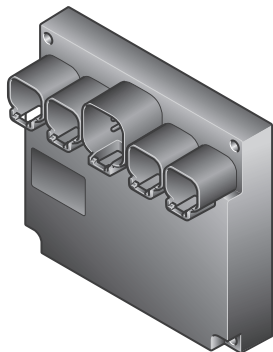

9SX 333 522-001
Gateway BASE

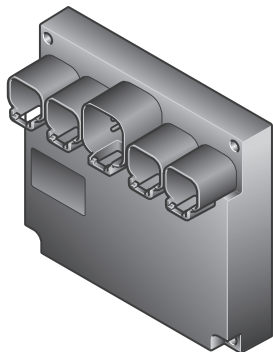

9SX 333 523-001
Gateway PRIME



9SX 333 525-001
Bedienelement
Control panel
Panneau de commande
Panel de control

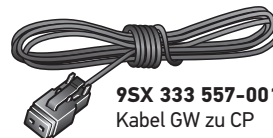

9SX 333 557-001
Kabel GW zu CP
Harness GW to CP
Faisceau de câbles (GW vers CP)
Aprovechar GW para CP

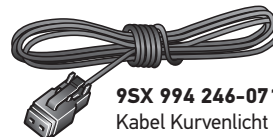

9SX 994 246-071
Kabel Kurvenlicht
Harness cornering lights
Faisceau de câbles des projecteurs d'angle
Arnés de luces de giro

**Zubehör
Accessories**

**Accessories
Accessorios**

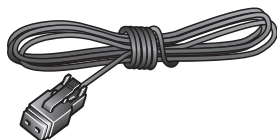

DEUTSCH: 8KB 990 299-011



3A 8JS 711 683 - 821
5A 8JS 711 684 - 821
7,5A 8JS 711 685 - 821



8KW 732 567-003

Benötigte Montagewerkzeuge
Installation tools required

Outillage de montage requis
Herramientas de montaje necesarias

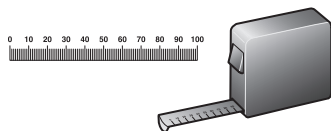

4,5 mm
6,5 mm
10,5 mm

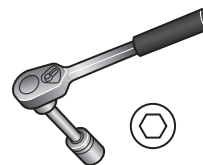
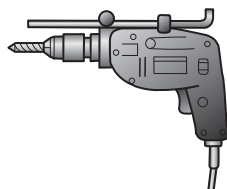

SW7
SW10
SW17

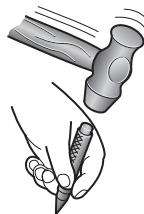
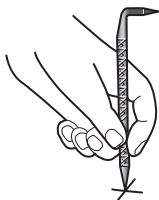

SW7
SW10
SW17

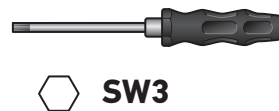
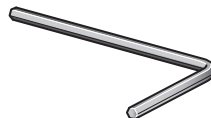
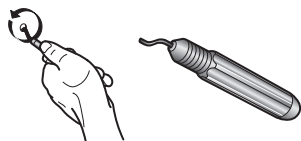

SW3

DE Begriffe und Abkürzungen

CAN	Controller Area Network, Standard-Netzwerkkommunikationsprotokoll für eingebettete Geräte
CP	Bedienelement (Control Panel), Mensch-Maschine-Schnittstellenvorrichtung mit Tasten für die Eingabe und LEDs für die optische Rückmeldung
GW	Gateway, eingebetteter Computer für die angeschlossenen Arbeitsscheinwerfer. Gemeinsamer Name für Gateway BASE und Gateway PRIME.
GWB	Gateway BASE, Lichtsteuereinheit für die Steuerung von SMART Arbeitsscheinwerfern
GWP	Gateway PRIME, beinhaltet alle Funktionalitäten von Gateway BASE, steuert zusätzlich Kurvenscheinwerfer

EN Terms and Abbreviations

CAN	Controller Area Network, standard network communication protocol for embedded devices
CP	Control Panel, Human-Machine-Interface device with buttons for input and LEDs for optical feedback
GW	Gateway embedded computer for the connected work lamps. Common name for Gateway BASE and Gateway PRIME.
GWB	Gateway BASE, Light Control Unit for the control of SMART work lamps
GWP	Gateway PRIME, includes all functionalities of Gateway BASE, additionally controls two standard cornering lamps

FR Termes et abréviations

CAN	Controller Area Network (réseau de contrôleurs), protocole de communication réseau standard pour les dispositifs embarqués
CP	panneau de commande, dispositif d'interface homme-machine avec des boutons pour la saisie et des LED pour le retour d'information optique
GW	Ordinateur embarqué dans la passerelle pour les projecteurs de travail connectés. Nom commun désignant la passerelle BASE et la passerelle PRIME.
GWB	Passerelle BASE, boîtier de commande de l'éclairage pour les projecteurs de travail SMART
GWP	Passerelle PRIME, comprend toutes les fonctionnalités de la passerelle BASE et contrôle en plus deux projecteurs d'angle standard

ES Términos y abreviaturas

CAN	Controller Area Network, protocolo estándar de comunicación en red para dispositivos integrados
CP	Control Panel (panel de control), dispositivo de interfaz hombre-máquina con botones de entrada y ledes de respuesta óptica
GW	Ordenador de gateway integrado para los faros de trabajo conectados. Nombre común para Gateway BASE y Gateway PRIME.
GWB	Gateway BASE, unidad de control de las luces para el control de los faros de trabajo SMART
GWP	Gateway PRIME, incluye todas las funcionalidades de Gateway BASE y controla, además, dos luces de giro estándar

Bedienelement

Das Bedienelement mit 6 Tasten dient zum Ändern der Farbtemperatur der weißen oder grün/orangen (falls zutreffend) Arbeitsscheinwerfer und zum Einstellen der Helligkeit (Dimmfunktion). Zusätzlich können 3 individuelle Einstellungen durch längeres Drücken der „Memory-Taste“ gespeichert werden. Die nachstehende Zeichnung zeigt das Bedienelement mit den zugewiesenen Lichtsteuerungsfunktionen.

Control Panel

The Control Panel with 6 buttons will be used to change the colour temperature of the white or green/amber (if applicable) work lamps and to adjust the brightness (dimming function). Additionally, 3 individual settings can be stored by holding the “Memory Button”. Drawing below shows the Control Panel with the assigned light control functions.

Panneau de commande

Le panneau de commande à 6 boutons permet de modifier la température de couleur du projecteur de travail blanc ou verte/jaune (le cas échéant) et de régler la luminosité (fonction de gradation). En outre, 3 réglages individuels peuvent être mémorisés en maintenant le « bouton mémoire » enfoncé. Le dessin ci-dessous montre le panneau de commande avec les fonctions de contrôle de l'éclairage qui lui sont attribuées.

Panel de control

El panel de control con 6 botones se utiliza para cambiar la temperatura del color blanco o verde/ámbar (si procede) del faro de trabajo y para ajustar el brillo (función de atenuación). Además, se pueden memorizar 3 ajustes individuales manteniendo pulsado el “botón de memoria”. El siguiente dibujo muestra el panel de control con las funciones de control de luces asignadas.

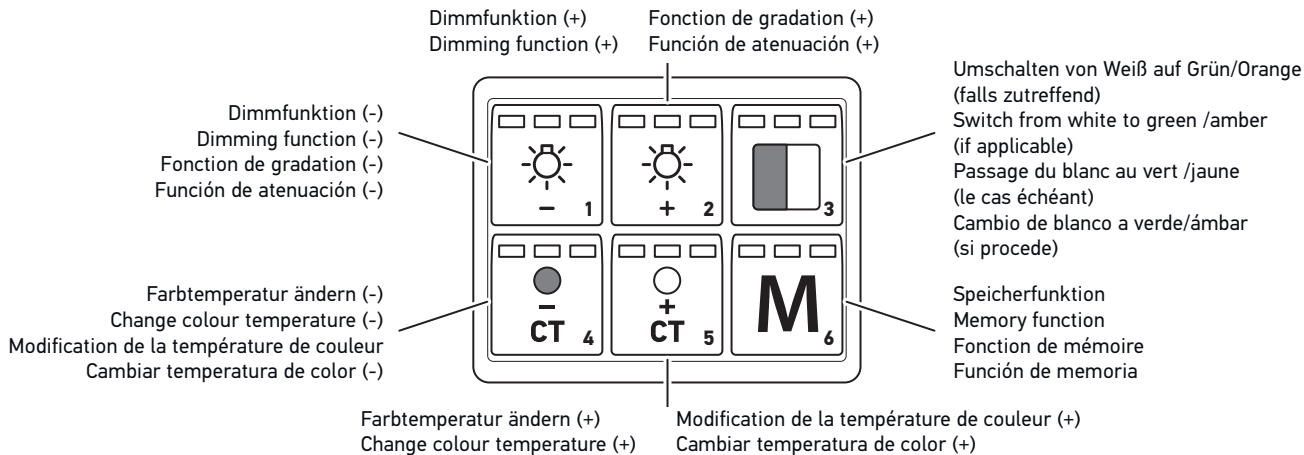

Montage
Mounting

Montage
Montaje



11 - 14

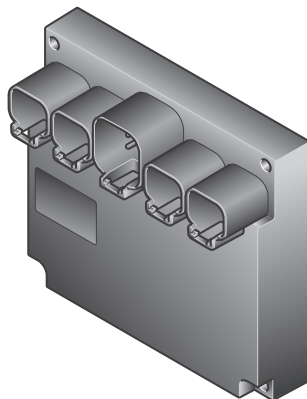

15 - 18

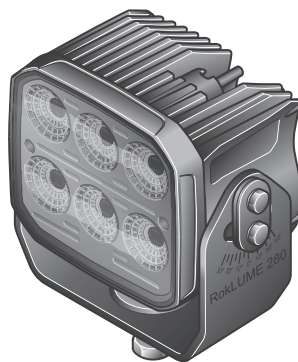

19 - 24

Abmessungen des Bedienelements
Dimensions of the control panel

Dimensions du panneau de commande
Dimensiones del panel de control

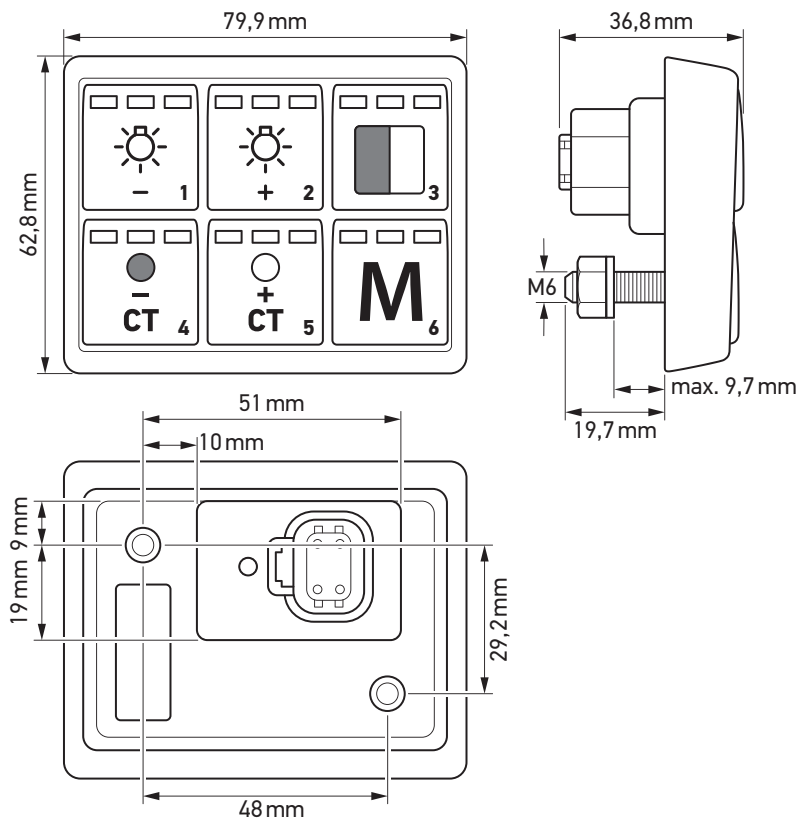

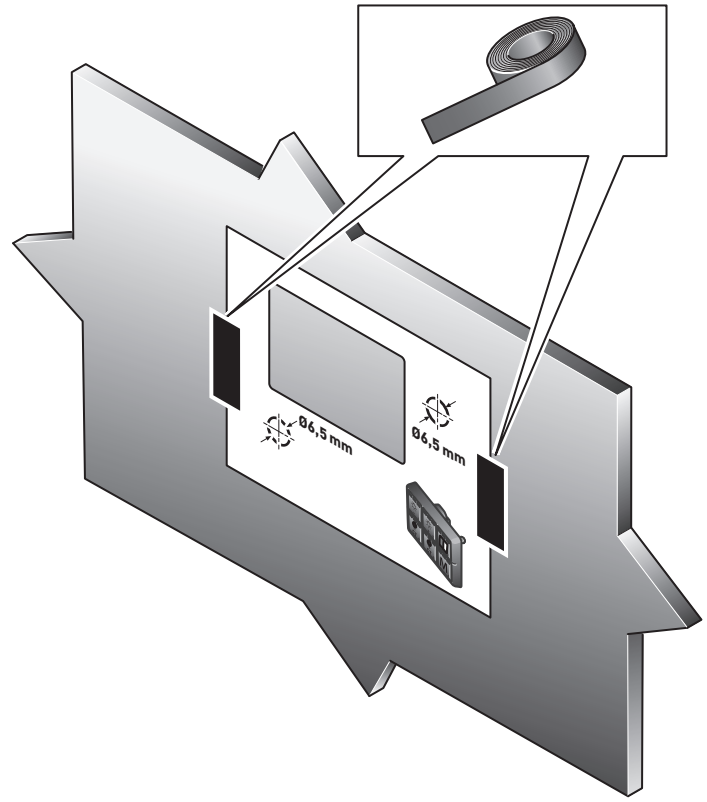
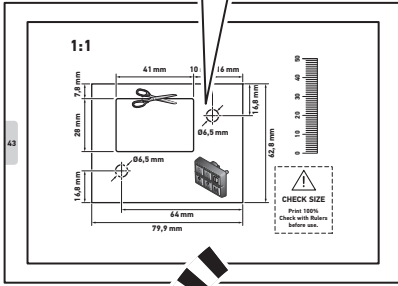
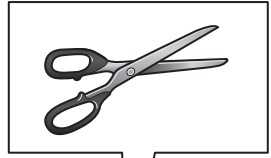

 **43**





- 

1
- 

2
- 

3
- 

4
Ø6,5 mm
- 

5
- 

6
- 

7

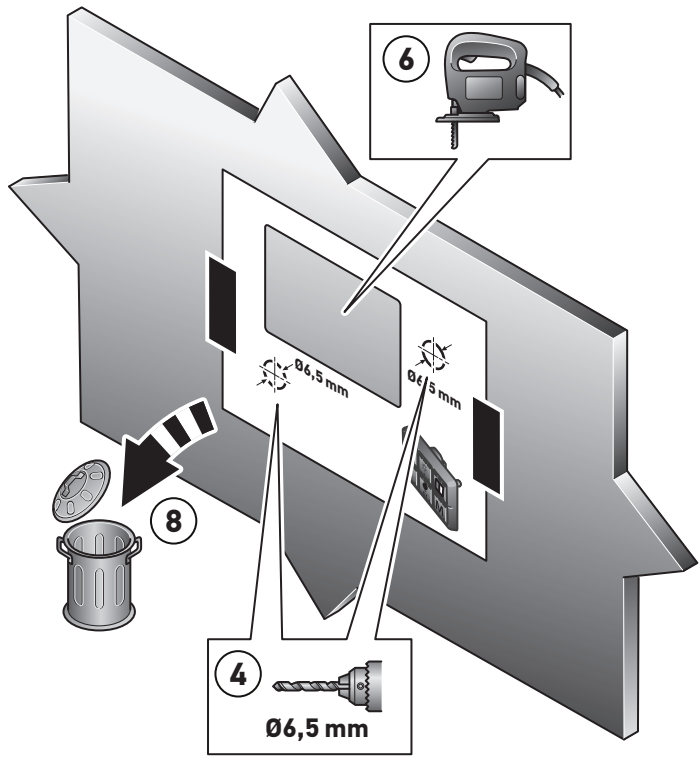

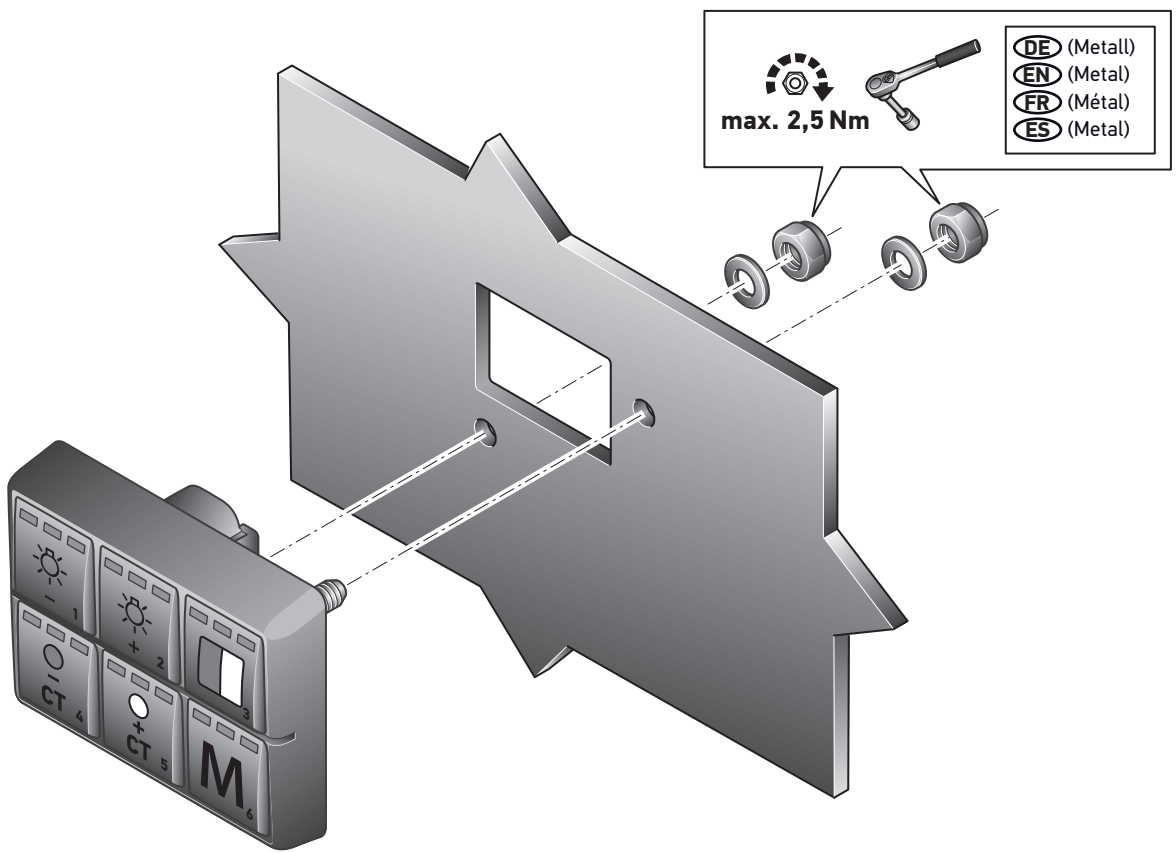

Abmessung des Gateway
Dimensions of the Gateway

Dimensions de la Gateway
Dimensiones del gateway

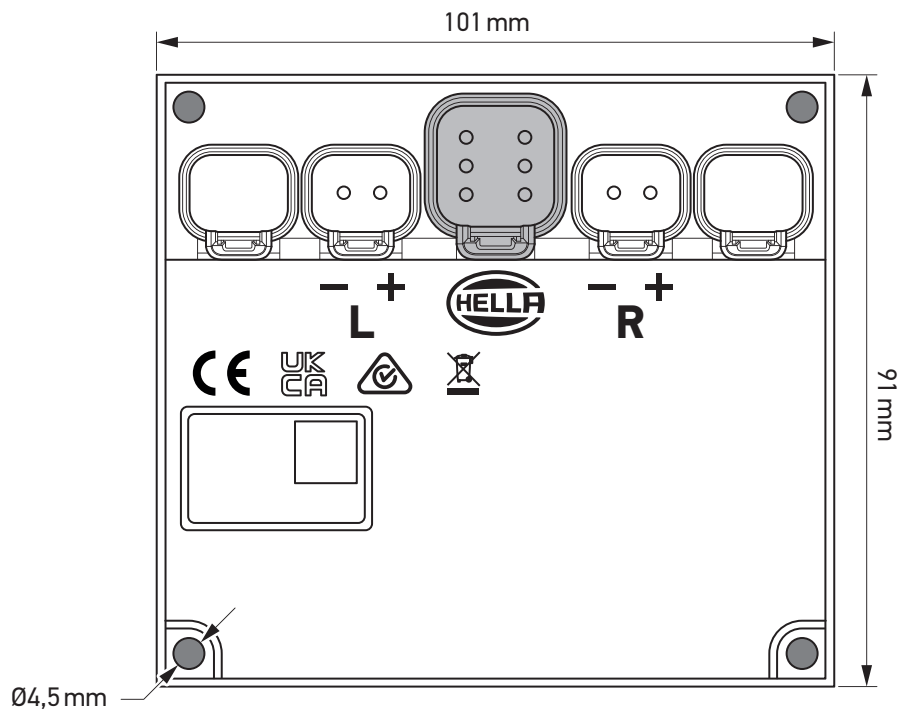

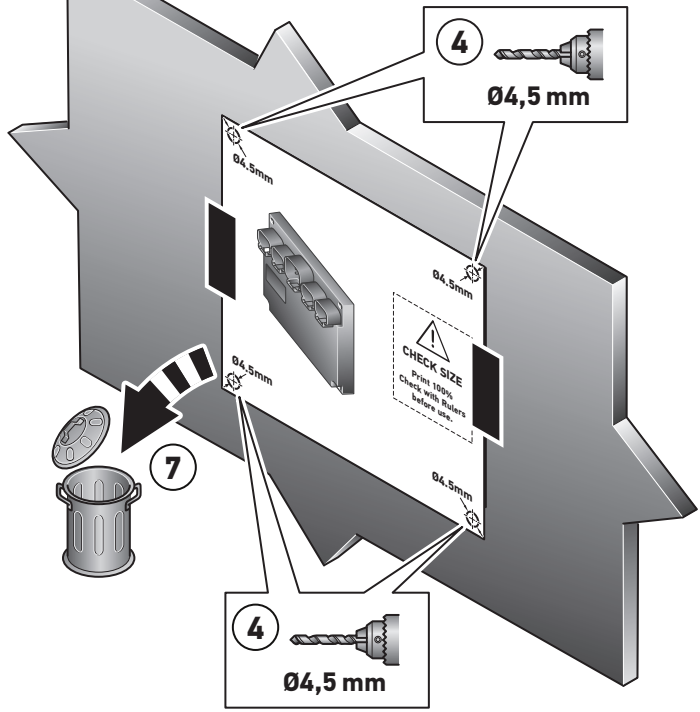
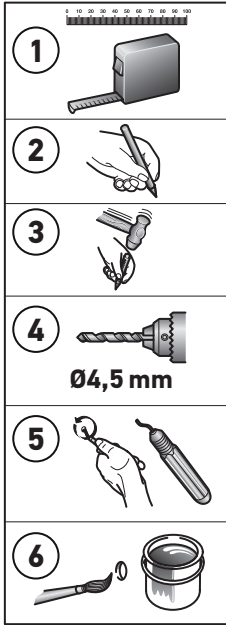

SW3

max. 2,5 Nm

DE (Metall)
EN (Metal)
FR (Métal)
ES (Metal)

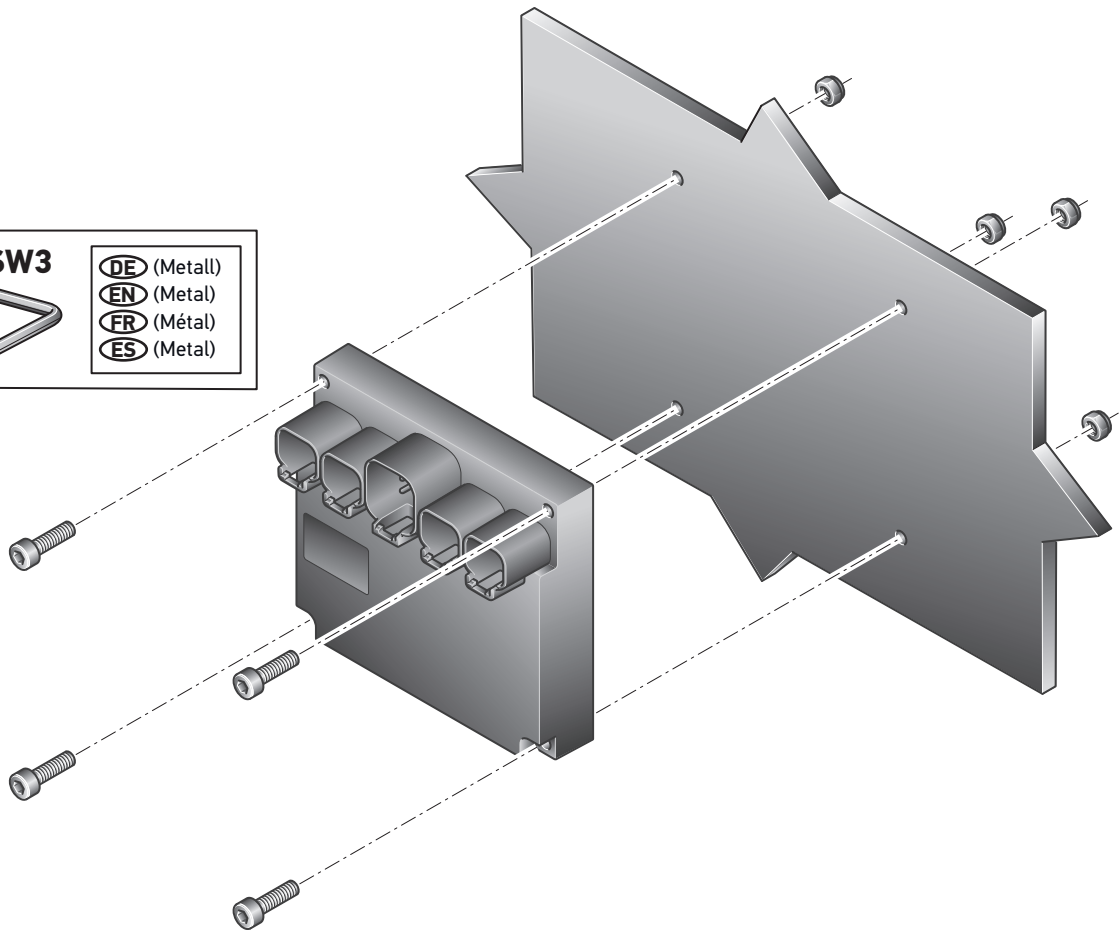
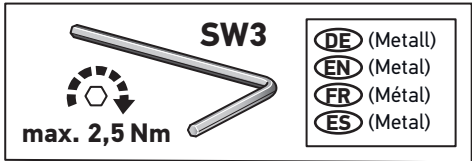

Abmessungen des SMART-Arbeitscheinwerfers
Dimensions of the SMART work lamp

Dimensions du projecteur de travail SMART
Dimensiones del faro de trabajo SMART

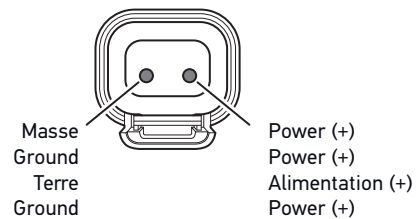
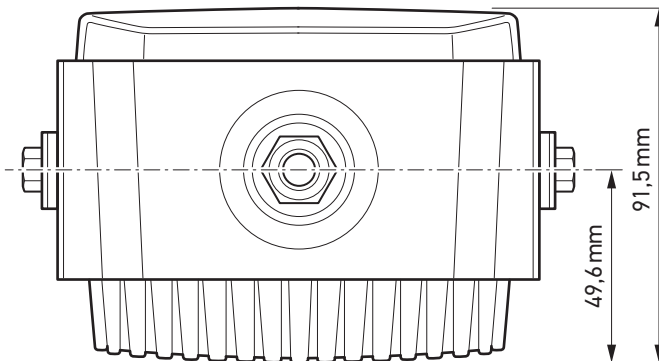
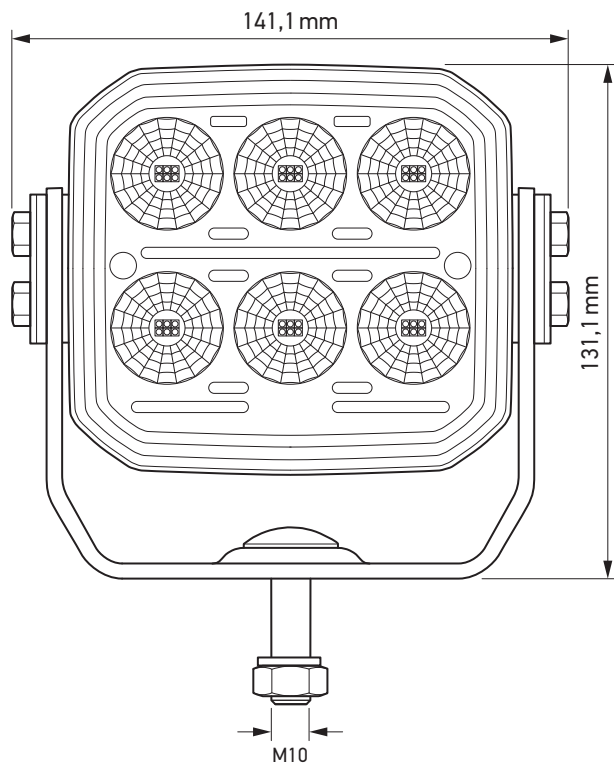

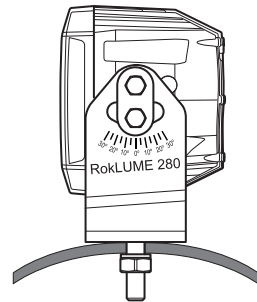
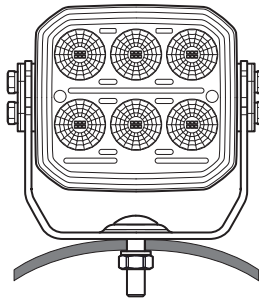
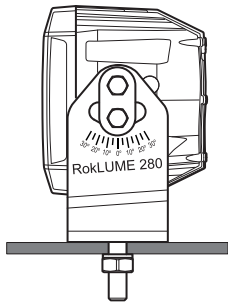
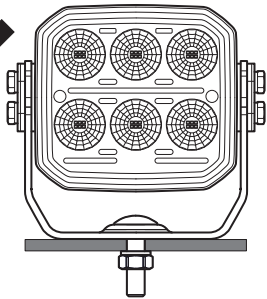
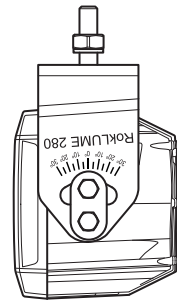
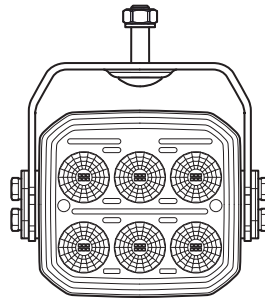
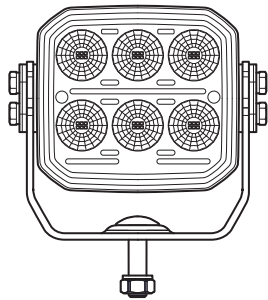

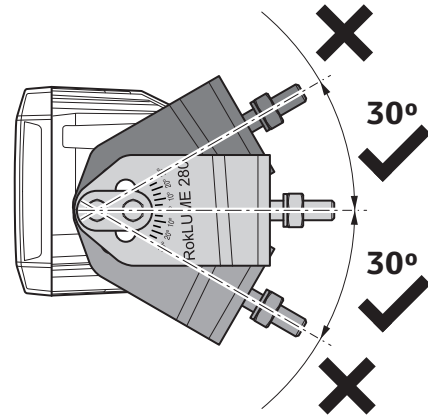
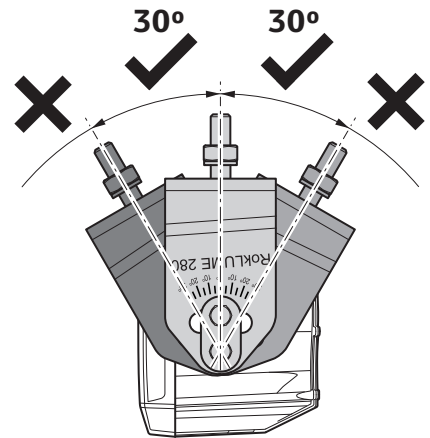
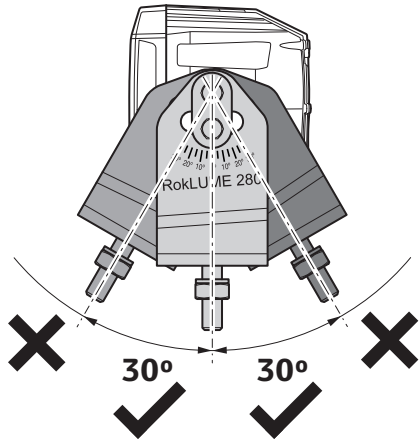

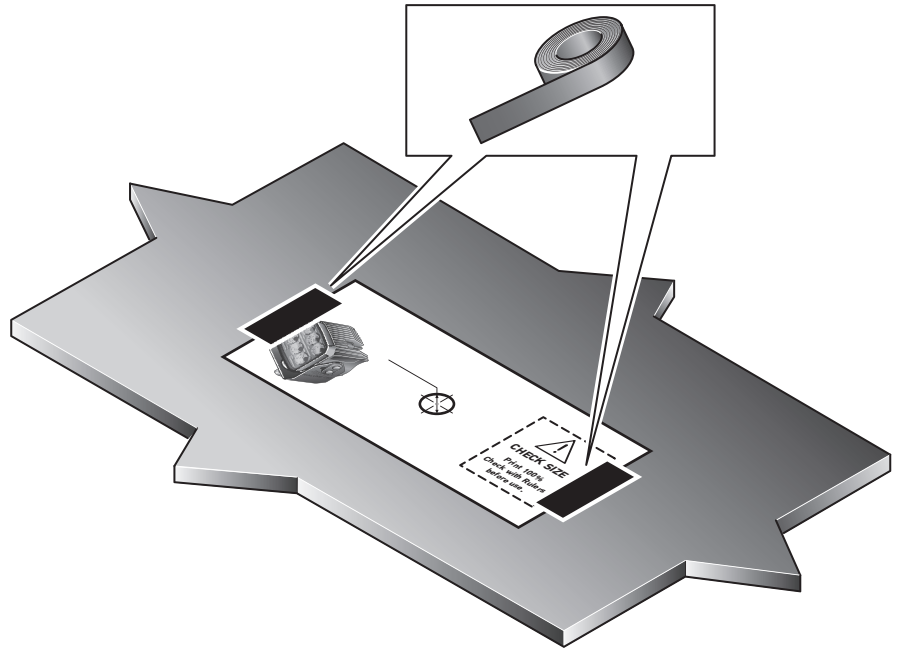
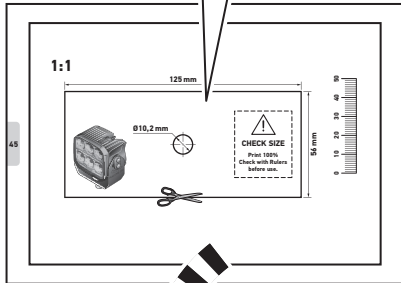
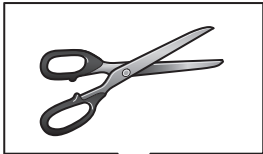

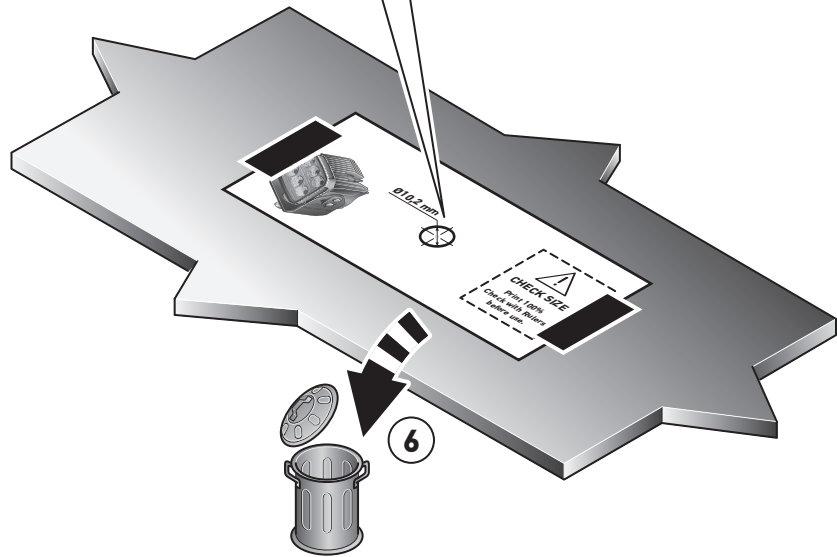
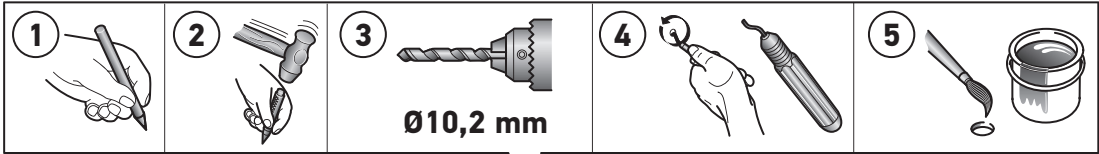

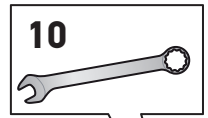
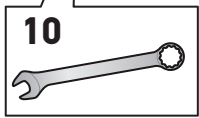
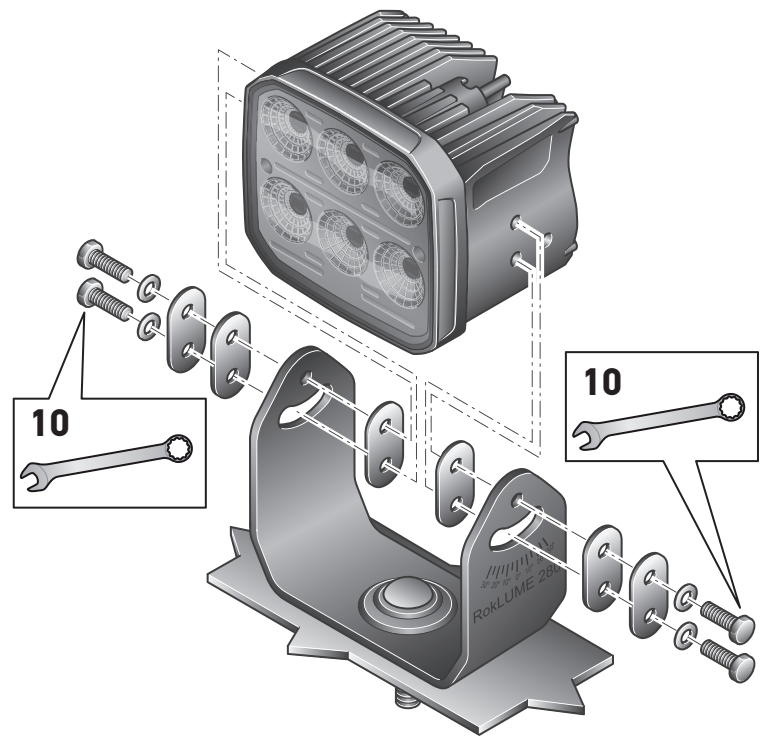
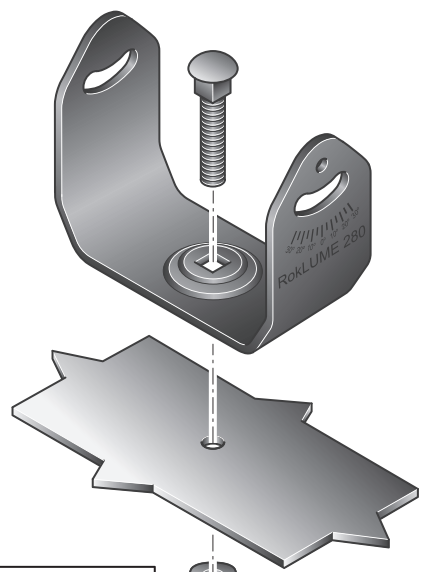

Systemarchitektur BASE System Architecture BASE

Architecture système BASE Arquitectura del sistema BASE

SMART Beleuchtungssystem BASE

Das BASE-System besteht aus den folgenden Komponenten:

- Gateway BASE – Lichtsteuereinheit
- Bedienelement – Mensch-Maschine-Schnittstelle
- Satz RokLUME 280N SMART Arbeitsscheinwerfer
- Kabelbaum zur Verbindung des Gateway BASE mit der Stromquelle und mit dem Bedienelement.

Das System SMART Lighting BASE kann SMART-Arbeitsscheinwerfer steuern.

SMART Lighting System BASE

BASE system has the following components:

- Gateway BASE serving as Light Control Unit
- Control Panel as a Human-Machine-Interface
- Set of RokLUME 280N SMART work lamps
- Cable harness to connect the Gateway BASE to the power source and with the Control Panel.

The SMART Lighting BASE system can control SMART work lamps.

Système d'éclairage SMART BASE

Le système BASE se compose des éléments suivants :

- Passerelle BASE servant de boîtier de commande de l'éclairage
- Panneau de commande servant d'interface homme-machine
- Jeu de projecteurs de travail RokLUME 280N SMART
- Faisceau de câbles pour connecter la passerelle BASE à la source d'alimentation et au panneau de commande.

Le système d'éclairage SMART BASE peut contrôler les projecteurs de travail SMART.

Sistema de iluminación BASE para SMART

El sistema BASE consta de los siguientes componentes:

- Gateway BASE como unidad de control de las luces
- Panel de control como interfaz hombre-máquina
- Juego de faros de trabajo RokLUME 280N SMART
- Mazo de cables para conectar el gateway BASE a la fuente de alimentación y al panel de control.

El sistema de iluminación BASE puede controlar los faros de trabajo SMART.

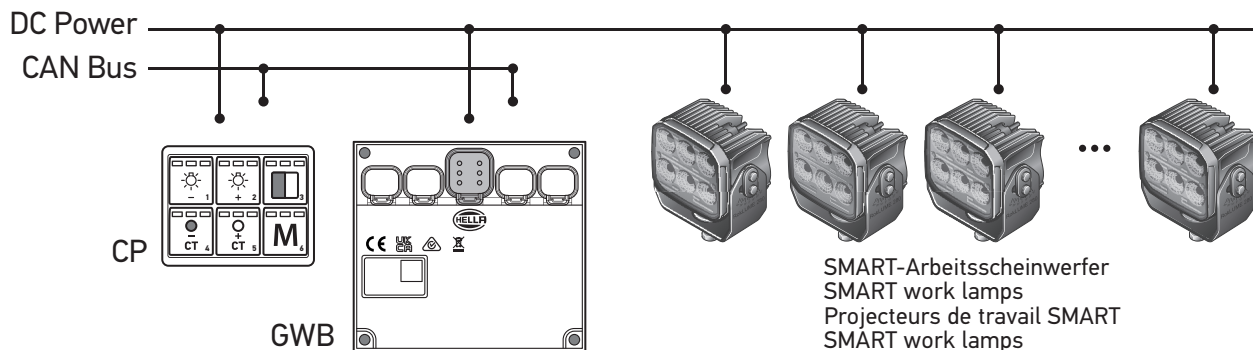

SMART Beleuchtungssystem PRIME

Das PRIME-System besteht aus den folgenden Komponenten:

- Gateway PRIME – Lichtsteuereinheit
- Bedienelement – Mensch-Maschine-Schnittstelle
- Satz RokLUME 280N SMART Arbeitsscheinwerfer
- Zwei Kurvenscheinwerfer, die direkt an das Gateway PRIME angeschlossen sind
- Kabelbäume zum Anschließen des Gateway PRIME an die Stromquelle und an das Bedienelement

Das System SMART Lighting PRIME kann SMART-Arbeitsscheinwerfer und zwei Standard-Arbeitsscheinwerfer, die als Abbiegescheinwerfer verwendet werden, steuern.

SMART Lighting System PRIME

PRIME system has the following components:

- Gateway PRIME serving as Light Control Unit
- Control Panel as a Human-Machine-Interface
- Set of RokLUME 280N SMART work lamps
- Two cornering lamps connected directly to the Gateway PRIME
- Set of cable harnesses to connect the Gateway PRIME to the power source and with the Control Panel

The SMART Lighting PRIME system can control SMART work lamps and two standard work lamps used as cornering lamps.

Système d'éclairage SMART PRIME

Le système PRIME se compose des éléments suivants :

- Passerelle PRIME servant de boîtier de commande de l'éclairage
- Panneau de commande servant d'interface homme-machine
- Jeu de projecteurs de travail RokLUME 280N SMART
- Deux projecteurs de travail standard connectés directement à la passerelle PRIME
- Jeu de faisceaux de câbles pour connecter la passerelle PRIME à la source d'alimentation et au panneau de commande

Le système d'éclairage SMART PRIME peut contrôler les projecteurs de travail SMART et deux projecteurs de travail standard utilisés comme projecteurs d'angle.

Sistema de iluminación PRIME para SMART

El sistema PRIME consta de los siguientes componentes:

- Gateway PRIME como unidad de control de las luces
- Panel de control como interfaz hombre-máquina
- Juego de faros de trabajo RokLUME 280N SMART
- Dos faros de trabajo estándar conectados directamente al gateway PRIME
- Juego de mazos de cables para conectar el gateway PRIME a la fuente de alimentación y al panel de control

El sistema de iluminación PRIME puede controlar los faros de trabajo SMART y dos faros de trabajo estándar utilizados como luces de giro.

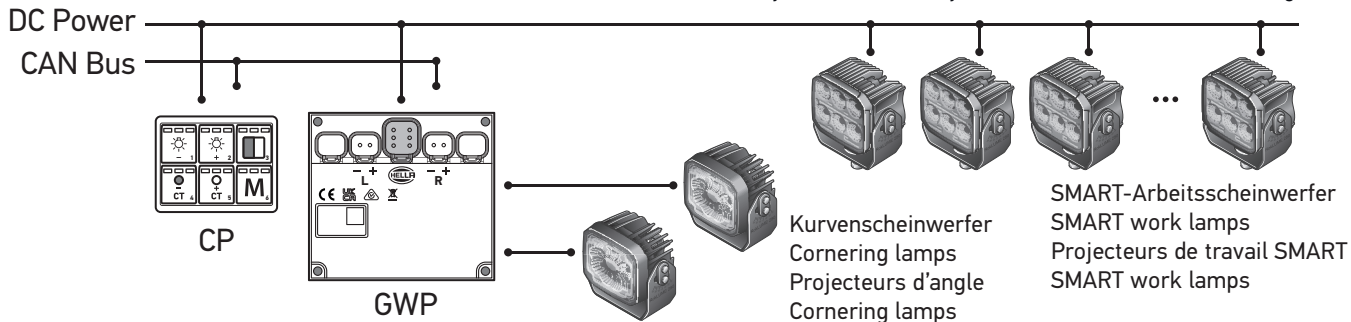

Montage von Gateway BASE und PRIME Assembly of Gateway BASE and PRIME

Positionierung des Gateway **PRIME** im Fahrzeug
Beachten Sie, dass das Gateway möglichst nahe am Sicherungskasten montiert werden sollte:

- In stehender Position, 90 Grad zur horizontalen Ebene des Fahrzeugs.
 - Steckverbinder oben positioniert.
- Diese Einbaulage ermöglicht das korrekte Schalten der Kurvenscheinwerfer.

Das Gateway **BASE** kann in jeder möglichen Position möglichst nahe am Sicherungskasten montiert werden!



Bitte vor dem Einbau das Bordnetz von der Batterie abklemmen!

Positioning of the Gateway **PRIME** in the vehicle
Please note that the Gateway should be mounted as near as possible to the fuse box:

- In standing position, 90 degrees to the horizontal plane of the vehicle.
- Connectors positioned on top.

This mounting position enables the correct switching of the cornering lamps.

The Gateway **BASE** can be mounted in any possible position as near as possible to the fuse box!



Please disconnect the on-board electrical system from the battery before installation!

Oben
On top

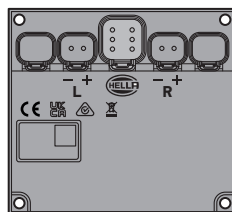

Gateway PRIME wird immer in einer horizontalen Position montiert

Gateway PRIME is always mounted in a horizontal position

Beispielposition
Sample position

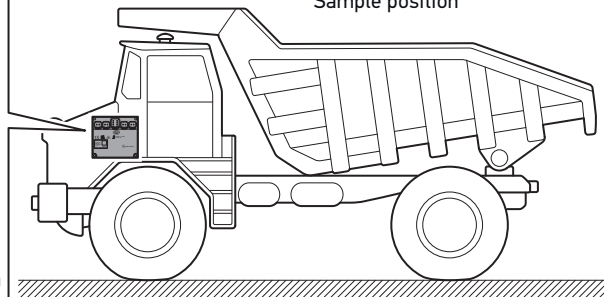

Neigung in Fahrtrichtung ist frei wählbar

Inclination to the moving direction is freely selectable

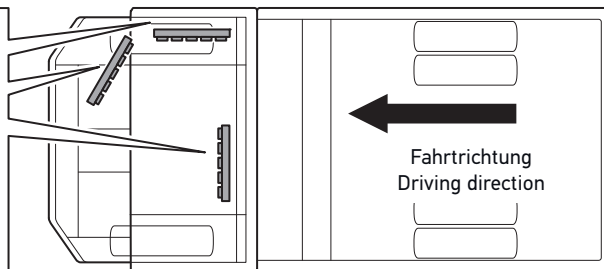

Fahrtrichtung
Driving direction

Installation de la passerelle **BASE** et **PRIME** Montaje del gateway **BASE** y **PRIME**

Positionnement de la passerelle **PRIME** dans le véhicule

Veillez noter que la passerelle doit être montée aussi près que possible de la boîte à fusibles :

- En position verticale, à 90 degrés par rapport au plan horizontal du véhicule.
 - Connecteurs orientés vers le haut.
- Cette position de montage permet la commutation des projecteurs d'angle.

La passerelle **BASE** peut être montée dans n'importe quelle position, aussi près que possible de la boîte à fusibles !



Veillez déconnecter le système électrique de bord de la batterie avant l'installation !

Posicionamiento del gateway **PRIME** en el vehículo

Tenga en cuenta que el gateway debería montarse lo más cerca posible de la caja de fusibles:

- En posición de pie, 90 grados respecto al plano horizontal del vehículo.
 - Conectores situados en la parte superior.
- Esta posición de montaje permite la correcta conmutación de las luces de giro.

El gateway **BASE** puede montarse en cualquier posición posible, lo más cerca posible de la caja de fusibles.



Desconecte el sistema eléctrico de a bordo de la batería antes de la instalación.

Vue de dessus
Arriba

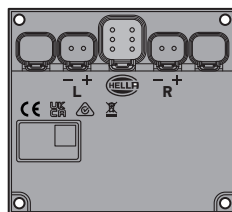

La passerelle **PRIME** est toujours montée en position horizontale

El gateway **PRIME** se monta siempre en posición horizontal

Exemple de position
Ejemplo de posición

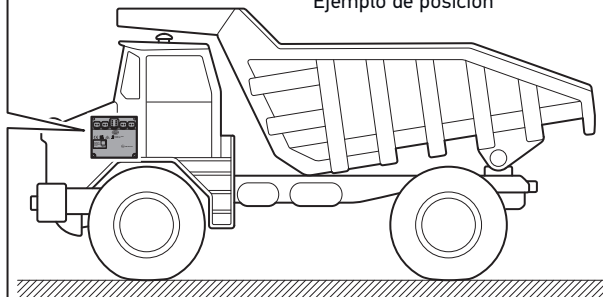

Inclinaison libre par rapport à la direction du mouvement

La inclinaison avec respect à la direction de marche se peut sélectionner librement

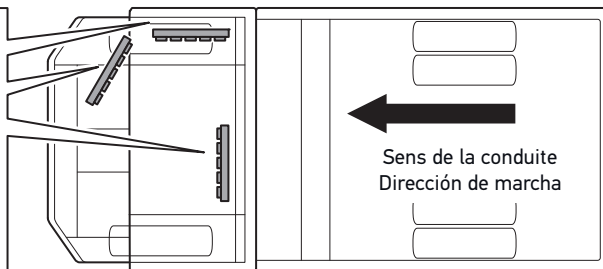

Sens de la conduite
Dirección de marcha

Elektrischer Anschluss
Electrical connection

Connexions électriques
Conexión eléctrica

Bedienelement DEUTSCH-Steckerstifte
 Control Panel DEUTSCH connector pins
 Connecteur DEUTSCH du panneau de commande
 Clavijas del conector DEUTSCH del panel de control

4 Pin DEUTSCH

Power (+)	(rot)
Power (+)	(red)
Alimentation (+)	(rouge)
Alimentación (+)	(rojo)
Masse	(schwarz)
Ground	(black)
Terre	(noir)
Tierra	(negro)

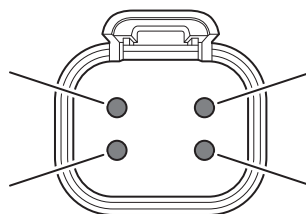

CAN - LOW	(gelb)	(alternativ - Grün)
	(yellow)	(alternative - Grün)
	(jaune)	(alternativ - Grün)
	(amarillo)	(alternativa - Grün)
CAN - HIGH	(blau)	(alternativ - braun)
	(blue)	(alternative - brown)
	(bleu)	(alternativ - marron)
	(azul)	(alternativa - marrón)

SMART Lighting Gateway DEUTSCH-Steckerstifte
 SMART Lighting Gateway DEUTSCH connector pins
 Connecteur DEUTSCH de la passerelle SMART
 Clavijas del conector DEUTSCH del SMART Lighting Gateway

6 Pin DEUTSCH

CAN - LOW	(gelb)	(alternativ - Grün)
	(yellow)	(alternative - Grün)
	(jaune)	(alternativ - Grün)
	(amarillo)	(alternativa - Grün)
	frei (LIN)	
	not used (LIN)	
	non utilisée (LIN)	
	no utilizada (LIN)	

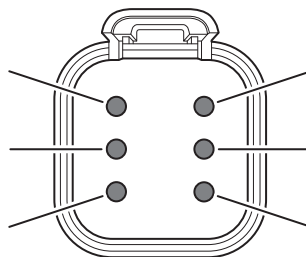

CAN - HIGH	(blau)	(alternativ - braun)
	(blue)	(alternative - brown)
	(bleu)	(alternativ - marron)
	(azul)	(alternativa - marrón)
	Frei (Schutz)	
	not used (Shield)	
	non utilisée (protection)	
	no utilizado (pantalla)	
Masse	(schwarz)	
Ground	(black)	
Terre	(noir)	
Tierra	(negro)	

(weiß)	(Positive Batterie Versorgung)
(white)	(Positive battery supply)
(blanc)	(Alimentation positive de la batterie)
(blanco)	(Alimentación positiva de la batería)

Verbindung zwischen Gateway (BASE oder PRIME) und Bedienelement mit der Stromversorgung und dem CAN-Bus mit dem Kabelbaum 333.557-001.
Der Kabelbaum vom Gateway zum Sicherungskasten muss auf die richtige Länge gekürzt werden, so kurz wie möglich.
Der Kabelbaum darf nicht in Schleifen verlegt werden! Bitte vor dem Einbau das Bordnetz von der Batterie abklemmen!

Connection between Gateway (BASE or PRIME) and the Control Panel to power and CAN Bus with the harness 333.557-001.
The harness from the Gateway to the fuse box must be shortened to the correct length, as short as possible.
The harness must not be laid in loops! Please disconnect the on-board electrical system from the battery before installation!

Connexion entre la passerelle (BASE ou PRIME) et le panneau de commande à l'alimentation et au bus CAN avec le faisceau de câbles 333.557-001.
Le faisceau reliant la passerelle à la boîte à fusibles doit être raccourci à la bonne longueur, la plus courte possible.
Le faisceau ne doit pas former de boucle ! Veuillez déconnecter le système électrique de bord de la batterie avant l'installation !

Conexión entre el gateway (BASE o PRIME) y el panel de control a la alimentación y al bus CAN con el mazo 333.557-001.
El mazo que va del gateway a la caja de fusibles debe acortarse a la longitud correcta, lo más corto posible.
El mazo no debe formar en bucles! Desconecte el sistema eléctrico de a bordo de la batería antes de la instalación.

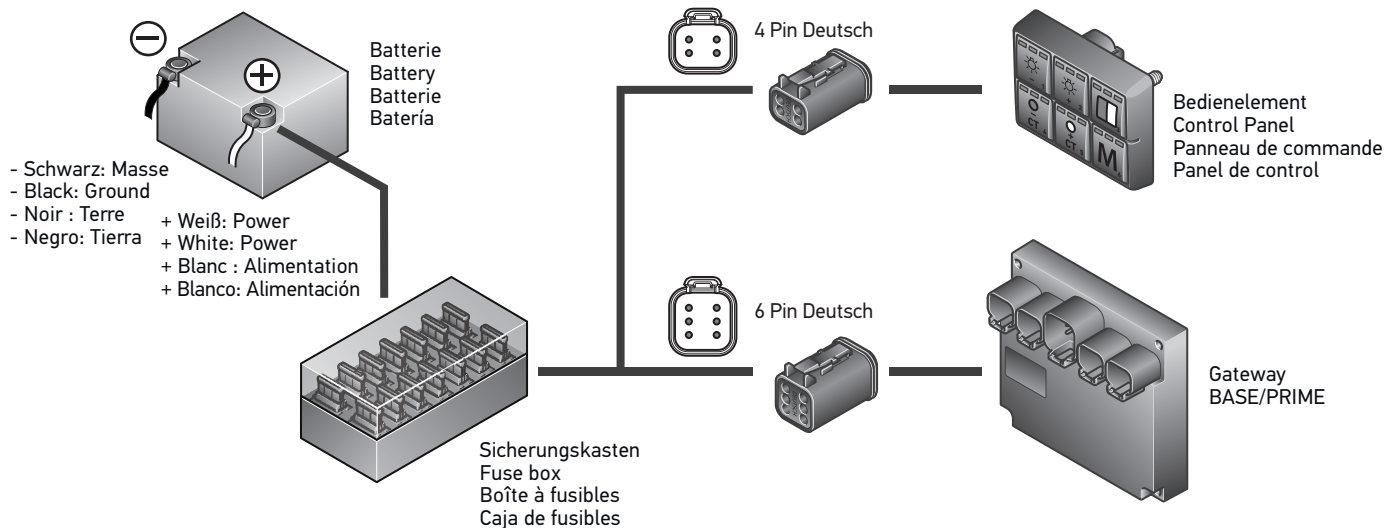

Verbindung zwischen Gateway PRIME und den Arbeitsscheinwerfern als Kurvenlicht mit dem Kabelbaum 994.246-071.

Es werden zwei Standard-Arbeitsscheinwerfer benötigt, einer für die linke Seite (auf dem Gateway PRIME mit L gekennzeichnet) und einer für die rechte Seite (auf dem Gateway PRIME mit R gekennzeichnet). Mögliche Arbeitsscheinwerfer als Kurvenlicht sind RokLUME 280N Gen.2 995.706-501 oder RokLUME C180 996.476-701.

Die Standard-Arbeitsscheinwerfer, die als Kurvenlicht verwendet werden, sind die einzigen Arbeitsscheinwerfer, die direkt mit dem Gateway PRIME verbunden werden.

Connection between Gateway PRIME and the work lamps as cornering lights using the harness 994.246-071.

Two standard work lamps needed one for left side (marked with L on the Gateway PRIME) and one for right side (marked with R on the Gateway PRIME). Possible work lamps as cornering lights are RokLUME 280N Gen.2 995.706-501 or RokLUME C180 996.476-701.

The standard work lamps used as cornering lights, are the only work lamps connected directly to the Gateway PRIME.

Connexion entre la passerelle PRIME et les projecteurs de travail comme projecteurs d'angle à l'aide du faisceau de câbles 994.246-071.

Deux projecteurs de travail standard sont nécessaires, l'un pour le côté gauche (marqué L sur la passerelle PRIME) et l'autre pour le côté droit (marqué R sur la passerelle PRIME). Les projecteurs de travail possibles en tant que projecteurs d'angle sont RokLUME 280N Gen.2 995.706-501 ou RokLUME C180 996.476-701.

Les projecteurs de travail standard utilisés comme projecteurs d'angle sont les seuls projecteurs de travail connectés directement à la passerelle PRIME.

Conexión entre el gateway PRIME y los faros de trabajo como luces de giro mediante el mazo 994.246-071.

Se necesitan dos faros de trabajo estándar, una para el lado izquierdo (marcado con una L en el gateway PRIME) y otro para el lado derecho (marcado con una R en el gateway PRIME). Los faros de trabajo que pueden utilizarse como luces de giro son RokLUME 280N Gen.2 995.706-501 o RokLUME C180 996.476-701.

Los faros de trabajo estándar utilizados como luces de giro son los únicos faros conectados directamente al gateway PRIME.

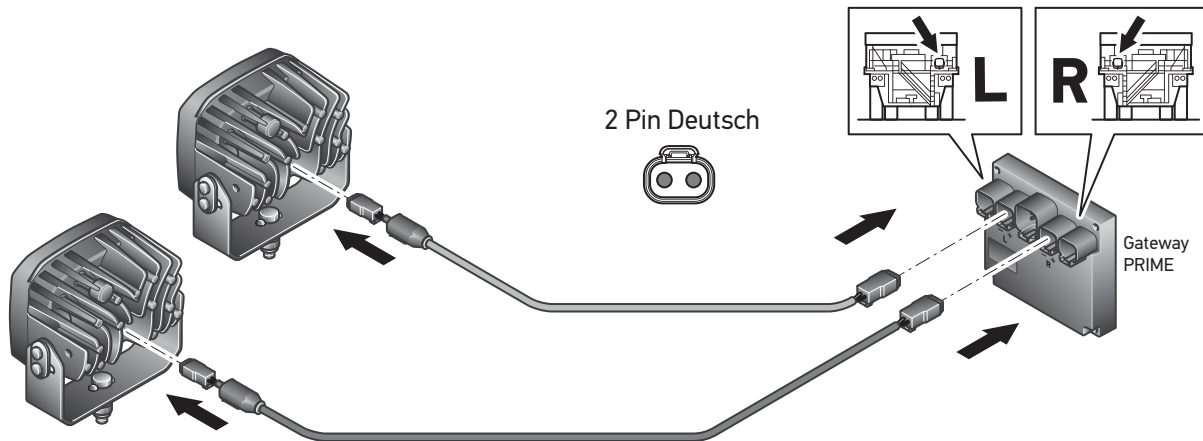

Beispiel: SMART Lighting BASE – Anschließen der Komponenten
 Example SMART Lighting BASE component diagram connection
 Exemple de schéma de connexion des composants du système
 d'éclairage Smart BASE
 Ejemplo de diagrama de conexión de los componentes de
 Smart Lighting BASE

Komponenten:

RokLUME 280N SMART Arbeitsscheinwerfer
 (995.707-XXX)
 Gateway BASE (333.522-001)
 Bedienelement (333.525-001)
 Kabelbaum GW <-> CP (333.557-001)

Components:

RokLUME 280N SMART work lamps (995.707-XXX)
 Gateway BASE (333.522-001)
 Control Panel (333.525-001)
 Harness GW <-> CP (333.557-001)

Composants :

Projecteurs de travail RokLUME 280N SMART
 (995.707-XXX)
 Passerelle BASE (333.522-001)
 Panneau de commande (333.525-001)
 Faisceau de câbles GW <-> CP (333.557-001)

Componentes:

Faros de trabajo RokLUME 280N SMART
 (995.707-XXX)
 Gateway BASE (333.522-001)
 Panel de control (333.525-001)
 Mazos GW <-> CP (333.557-001)

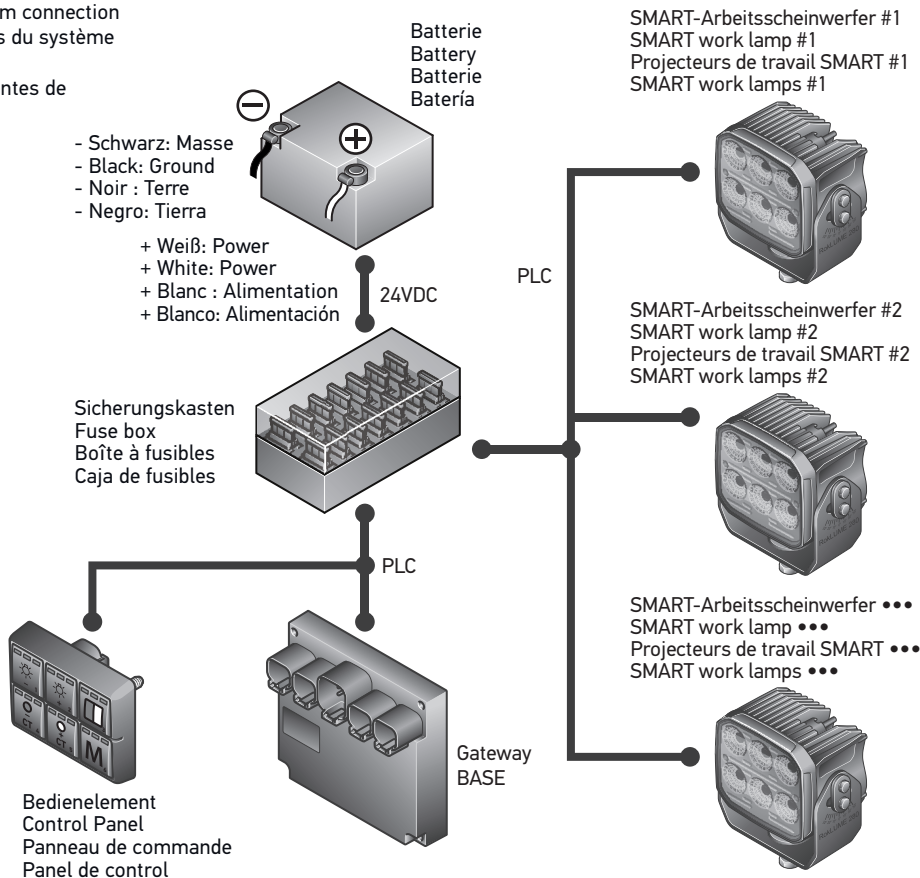

Beispiel: SMART Lighting PRIME – Anschließen der Komponenten
 Example SMART Lighting PRIME component diagram connection
 Exemple de schéma de connexion des composants du système
 d'éclairage Smart PRIME
 Ejemplo de diagrama de conexión de los componentes de Smart
 Lighting PRIME

Komponenten:

RokLUME 280N SMART Arbeitsscheinwerfer
 (995.707-XXX)
 Gateway PRIME (333.523-001)
 Bedienelement (333.525-001)
 Kabelbaum GW <-> CP (333.557-001)
 Kabelbaum GW <-> Kurvenlicht (994.246-071)
 Kurvenlicht 995.706-501 (RokLUME 280N
 Gen.2) oder 996.476-701 (RokLUME C180)

Components:

RokLUME 280N SMART work lamps (995.707-XXX)
 Gateway PRIME (333.523-001)
 Control Panel (333.525-001)
 Harness GW <-> CP (333.557-001)
 Harness GW <-> Cornering Light (994.246-071)
 Cornering Light 995.706-501 (RokLUME 280N
 Gen.2) or 996.476-701 (RokLUME C180)

Composants :

Projecteurs de travail RokLUME 280N SMART
 (995.707-XXX)
 Passerelle PRIME (333.523-001)
 Panneau de commande (333.525-001)
 Faisceau de câbles GW <-> CP (333.557-001)
 Faisceau de câbles GW <-> Projecteur d'angle
 (994.246-071)
 Projecteur d'angle 995.706-501 (RokLUME
 280N Gen.2) ou 996.476-701 (RokLUME C180)

Componentes:

Faros de trabajo RokLUME 280N SMART
 (995.707-XXX)
 Gateway PRIME (333.523-001)
 Panel de control (333.525-001)
 Mazos GW <-> CP (333.557-001)
 Mazos GW <-> Luz de giro (994.246-071)
 Luz de giro 995.706-501 (RokLUME 280N
 Gen.2) o 996.476-701 (RokLUME C180)

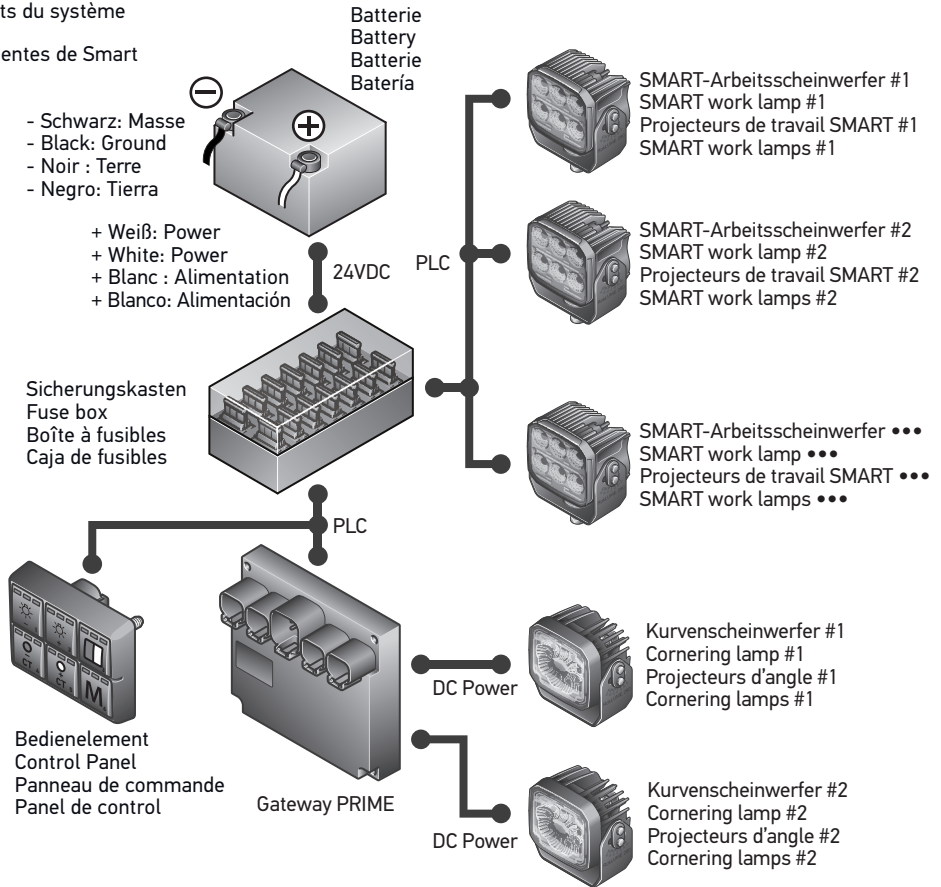

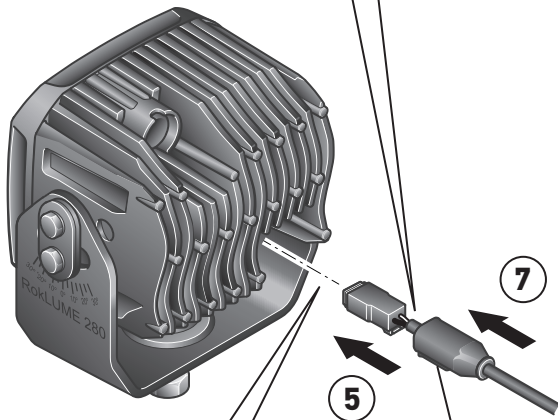
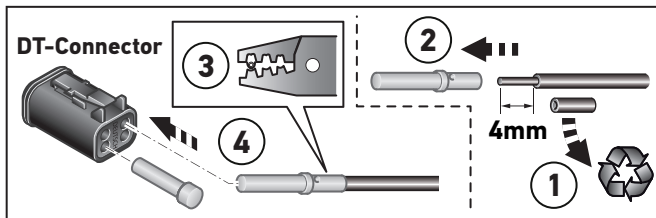

9GH 990 316-027

**Empfehlung
Recommendation
Recommandation
Recomendación**

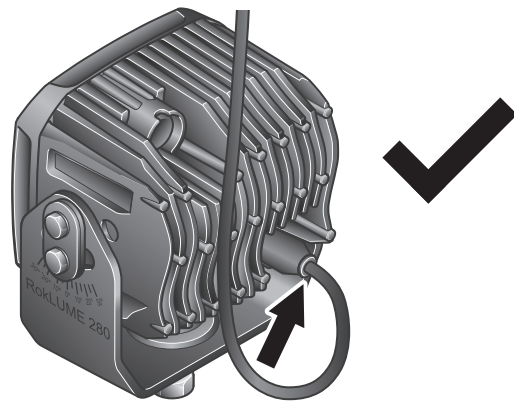
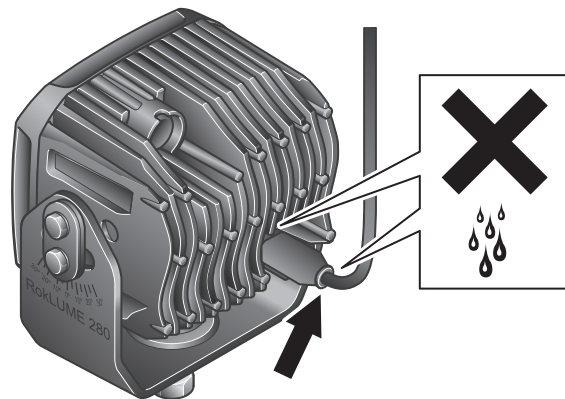

Erstinbetriebnahme

Nach Abschluss der mechanischen und elektrischen Montage:

- SMART Beleuchtungssystem einschalten

Wenn das Beleuchtungssystem zum ersten Mal eingeschaltet wird, leuchten alle SMART-Arbeitsscheinwerfer dauerhaft weiß.

Alle 18 LEDs auf dem Bedienelement blinken einmal.

Das Gateway beginnt automatisch mit der Kopplung und verbindet dann nacheinander alle SMART-Arbeitsscheinwerfer, und der betreffende Arbeitsscheinwerfer wird auf dem Gateway registriert. Der Registrierungsprozess dauert etwa 30 Sekunden.

Während und nach der Initialisierung können alle angeschlossenen SMART-Arbeitsscheinwerfer gemeinsam über das Bedienelement gesteuert werden.

Démarrage initial

Après l'achèvement de l'installation mécanique et électrique :

- Mise en marche du système d'éclairage SMART

Lors de la première mise en marche du système d'éclairage, tous les projecteurs de travail SMART s'allument de manière fixe en blanc.

Les 18 LED du panneau de commande clignotent une fois.

La passerelle commence automatiquement l'appairage et la connexion successive de chaque projecteur de travail SMART en vue de son enregistrement sur la passerelle. La procédure d'enregistrement dure environ 30 secondes.

Pendant et après le processus d'initialisation, tous les projecteurs de travail SMART connectés peuvent être contrôlés de manière commune à partir du panneau de commande.

Initial startup

After completion of the mechanical and electrical installation:

- Turn on SMART Lighting System

The first time the Lighting System is switched on, all SMART work lamps will light-up constantly white.

All 18 LEDs on the Control Panel will flash once.

The Gateway will begin automatically pairing and afterwards connecting each SMART work lamp one after another and this work lamp is registered on the Gateway. The registration process needs approximately 30 seconds.

During and after the initialisation process all connected SMART work lamps can be controlled together using the Control Panel.

Puesta en marcha inicial

Una vez finalizada la instalación mecánica y eléctrica:

- Encienda el sistema de iluminación SMART

La primera vez que se enciende el sistema de iluminación, todos los faros de trabajo SMART se iluminan permanentemente en blanco.

Los 18 ledes del panel de control parpadearán una vez.

El gateway comenzará a emparejarse automáticamente, tras lo cual irá conectando cada faro de trabajo SMART de manera sucesiva y registrándolo en el gateway. El proceso de registro dura aproximadamente 30 segundos.

Durante y después del proceso de inicialización, todos los faros de trabajo SMART conectados pueden controlarse conjuntamente mediante el panel de control.

Bedienfunktionen Control functions

Die Helligkeit kann in sieben Schritten zwischen 10 % und 100 % eingestellt werden (Dimmfunktion). Die weiße Farbtemperatur kann von 3.000 K (warmweiß) bis 6.800 K (kaltweiß) und das zusätzliche grüne/orange Arbeitslicht (falls zutreffend) von hellem Grün/hellem Orange bis kräftigem Grün/kräftigem Orange eingestellt werden. Mit Taste 3 kann zwischen weißem Licht und grünem/orangem Licht (falls zutreffend) umgeschaltet werden. Mit Taste 6 können die aktuellen Einstellungen gespeichert werden. Zusätzlich zeigen Status-LEDs über den Tasten die aktuelle Einstellung an.

Tasten und LEDs auf dem Bedienelement

- 1: Helligkeit vermindern (Dimmfunktion)
- 2: Helligkeit erhöhen (Dimmfunktion)
- 3: Zwischen weißem Licht und grünem/orangem Licht (falls zutreffend) umschalten
- 4: Farbtemperatur verringern
- 5: Farbtemperatur erhöhen
- 6: Taste gedrückt halten, um Einstellung zu speichern.

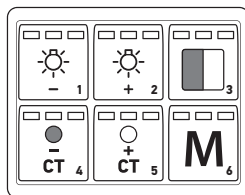

Fonctions de contrôle Funciones de control

La luminosité (fonction de gradation) peut être réglée entre 10 % et 100 % selon 7 niveaux de gradation. La température de couleur blanche peut être modifiée de 3000 K (blanc chaud) à 6800 K (blanc froid) et le projecteur de travail additionnel vert / jaune (le cas échéant) de vert clair / jaune clair à vert plein / jaune plein. La lumière blanche et la lumière verte / jaune (le cas échéant) peuvent être commutées à l'aide du bouton 3 et les réglages actuels peuvent être mémorisés à l'aide du bouton 6. En outre, les LED d'état situées au-dessus des boutons indiquent le réglage en cours.

Boutons et LED du panneau de commande

- 1 : Diminuer la luminosité (fonction de gradation)
- 2 : Augmenter la luminosité (fonction de gradation)
- 3 : Basculer entre la lumière blanche et la lumière verte / jaune (le cas échéant)
- 4 : Diminuer la température de couleur
- 5 : Augmenter la température de couleur
- 6 : Appuyer sur la touche et maintenir enfoncée pour mémoriser le réglage.

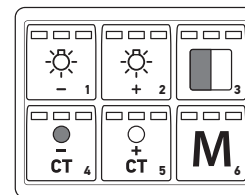

The brightness (dimming function) can be adjusted between 10% and 100% in 7 steps. The white colour temperature can be changed from 3.000K (warm white) to 6.800K (cold white) and the additional green / amber working light (if applicable) from light green / light amber to full green / full amber light. White light and green / amber light (if applicable) can be toggled by the button 3 and current settings can be stored with button 6. Additionally, status LEDs above the buttons show the current setting.

Buttons and LEDs on the Control Panel

- 1: Decrease brightness (dimming function)
- 2: Increase brightness (dimming function)
- 3: Toggle between white light and green / amber light (if applicable)
- 4: Decrease colour temperature
- 5: Increase colour temperature
- 6: Press and holding the button to store the setting.

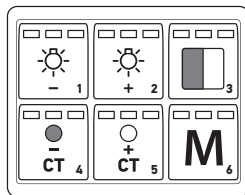

El brillo (función de atenuación) puede ajustarse entre el 10 % y el 100 % en 7 pasos. La temperatura del color blanco puede cambiarse de 3.000 K (blanco cálido) a 6.800 K (blanco frío), y la luz de trabajo verde/ámbar adicional (si está equipada) de verde claro/ámbar claro a verde intenso/ámbar intenso. Tanto la luz blanca como la luz verde/ámbar (si procede) se pueden conmutar con el botón 3; los ajustes actuales se pueden guardar con el botón 6. Además, los ledes de estado situados encima de los botones muestran el ajuste actual.

Botones y ledes del panel de control

- 1: Reducir el brillo (función de atenuación)
- 2: Aumentar el brillo (función de atenuación)
- 3: Conmutar entre luz blanca y luz verde/ámbar (si procede)
- 4: Disminuir la temperatura de color
- 5: Aumentar la temperatura de color
- 6: Mantener pulsado el botón para guardar el ajuste.

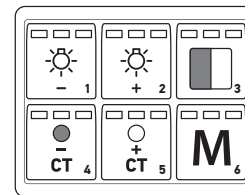

Die Werte für Helligkeit und Farbtemperatur können mit den Tasten 1, 2, 4 und 5 eingestellt werden.

The brightness and colour temperature values being adjustable with the buttons 1, 2, 4 and 5.

Les valeurs de luminosité et de température de couleur sont réglables à l'aide des boutons 1, 2, 4 et 5.

Los valores de luminosidad y temperatura de color se ajustan con los botones 1, 2, 4 y 5.

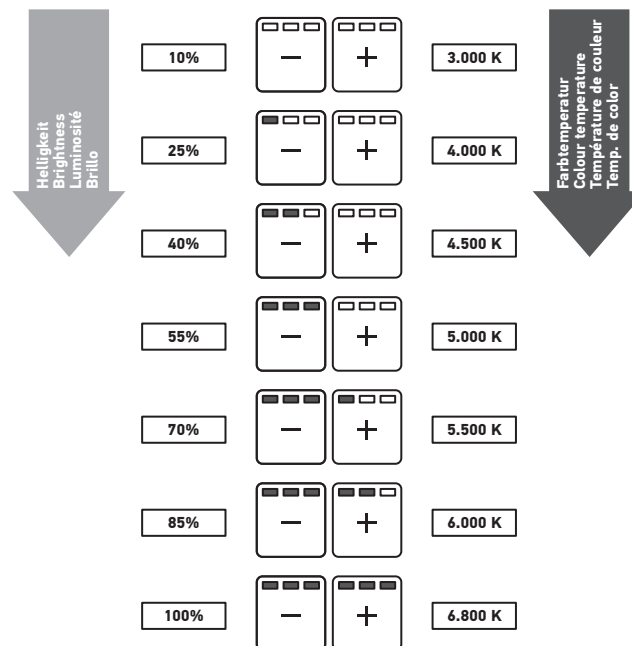

Scannen Sie den QR-Code, um die Produktseite mit dem Benutzerhandbuch aufzurufen
Scan the QR Code to access the product page with the User Manual
Scannez le code QR pour accéder à la page du produit contenant le manuel de l'utilisateur
Escanee el código QR para acceder a la página del producto con el Manual del usuario



www.hella.com/soe -> Products -> RokLUME 280N SMART -> download the user manual

DE Informationstext	40
EN Information Text	40
FR Texte d'information	41
ES Texto informativo	41

DE TECHNISCHE DATEN

	Nennspannung	Spannungsbereich	Eingangswerte	Zulässige Umgebungstemperatur	Schutzklasse
1GA 995 707-XXX	24 V	18 V - 32 V	<3,16A <57 W	-40°C - +90°C	IP6K9K, IP6K8
Gateway BASE	12/24 V	9-33 VDC			
Gateway PRIME		8-32 VDC		-40°C - +85°C	IP6K7
Bedienelement					

Der Betrieb der Leuchte mit Wechselspannung oder getakteter Gleichspannung ist nicht zulässig!
Die Sicherung ist entsprechend der Leistung des Verbrauchers und dem dazu benötigten Kabelquerschnitt zu berechnen.

Elektrische Parameter Gateway:

Betriebsspannung: 9 - 33 VDC

Leistungsaufnahme: 3 W

Für Gateway PRIME:

Maximale Leistungsaufnahme des angeschlossenen Kurvenlichts bei 12 VDC: 66 W/Ausgang und 112 W insgesamt

Maximale Leistungsaufnahme des angeschlossenen Kurvenlichts bei 24 VDC: 112 W/Ausgang und 225 W insgesamt

EN TECHNICAL DATA

	Nominal voltage	Range of voltage	Input values	Admissible ambient temperature	Class of protection
1GA 995 707-XXX	24 V	18 V - 32 V	<3,16A <57 W	-40°C - +90°C	IP6K9K, IP6K8
Gateway BASE	12/24 V	9-33 VDC			
Gateway PRIME		8-32 VDC		-40°C - +85°C	IP6K7
Control panel					

Operation of the lamp using alternating voltage or clocked direct voltage is not permitted!
Calculate the fuse according to the capacity of the consumer and the cable cross-section required for this!

Electrical parameters Gateway:

Operating voltage: 9-33 VDC

Power consumption: 3 W

For Gateway PRIME:

Maximum power consumption of connected cornering lights at 12 VDC: 66 W/output and 112 W total

Maximum power consumption of connected cornering lights at 24 VDC: 112 W/output and 225 W total

FR DONNÉES TECHNIQUES

	Tension nominale	Plage de tension	Valeurs d'entrée	Température ambiante admissible	Classe de protection
1GA 995 707-XXX	24 V	18V - 32V	<3,16A <57 W	-40°C - +90°C	IP6K9K, IP6K8
Gateway BASE	12/24 V	9-33 VDC			
Gateway PRIME		8-32 VDC		-40°C - +85°C	IP6K7
Panneau de commande					

L'utilisation du projecteur sous tension alternative ou sous tension continue cadencée n'est pas autorisé !
Le fusible doit être calculé en fonction de la puissance du consommateur et de la section de câble nécessaire à cet effet.

Paramètres électriques Gateway :

Tension de fonctionnement : 9-33 VDC

Consommation électrique : 3 W

Pour la passerelle PRIME :

Consommation électrique maximale des projecteurs d'angle connectés à 12 VDC : 66 W/sortie et 112 W au total

Consommation électrique maximale des projecteurs d'angle connectés à 24 VDC : 112 W/sortie et 225 W au total

ES DATOS TÉCNICOS

	Tensión nominal	Rango de tensión	Valores de entrada	Temperatura ambiente admisible	Clase de protección
1GA 995 707-XXX	24 V	18V - 32V	<3,16A <57 W	-40°C - +90°C	IP6K9K, IP6K8
Gateway BASE	12/24 V	9-33 VDC			
Gateway PRIME		8-32 VDC		-40°C - +85°C	IP6K7
Panel de control					

¡No está permitido utilizar el faro con tensión alterna o tensión continua temporizada!
El fusible debe calcularse en función de la potencia del consumidor y de la sección de cable necesaria para ello!

Parámetros eléctricos Gateway:

Tensión de funcionamiento: 9 - 33 VDC

Consumo de energía: 3 W

Para gateway PRIME:

Consumo máximo de las luces de giro conectadas a 12 VDC: 66 W/salida y 112 W en total

Consumo máximo de las luces de giro conectadas a 24 VDC: 112 W/salida y 225 W en total

DE Beleuchtungsanlage auf einwandfreie Funktion hin prüfen

EN Check that the lighting system is working perfectly

FR Vérifier que le système d'éclairage fonctionne parfaitement

ES Comprobar que el sistema de iluminación funciona perfectamente

1:1

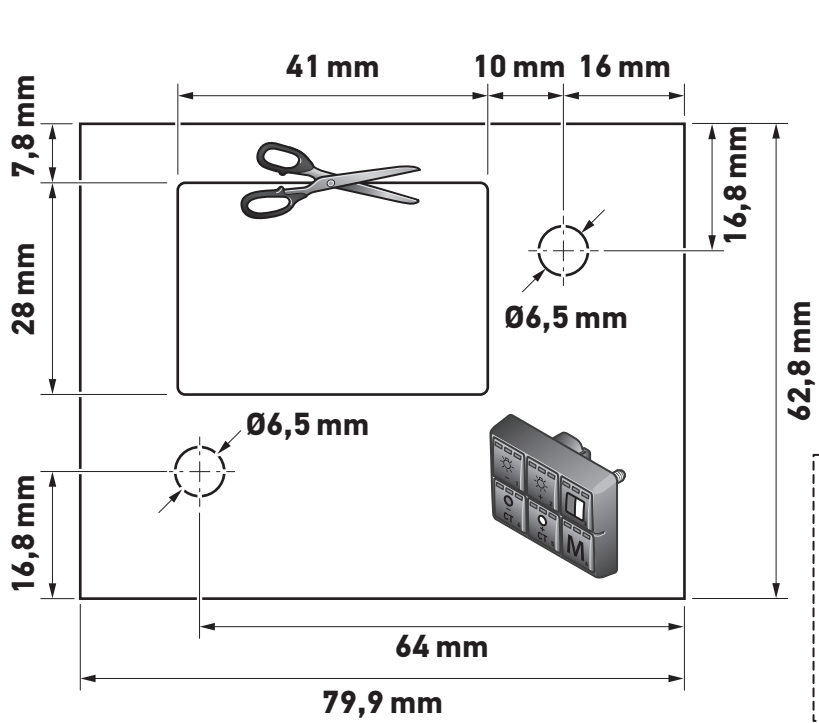

CHECK SIZE
Print 100%
Check with Rulers
before use.

1:1

101 mm

92 mm

50

40

30

20

10

0

Ø4.5mm

82 mm

91 mm



CHECK SIZE

Print 100%
Check with Rulers
before use.

Ø4.5mm

Ø4.5mm

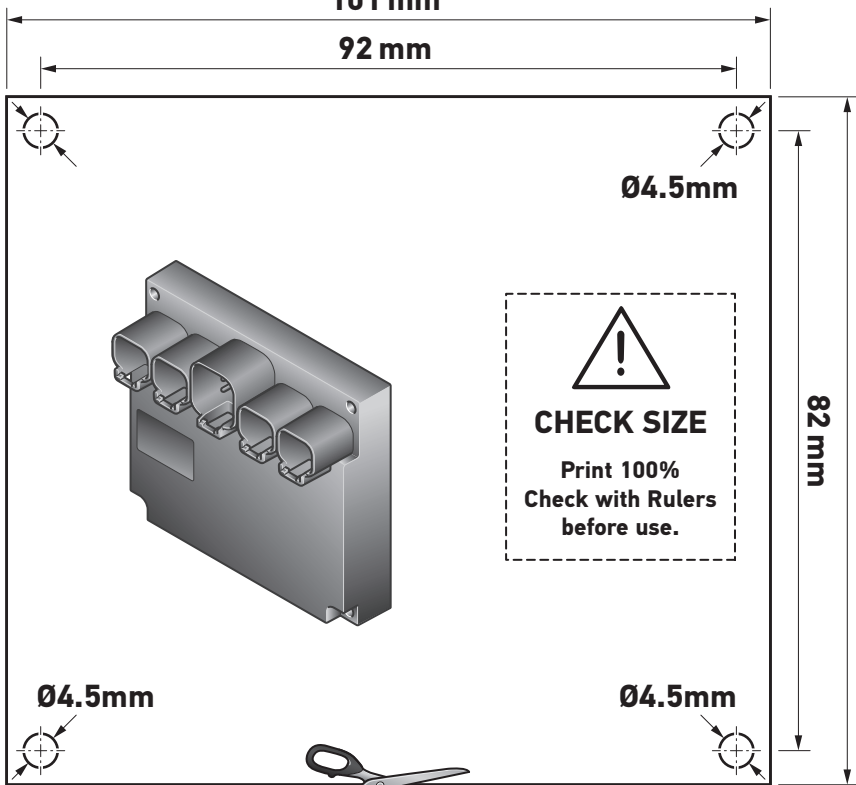
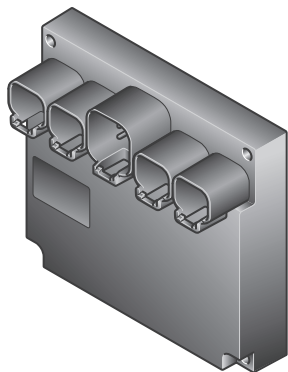

1:1

125 mm

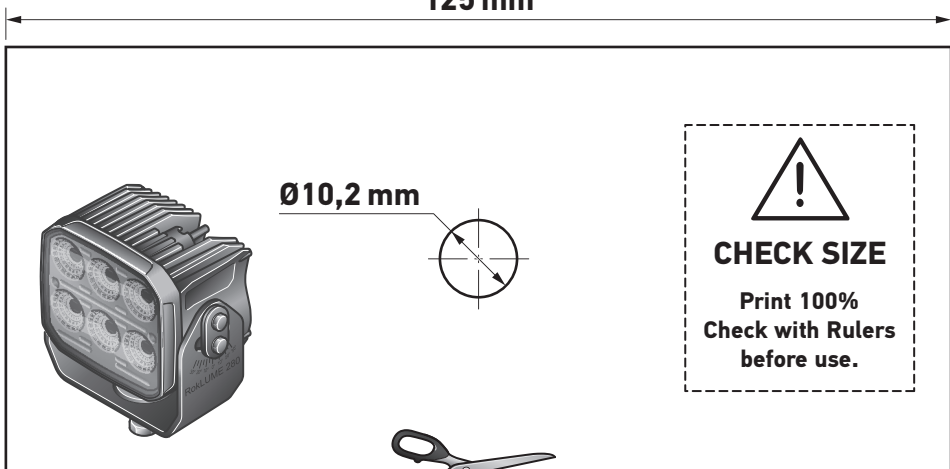

Ø10,2 mm

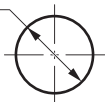

!
CHECK SIZE
Print 100%
Check with Rulers
before use.

56 mm



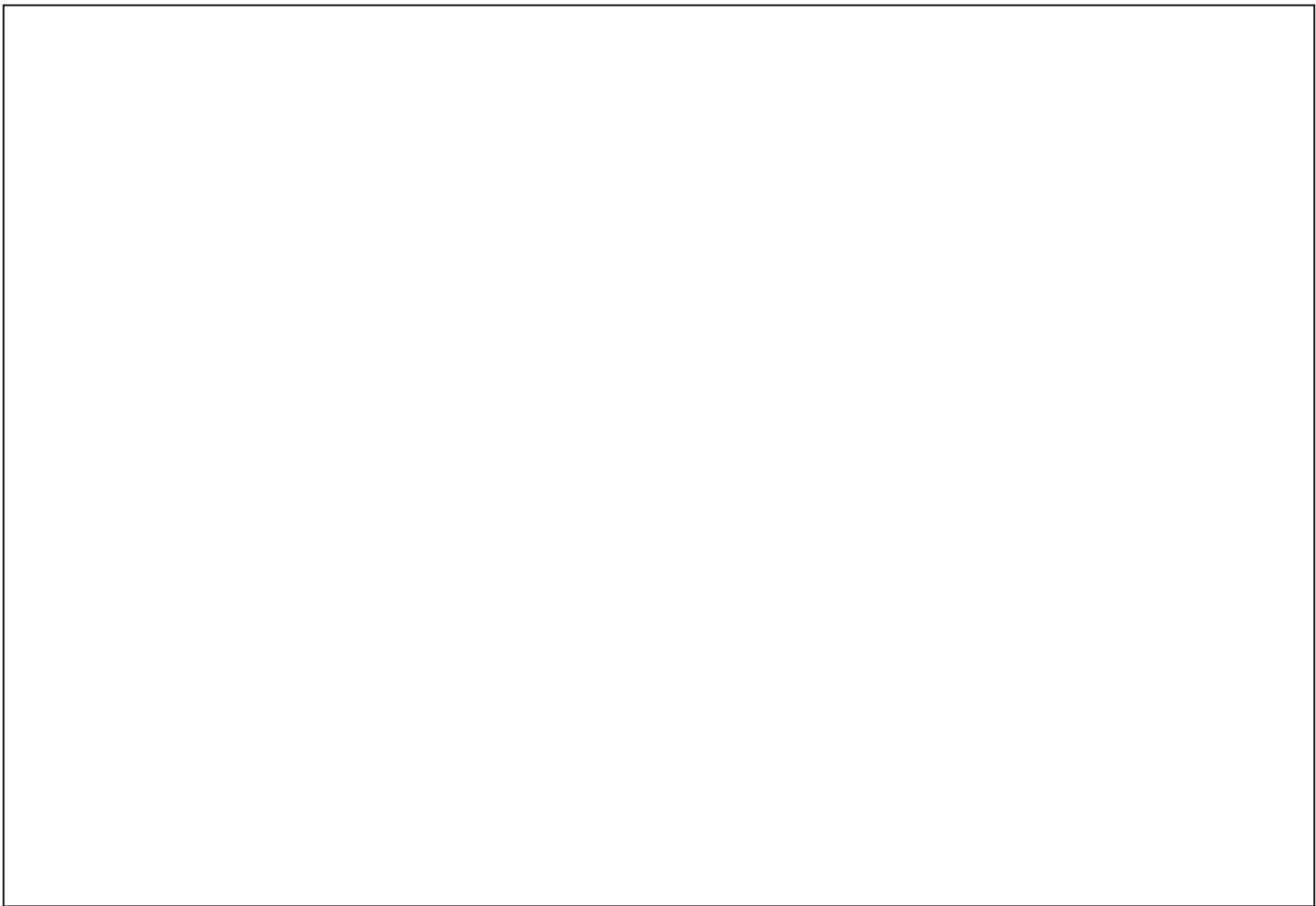

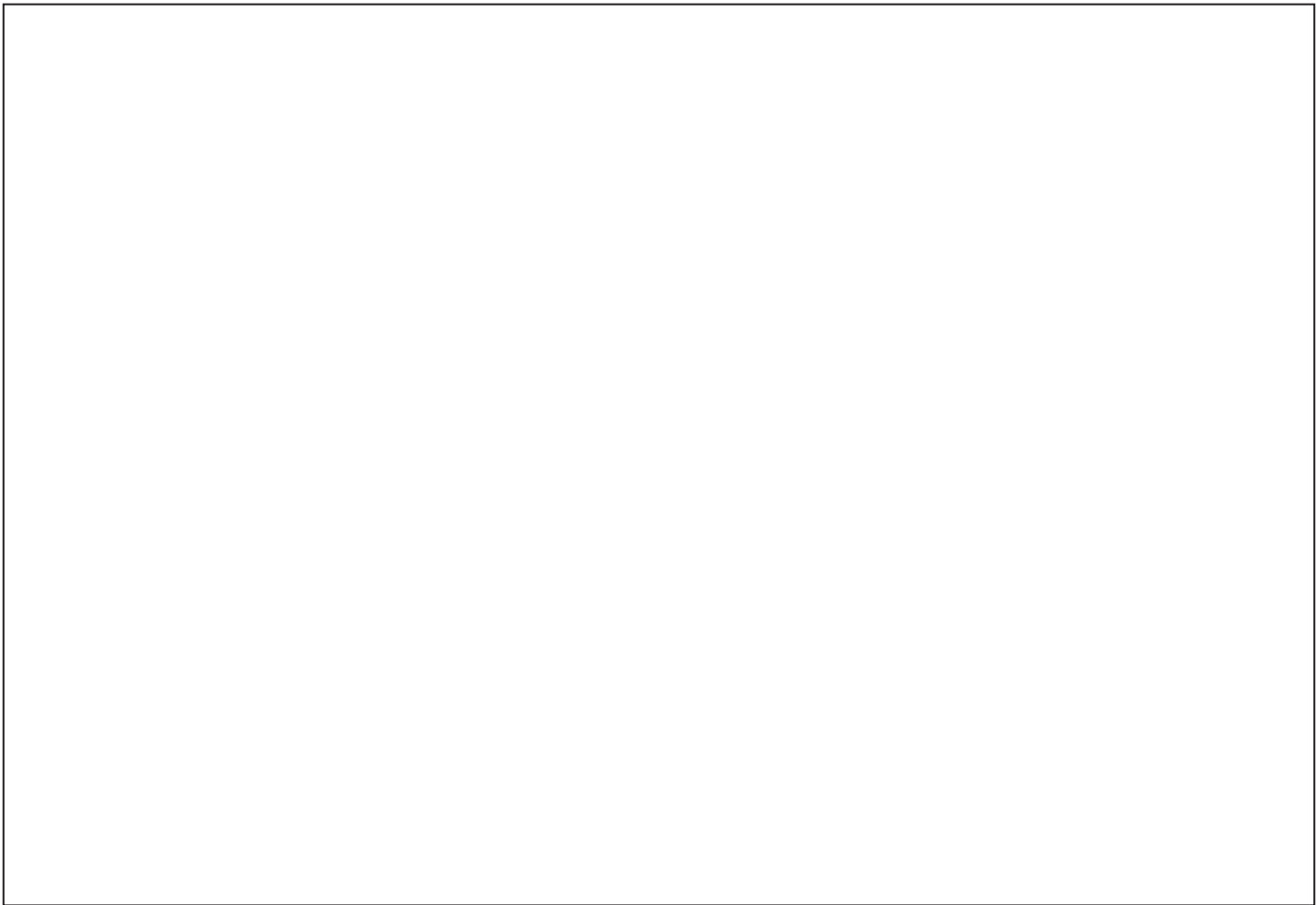

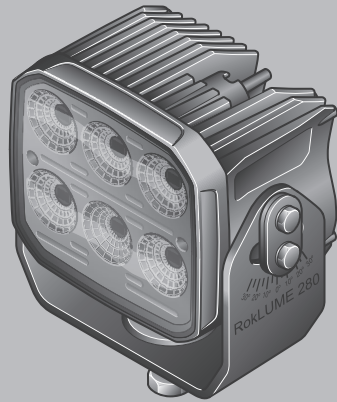

HELLA GmbH & Co. KGaA

Rixbecker Straße 75

59552 Lippstadt /Germany

www.hella.com

© HELLA GmbH & Co. KGaA, Lippstadt

460 941-10 /02.24